

# АКСИОС

Многопрофильная олимпиада для учащихся 6–11 классов

Сборник заданий

**Проводится Православным Свято-Тихоновским  
гуманитарным университетом по профилям:**

Основы христианства  
Церковнославянский язык  
Русский язык  
Литература  
История России  
История искусств  
Живопись  
Музыка  
Педагогика  
Социология  
Обществознание  
Математика  
Английский язык



Москва

Издательство ПСТГУ

2013

УДК 271.2(075.3)  
ББК 86.372+74.202.5я72  
А42

Издано при финансовой поддержке Фонда просвещения «МЕТА»  
в рамках проекта «Общероссийская олимпиада школьников  
по Основам православной культуры»



Председатель оргкомитета Олимпиады  
*протоиерей Владимир Воробьев*

Руководитель проекта *Т.В. Склярова*

Составитель *И.Г. Артамкина*

Методические материалы:

*А.А. Абрамов, Ю.И. Белоногова, А.Н. Богачева, Н.Ю. Воробьева, О.В. Грузинова,  
Е.Р. Добрушина, Л.И. Маршева, М.С. Медведева, Н.А. Осипова, Л.В. Писарев,  
О.Н. Скляров, А.М. Феофанов, А.А. Чарова.*

Концепция раздела Новомученики и исповедники Российские *Н.Е. Емельянов*

При оформлении использованы иллюстративные материалы Художественных  
мастерских ПСТГУ, Базы данных памятников восточно-христианского искусства,  
а также Общества любителей православной культуры «Кадаши»

В оформлении обложки использован фрагмент иконы Преображения Господня.  
XVI в. Ярославский музей-заповедник

**А42 Аксиос: Многопрофильная олимпиада для учащихся 6–11 классов:** Сборник заданий: Проводится Православным Свято-Тихоновским гуманитарным университетом по профилям: Основы христианства, Церковнославянский язык, Русский язык, Литература, История России, История искусств, Живопись, Музыка, Педагогика, Социология, Обществознание, Математика, Английский язык / [сост. И.Г. Артамкина]. – М.: Изд-во ПСТГУ, 2013. – 193 с.  
ISBN 978-5-7429-0846-3

УДК 271.2(075.3)  
ББК 86.372+74.202.5я72

ISBN 978-5-7429-0846-3

© Артамкина И.Г., составление, 2013  
© Оформление. Издательство Православного Свято-Тихоновского гуманитарного университета, 2013

*Из выступления ректора ИСМГУ протоиерея Владимира Воробьева  
на открытии олимпиады АКСИОС*



Православный Свято-Тихоновский гуманитарный университет, созданный в 1992 году, был первым вузом Русской Православной Церкви, открытым после перестройки. Он выступил как передовой отряд энтузиастов, работавших для возрождения высшего православного образования в образовательном пространстве России. Это было время трудного становления нашего вуза.

Сегодня университет имеет государственную аккредитацию, его выпускники получают дипломы государственного образца. Трудом университета был разработан и утвержден государственный образовательный стандарт Православного богословия, по-гречески Теологии. Благодаря этому теперь и государственные университеты, и любые светские вузы, и духовные школы (семинарии и академии) имеют возможность получить государственную аккредитацию и преподавать Теологию. В Российскую систему богословского образования входит сегодня более 40 светских вузов и примерно столько же семинарий и академий.

Многопрофильная олимпиада АКСИОС проводится Свято-Тихоновским университетом для тех, кто хочет проверить свои филологические, исторические, богословские знания и в дальнейшем, получив православное образование, послужить Отечеству и народу своими столь важными в наше время знаниями.



*Дорогие коллеги и друзья!*



Это издание адресовано в первую очередь вам – постоянным участникам наших олимпиад, вашим учителям, а также тем, кто стремится совершенствовать свои знания в самых разных областях науки. При выполнении заданий олимпиады у вас будет возможность проявить самые разнообразные умения и способности. В представленных здесь вопросах вы найдете как обычные, так и нестандартные задания, разработанные и подготовленные преподавателями Православного Свято-Тихоновского гуманитарного университета с учетом школьных программ. Наша задача – помочь вам взглянуть на привычные предметы школьного образования с более широких позиций. Помимо общих предметов Олимпиада дает возможность ее участникам попробовать свои силы в таких областях знаний, как история искусств, музыка, основы христианства и др., без которых

немыслимо достойное образование. На протяжении столетий христианские художники, архитекторы, композиторы, поэты, писатели создавали свои творения, а христиане – зрители, читатели, слушатели – хорошо понимали язык этих произведений. Так создавалась и наша культура. Поэтому человек, мало знакомый с христианством, теряет значительную часть духовных сокровищ не только своей страны, но и мировой культуры. Мы надеемся, что это издание заинтересует также и тех, кто еще не успел попробовать свои силы в олимпиадах. А кому-то, возможно, оно поможет выбрать род своей будущей деятельности.

На сегодняшний день тысячи школьников из разных регионов России и стран ближнего и дальнего зарубежья принимают участие в Многопрофильной олимпиаде «Аксиос». Все факультеты нашего университета гостеприимно распахивают перед вами свои двери. Расширяйте кругозор, развивайте свои творческие способности! Ищите ответы, читайте книги, думайте, спрашивайте учителей, духовников, родителей, справляйтесь в интернете. Учитесь, познавайте мир, и он откроется перед вами во всей своей полноте и гармонии.

*Оргкомитет олимпиады «Аксиос»*



## Общие сведения

Многопрофильная олимпиада «Аксиос» проводится Православным Свято-Тихоновским гуманитарным университетом (ПСТГУ) на основе общеобразовательных школьных программ *ежегодно* с ноября по апрель и включает несколько независимых *заочных* туров и *очный* тур. Олимпиада «Аксиос» – *индивидуальная*. Это значит, что каждый школьник с 6 по 11 класс может самостоятельно принять в ней участие независимо от того, участвует ли его школа в олимпиаде или нет. (Пятиклассники также могут присылать свои работы, но они будут участвовать в конкурсе наравне с шестиклассниками, равно как и шестиклассники могут работать над заданиями для старших классов.)



В сборнике предлагается перечень примерных вопросов и заданий по всем предметам (профилям), которые обычно присутствуют на олимпиаде «Аксиос». Благодаря этому каждый учащийся сможет иметь представление об олимпиаде и, при желании, принять предварительное участие в ней и стать ее активным участником.

**Очный тур** олимпиады проходит в конце января – начале февраля в Москве в Православном Свято-Тихоновском гуманитарном университете по адресу: Новокузнецкая ул., д. 23а. Участником очного тура может стать любой школьник (6–11 класса), независимо от места проживания и предварительного участия в заочных турах. Все участники очной олимпиады получают сертификаты и значки. Победители и призеры – грамоты, дипломы и призы.

Для того чтобы **стать участником заочного тура** олимпиады надо:

1. Выбрать интересующее направление (профиль), одно или несколько, и скачать соответствующий вариант на сайте <http://pstgu.ru/> в разделе олимпиад: <http://pstgu.ru/entrance/olympiad/info/>
2. Написать работу (объем не должен превышать шести страниц, а по литературе и истории не более 10 страниц). При написании работы можно пользоваться любой доступной вам литературой, интернетом, а также советами родителей, учителей и т. д., но писать работу необходимо самостоятельно. На вопросы старайтесь отвечать четко и полно. Не ограничивайтесь односложными ответами. Пишите все, что знаете. При написании творческих заданий старайтесь обосновывать свои мысли. Если вы не сумели ответить на все вопросы, не отчаивайтесь, присылайте то, что смогли написать.
3. Загрузить выполненную работу (работы) на сайт <http://aksios.pravolimp.ru> Победителям и призерам **заочного тура** высылаются грамоты и дипломы. Все «заочники» Олимпиады отмечаются сертификатами.

**Участие** в олимпиаде учитывается при поступлении в Православный Свято-Тихоновский гуманитарный университет. Победители и призеры олимпиады, поступив в университет, могут стать участниками благотворительных проектов ПСТГУ, в рамках которых детям из малообеспеченных и многодетных семей, желающим сосредоточиться на получении высшего образования, будет оказана всесторонняя поддержка. *Желаем успеха!*

**Контактная информация:** <http://pstgu.ru/entrance/olympiad/info/>; <http://aksios.pravolimp.ru>  
Телефон горячей линии (звонок по России бесплатный): 8-800-100-77-18 доб. 5  
Телефоны: 8-916-095-10-79, 8-495-953-92-53  
E-mail: [olimpiada@pstgu.ru](mailto:olimpiada@pstgu.ru)

## Основы христианства (Богословский и Миссионерский факультеты)



*Явление Христа апостолам при море Тивериадском. Мозаика кафедрального собора в Монреале*

**Введение.** Олимпиада по основам христианства, как и по всем остальным профилям, проводится в очной и заочной формах. Блоки вопросов, из которых составляются задания, примерно одинаковы. В первом блоке проверяется фактологический материал, даются простые, зачастую тестовые вопросы. В других блоках задания могут быть разграничены по тематике – обязательно имеются вопросы по Священному Писанию, истории Церкви, агиографии, литургике, некоторые нестандартные задания и непременно вопросы о новомучениках и исповедниках Российских. Также в работу обязательно включается творческое задание, в котором конкурсанту предлагается высказать свое мнение на заданную тему. Таким образом происходит проверка не только знаний и кругозора ученика, но и умения анализировать материал, творчески подходить к выполнению того или иного задания, способность ясно формулировать и обосновывать свой ответ. Чем самостоятельнее и оригинальнее он будет, тем выше будет оценка. Разумеется, правильность ответа при этом ставится во главу угла, но развернутая аргументированность (там, где это требуется) производит совершенно иное впечатление, чем фактически верная мысль, но скопированная из интернета или других источников. Таким образом, форма ответа должна подтвердить его самостоятельность. В работах приветствуются грамотность и правильная стилистика русского языка. Богословие сегодня становится серьезной наукой и, как любая академическая дисциплина, требует своих исследователей и ученых. Олимпиада «Аксиос» призвана выявить будущих достойных продолжателей великих традиций православного богословия.

## Задания очного тура

### 6–7 классы

#### Блок I

1. Кого из апостолов Господь Иисус Христос назвал Своим возлюбленным учеником?

- апостола Петра,
- апостола Павла,
- апостола Иоанна Богослова,
- апостола Андрея Первозванного.

2. Кого избрали апостолы на место Иуды Искарота, предавшего Христа?

- апостола Луку,
- апостола Матфия,
- апостола Павла,
- апостола Петра.

3. Что сейчас находится на том месте, где в древности были города Содом и Гоморра?

4. Десять заповедей Господних были даны на горе:

- Фавор,
- Синай,
- Сион,
- Ермон.



*Фрагмент иконы Распятие Господне. XIV в.  
Музей Андрея Рублева. Москва*



*Фрагмент иконы Введение во храм  
Пресвятой Богородицы. XV в.  
Кирилло-Белозерский музей-заповедник*

5. Родителей Пресвятой Богородицы звали:

- Адам и Ева;
- Захария и Елисавета;
- Иоаким и Анна;
- Авраам и Сарра.

6. Ноев ковчег остановился на горе...

- Монблан,
- Арарат,
- Эльбрус,
- Синай.



**Блок V**

Какое море описывает поэт Николай Гумилев в стихотворении, отрывок из которого приводится здесь? О каких событиях библейской истории говорится в последнем четверостишии?

Блещет воздух, налитый прозрачным огнем,  
Солнце сказочной птицей глядит с высоты:  
«Море, . . . . . море, ты царственно днем,  
Но ночами вдвойне ослепительно ты!

Только тучкой скользнут водяные пары,  
Тени черных русалок мелькнут на волнах,  
Да чужие созвездья, кресты, топоры,  
Над тобой загорятся в небесных садах.

И огнями бенгальскими сразу мерцать  
Начинают твои колдовские струи,  
Искры в них и лучи, словно хочешь создать,  
Позавидовав небу, ты звезды свои.

И когда выплывает луна на зенит,  
Ветр проносится, запахи леса тая,  
От Суэца до Баб-эль-Мандеба звенит,  
Как эолова арфа, поверхность твоя.

На обрывистый берег выходят слоны,  
Чутко слушая волн набегающих шум,  
Обожать отраженье ущербной луны,  
Подступают к воде и боятся акул.

И ты помнишь, как, только одно из морей,  
Ты исполнило некогда Божий закон,  
Разорвало могучие сплавы зыбей,  
Чтоб прошел Моисей и погиб Фараон».

**6–7 классы. Заочный тур**



*Пророки Моисей и Аарон. XIII в.  
Монастырь св. Екатерины на Синае*



*Волхвы. Фрагмент иконы Рождества  
Христового. XV в. Новгородский музей-  
заповедник*

1. Что означает имя Моисей?

2. Перед вами фрагмент из стихотворной повести В.А. Жуковского. Вставьте пропущенные слова и ответьте на вопросы: Как называется это произведение? Какие события в нем описываются, откуда они взяты? Почему братья продали своего брата в рабство? Куда увели проданного брата?

... Когда ж к ним подошел  
Их брат ....., пеструю с него  
Одежду снявши, в водоем они  
Его спустили; был тот водоем  
Глубок, но без воды. Потом все вместе

Обедать начали. Но в это время,  
Подняв глаза, увидели они  
Толпу людей. Измаильтяне шли  
Из Галаада; на своих верблюдах  
Коренья пряные, бальзам и мирру  
Они везли в ..... землю.

Увидев их, сказал Иуда братьям:  
Какая польза будет нам, когда  
Его мы умертвим; он наша кровь,  
Он брат наш; лучше продадим его  
Купцам измаильтянским. Братьям этот  
Совет понравился. Когда ж купцы

Приблизились, они, из водоема  
..... немедленно извлекиши,  
Его за двадцать золотых монет  
Купцам тем продали; и ими он  
Был уведен в ..... землю.

3. Какие дары принесли волхвы Младенцу Христу? Что означают эти дары?

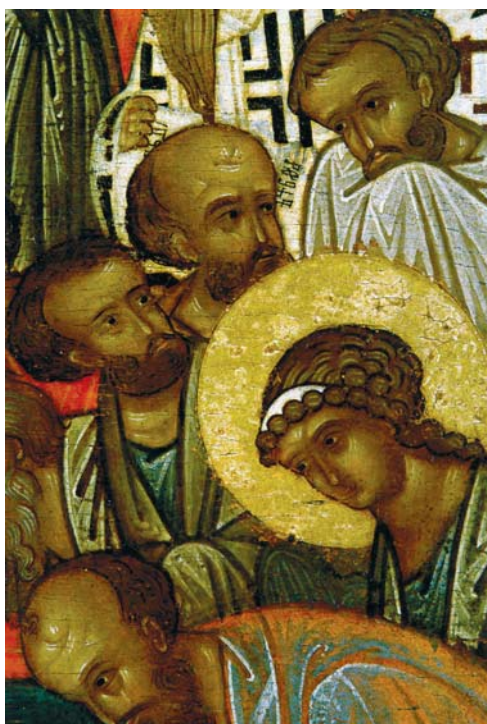

*Ангел и апостолы. Фрагмент иконы  
Успение Богородицы. XV в.  
Новгородский музей-заповедник*

4. Чем занимались первые апостолы до призвания их Христом?

5. Какие события произошли в Великий Четверг?

6. На Руси часто строили и теперь строят многокупольные храмы. Что означает разное количество куполов на храме (3, 5, 7, 9, 12)?

7. Опишите основные части храма и их символику.

8. Кто и как крестил Русь? Когда?

9. Кто такие старообрядцы?

10. Расскажите о вашем любимом святом.

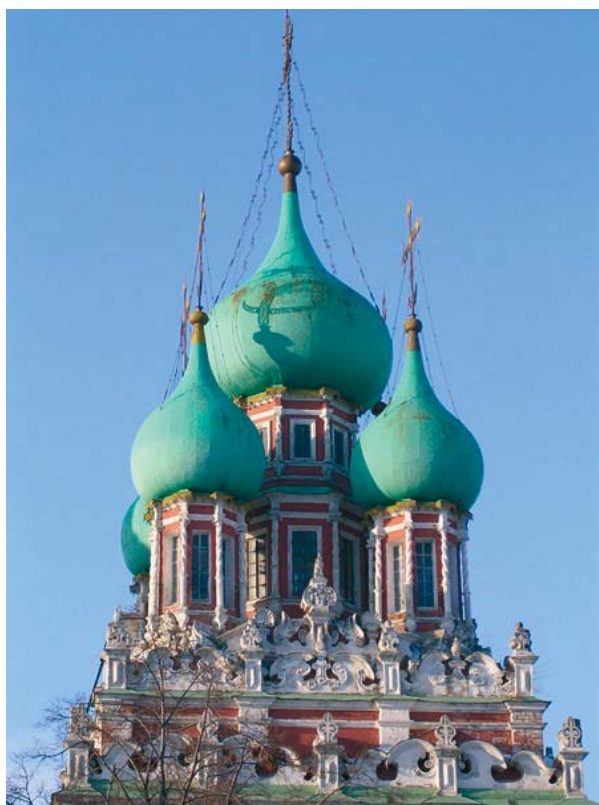

*Купола храма Воскресения Христова  
в Кадашах. Москва*

**8–9 класс. Очный тур**

**Блок I**

1. Кого именуют «братьями» Иисуса Христа? Почему?

2. Найдите в Евангелии эти слова: «*Иисус тотчас простер руку, поддержал его и говорит ему: маловерный! зачем ты усомнился?*» При каких обстоятельствах и кому Господь сказал их?



*Василий Поленов. Геннисаретское озеро*

3. Прочитайте отрывок из стихотворения М.В. Ломоносова и ответьте на вопросы: Какой псалом напоминают эти строки? Как он начинается?

Блажен, кто к злым в совет не ходит,  
Не хочет грешным в след ступать,  
И с тем, кто в пагубу приводит,  
В согласных мыслях заседать.

Но волю токмо подвергает  
Закону Божию во всем  
И сердцем оный наблюдает  
Во всем течении своем.

Как древо, он распространится,  
Что близ текущих вод растет,  
Плодом своим обогатится,  
И лист его не упадет.

4. Расскажите о пророке Илии. Назовите день, в который празднуется его память.

5. Какие церковные праздники называются непереходящими? Назовите их все.

6. Назовите элементы облачения священника. Что они символизируют? Попробуйте нарисовать их.

7. Что такое Малый вход? Когда он совершается и что означает?

8. В какой день недели и в каких облачениях совершается праздник Вознесения Господня?

9. «Слово» какого святого читается на Пасхальном богослужении?



Шитье. XVII в.

Музей-заповедник «Московский Кремль»

*Аще кто благочестив и боголюбив, да насладится сею доброю и светлою торжеством.*

*Аще кто рад благоразумный, да увидит, радуясь, в радость Господа своего.*

*Аще кто потрудится постясь, да воспримет ныне динарий.*

*Аще кто от первого часа делал есть, да примет днесь праведный дол.*

*Аще кто по третьем часе прииде, благодаря да празднует.*

*Аще кто по шестом часе достигше, ничтоже да сумнится; ибо ничим отщетеваётся.*

*Аще кто лишися и девятого часа, да приступит, ничтоже сумняся, ничтоже бояся.*

.....

*Воскресе Христос, и ты низвергся еси.*

*Воскресе Христос, и падша демони.*

*Воскресе Христос, и радуются Ангели.*

*Воскресе Христос, и жизнь жителствует.*

*Воскресе Христос, и мертвый ни един во гробе.*

*Христос бо, встав от мертвых, Начаток усопших бысть.*



Фрагмент иконы из Деисусного чина. XVI в.

Псковский музей-заповедник

10. Перед вами стихотворение Афанасия Фета. Назовите искушения Иисуса Христа в пустыне.

Когда Божественный бежал людских речей  
И празднословной их гордыни,  
И голод забывал и жажду многих дней,  
Внимая голосу пустыни,

Его, взалкавшего, на темя серых скал  
Князь мира вынес величавый.  
«Вот здесь, у ног Твоих, все царства, — он сказал,  
— С их обаянием и славой.

Признай лишь явное, пади к моим ногам,  
Сдержи на мне порыв духовный —  
И эту всю красу, всю власть Тебе отдам  
И покорюсь в борьбе неровной».

Но Он ответствовал: «Писанию внимли:  
Пред Богом Господом лишь преклоняй колени».  
И сатана исчез — и ангелы пришли  
В пустыне ждать Его велений.

11. Что сказал праведный старец Симеон, когда увидел Младенца Христа? Почему он так сказал?



*Сретение. XVII в.  
Византийский музей в Афинах.*

12. Перед вами известные выражения, ставшие поговорками. Продолжите их и назовите происхождение.

*Возлюби ближнего своего...  
Какой мерой мерите...  
Кому много дано...  
Кто не со мною...  
Суббота для человека...  
Где сокровище ваше...  
Не хлебом единым...*

13. Как называется песнопение, которое попеременно, по стихам, поется двумя хорами?

14. Что означает возглас диакона во время богослужения «Премудрость прости»?

— Умудряйтесь просто;  
— Будьте премудры;  
— Встаньте ровно;  
— Просто подумайте.

15. Перед вами отрывок из русской летописи. Кто и о чем так поэтично рассказывает? К какому периоду истории России относятся эти слова и о каких событиях в истории Русской Православной Церкви идет речь?



Страница Радзивиловой летописи

*Не знали, на небе или на земле мы; ибо нет на земле такою зрелища и красоты такой, и не знаем, как рассказать об этом, – знаем только, что пребывает там Бог с людьми, и служба их лучше, чем во всех других странах. Не можем мы забыть красоты той, ибо каждый человек, если вкусит сладкого, не возьмет потом горького, так и мы не можем уже здесь пребывать в язычестве.*

16. В одиннадцатой главе Книги Бытия повествуется о строительстве одним народом Вавилонской башни, которая должна была возвыситься до небес. Но Господь смешал язык их, чтобы они не смогли больше понимать друг друга, и рассеял строителей башни по всей земле. Напишите, почему Господь так сделал? Какое новозаветное событие противопоставляется этому, в каком кондаке поется о нем?

## Блок II

1. Напишите вашу любимую цитату из Евангелия. Как она обычно толкуется? Ваше понимание?

2. Вспомните художественные и музыкальные произведения, связанные с сюжетами из Библии. Расскажите об одном из них.

## Блок III

1. Назовите имена и события, связанные со старообрядческим расколом Русской церкви в XVII веке. В чем разногласия «никониан» и старообрядцев?

2. Перед вами отрывок из молитвы. Прочитайте и подумайте, к кому обращена эта молитва.

*Вы во дни юнениа лютаго, землю нашу от безбожных постигшаго, на судищах, в заточениих и пропастех земных, в горьких работах и всяких скорбных обстояниих образ терпения и непотыднаго упования мужественне явили есте. Ныне же, в раи сладости наслаждающесе, пред Престолом Божиим во славе предстоите и присно хвалу и ходатайство со Ангелы и всеми святыми Троидиному Богу возносите...*

3. Какой монастырь, прославившийся в русской истории знаменитыми святыми, начиная с подвизавшихся здесь в XV веке преподобных Зосимы, Савватия и Германа, изображен на первом клейме иконы Собора новомучеников и исповедников Российских? (См. икону в разделе по истории Русской Православной Церкви в XX в.)

### 8–9 классы. Заочный тур

1. Перечислите десять заповедей Господних. Объясните их значение.

2. В Евангелии описываются искушения Иисуса Христа в пустыне. Что означает каждое из них?

3. Речь же ей Иисус: Яз емь воскрешение и живот: веруай в Мя, аще и умрет, оживет. И всак живый и веруай в Мя не умрет во веки.

Вспомните, при каких обстоятельствах Христос «воскорбел духом» и «прослезился»?



Икона XV в.

Новгородский музей-заповедник

4. Что такое «притча»? На тему какой евангельской притчи написано это стихотворение? Объясните ее смысл.

Шел сеятель с зернами в поле и сеял;  
И ветер повсюду те зерна развеял.  
Одни по дороге упали; порой  
Их топчет прохожий небрежной ногой,  
На них нападает голодная стая.  
Другие на камень бесплодный легли  
И вскоре без влаги и корня взошли, —  
И в пламенный полдень дневное светило  
Былинку палящим лучом иссушило.  
Средь терния пало иное зерно,  
И в тернии диком заглохло оно...  
Напрасно шел дождь и с прохладной зарею  
Поля освежались небесной росой;  
Одни за другими проходят года —  
От зерен тех нет и не будет плода.  
Но в добрую землю упавшее семя,  
Как жатвы настанет урочное время,  
Готвя стократно умноженный плод,  
Высоко, и быстро, и сильно растет,  
И блещет красою, и жизнию дышит...  
Имеющий уши, чтоб слышать, — да слышит!  
(А. Жемчужников)



*Борис Кустодиев. Жатва*

5. Были на Руси христиане до Крещения? Если да, то кто это был? Расскажите о них.
6. Что происходит на Литургии верных? Расскажите о символике основных моментов службы.
7. Расскажите о таинстве Покаяния. Как оно возникло? Как изменялось с течением времени?
8. Что такое смирение? Как вы его понимаете?

9. Что объединяет этих святых? Расположите эти имена в хронологической последовательности.

- преподобный Агапит,
- святитель Лука (Войно-Ясенецкий),
- великомученик Пантелеимон,
- апостол и евангелист Лука.

10. Какие новшества в традицию Русской Православной Церкви внес патриарх Никон?

11. Назовите известных современников перечисленных святых (исторические деятели, писатели, художники и т. п.).

- праведный Иоанн Кронштадтский;
- святитель Филипп, митрополит Московский;
- преподобный Сергей Радонежский;
- преподобный Серафим Саровский;
- святитель Тихон Задонский;
- священномученик Сергей Мечёв;
- преподобный Амвросий Оптинский.



12. Расположите имена святых в хронологическом порядке.

- праведный Алексей Московский (Мечёв);
- праведный Алексей, человек Божий;
- праведный Алексей Бортсурманский;
- святитель Алексей, митрополит Московский;
- страстотерпец царевич Алексей;
- благоверный князь Александр Невский (в схиме Алексей).

✠

*Когда он послан был отцом своим искать скот, он увидел некоего черноризца на поле под дубом стоящего и молящегося. Когда кончил молиться старец, он обратился к Варфоломею: "Что хочешь, чадо?" Отрок же сказал: "Душа желает знать грамоту. Учусь я грамоте, но не могу ее одолеть. Святой Отче, помолись, чтобы смог я научиться грамоте". И ответил ему старец: "О грамоте, чадо, не скорби: с сего дня дарует тебе Господь знание грамоты". С того часа он хорошо знал грамоту.*

13. Как правильно произносится имя *Алексий*? Поставьте ударение.

14. Среди святых, почитаемых Русской Православной Церковью, есть мученики, исповедники, преподобномученики, священномученики. Почему их так именуют? С какими подвигами была связана земная жизнь этих святых?

15. Исповеднический подвиг христиан в период гонений начала XX в. чрезвычайно велик. Безвестные монахини, жены и сестры духовенства, простые прихожанки погибали в лагерях и тюрьмах. Остававшиеся на свободе смиренно и кротко продолжали совершать свое христианское служение: сопровождали священнослужителей в гонениях и ссылках, простаивали ночи напролет у тюремных дверей, чтобы сделать передачу, оберегали, как могли, оставшиеся храмы, спасали святыни от грабежа и разорения, воспитывали детей в православной вере. (Смотрите Базу данных о новомучениках и исповедниках Российских на сайте Православного Свято-Тихоновского гуманитарного университета.) Приведите примеры известных вам мучеников, преподобномучеников, священномучеников, исповедников из числа новомучеников и исповедников Российских. Расскажите кратко об одном из них. (Лучше рассказать о том, кто особо почитается в вашем крае.)



*Святитель Алексий, митрополит Московский.  
Икона. XVII в. Костромской музей-заповедник*



10–11 классы. Очный тур

**Блок I**

1. Когда христиан впервые стали называть христианами?

2. В чем основная суть Книги Екклесиаста?

3. Какие вы знаете толкования притчи «О десяти девах»?

4. Что значит «блаженны нищие духом»? Откуда эти слова?

5. Расскажите кратко о преподобномученице великой княгине Елизавете Федоровне Романовой. Какие моменты из ее жития изображены на клейме иконы Собора новомучеников и исповедников Российских?

6. Когда совершается Божественная литургия свт. Василия Великого?

7. Что такое Великий вход? Когда он совершается и что означает?

8. Перед вами известные слова различных песнопений и молитв Русской Православной Церкви. Закончите эти предложения.

- Вечери Твоя тайныя днесь...
- Пасха священная...
- Кресту Твоему поклоняемся, Владыко...
- Рождество Твое, Христе Боже наш...
- Господи и Владыко живота моего...
- Господня земля и исполнения ея...
- Правило веры и образ кротости...
- Что Ти принесу, или что Ти воздам...
- Всяк земнородный да възиграется...
- Несмь доволен, Владыко Господи...

9. Платил ли Христос подати? Кому? Сколько раз? Вспомните Его слова в этих случаях.

10. Церковь называет богословами только трех святых избранников. Назовите эти имена. Вспомните хотя бы одно творение каждого.

11. Чем отличается православная литургия от католической мессы?



Икона XVI в. Музей-заповедник «Ростовский кремль»

## Блок II

1. Напишите вашу любимую цитату из Евангелия. Как она обычно толкуется? Ваше понимание?
2. Вспомните художественные и музыкальные произведения, связанные с сюжетами из Библии.

## Блок III

1. Государство и Русская Православная Церковь в XX веке.
2. Расскажите об одном из новомучеников и исповедников Российских.

### 10–11 классы. Заочный тур

#### Блок I

1. Расставьте в хронологическом порядке представленные имена и объясните, что обозначает слово «равноапостольный»?
  - равноапостольные Кирилл и Мефодий;
  - равноапостольный Николай Японский;
  - равноапостольная Нина, просветительница Грузии;
  - равноапостольные князья Владимир и Ольга;
  - равноапостольные Константин и Елена.
2. Назовите основателя восточного монашества:
  - святитель Василий Великий;
  - преподобный Антоний Великий;
  - преподобный Исаак Сирин;
  - блаженный Августин.
3. К какому веку относится Остромирово Евангелие: IX век; X век; XI век; XII век.
4. При каком Константинопольском патриархе произошел великий раскол христианской Церкви?
  - патриарх Михаил Керуларий;
  - патриарх Фотий;
  - патриарх Игнатий;
  - патриарх Феофилакт.
5. Где в Евангелии Господь Иисус Христос прямо назван Богом?



*Равноапостольный князь  
Владимир. XV в. ГТГ*

6. Назовите автора «Слова о законе и благодати»:  
 – преподобный Иларион, митрополит Киевский;  
 – игумен Даниил;  
 – великий князь Владимир Мономах;  
 – святитель Кирилл Туровский.

7. Кто такие судьи в Ветхом Завете? Дайте полный перечень судей.

8. Назовите дату основания Русской Духовной миссии в Иерусалиме и имя ее первого начальника.

### Блок II

1. Перечислите священные облачения епископа и объясните их практическое и символическое значение.

2. Укажите, при каком богослужении используется каждая из перечисленных книг: Ветхий Завет, Ирмологий, Часослов, Служебник.

### Блок III

1. Что такое «притча»? На тему какой Евангельской притчи написано стихотворение Алексея Жемчужникова? Объясните смысл притчи. (Текст стихотворения см. выше: заочный тур 8–9 кл.)



Преподобномученица великая княгиня Елисавета. XX в.  
 Художественные мастерские ПСТГУ



Шитье. XVII в. Музей-заповедник «Московский Кремль»

2. Среди святых, почитаемых Русской Православной Церковью, есть те, кто именуется мучениками, священномучениками, исповедниками. Почему их так именуют? С какими подвигами была связана их земная жизнь? Приведите примеры мучеников, священномучеников, исповедников.

Новомученики и исповедники Российские XX века  
 Участие старшеклассников в научно-исследовательской работе  
 по истории Русской Православной Церкви в XX в.



Икона Собора новомучеников и исповедников Российских. XX в. Художественные мастерские ПСТГУ

**Основные задания заочного тура**

**1. Святые, память которых приходится на день вашего рождения.**

По завету святых старцев православные христиане в день своего рождения обычно молятся тем святым, день памяти которых празднуется Церковью в этот день. А знаете ли вы новомучеников и исповедников Российских, прославленных в наше время, память которых празднуется в ваш день рождения? Они указаны в любом церковном календаре, но обычно перечисляются только имена и, сокращенно, чин прославления. За более подробной информацией (биография, служение, мученичество, место, даты рождения и смерти и др.) следует обратиться к *Базе данных (далее – БД) о новомучениках и исповедниках Русской Православной Церкви XX века*. Там представлены не только уже прославленные Церковью новомученики, но и те, кто еще не прославлен. Имена их мы тоже должны помнить и чтить.

Есть еще немало неоткрытых имен новомучеников и исповедников, пострадавших за веру в XX веке, и вам предоставляется уникальная возможность открыть их имена и стать участником научно-исследовательской работы по истории Русской Церкви.

**Как попасть в базу данных (БД).** В адресной строке интернета набираем <http://pstbi.ru> и выходим на сайт с информацией о новомучениках и исповедниках Российских, за Христа пострадавших в XX веке. Это сайт факультета информатики и прикладной математики Православного Свято-Тихоновского гуманитарного университета. Перед вами откроется голубая страница с иконой святителя Тихона, Патриарха Московского. На сайте внизу страницы будет тема: *Календарь «Новомученики и исповедники»*, кликните мышкой по надписи и войдете в календарь. В нем вы найдете дату своего рождения. Кликните по дате, и появится список новомучеников и исповедников Российских, память которых совершается в ваш день рождения. Просмотрите биографии, служение и другую информацию о тех, кто представлен в списке. Выберите из них не более трех имен (если в списке менее трех имен, тогда посмотрите другой день, близкий дате вашего рождения).

*Заполните таблицу по следующей форме:* в первой строке укажите ваши фамилию и имя, класс, школу, город, область; во второй и остальных строках – сведения о трех выбранных вами исповедниках (новомучениках).

<b>Фамилия и имя, класс: школа, город, область:</b>			
ФИО или монашеское имя новомученика (исповедника)			
Сан (если указан), дата последнего рукоположения (если указана)			
Место последнего служения (с указанием епархии, если есть)			
Даты рождения и смерти			
Есть ли отдельная икона в БД			
Найдите место последнего служения (или рождения) на карте, определите расстояние, отделяющее вас от той местности, попытайтесь узнать о ней как можно больше, опишите ее достопримечательности, храмы			
<i>Примечание **</i>			

\*\* В *Примечании* можете указать наиболее важные, с вашей точки зрения, моменты биографии, служения (если они описаны, известны).

## 2. Пострадавшие за Христа, память которых отмечается в любой текущий день (сегодня).

Вернитесь на первую (главную) страницу сайта. Для этого кликните мышкой по надписи вверху: *Note page*, или вновь войдите в базу с того же сайта <http://pstbi.ru/> Спуститесь вниз до темы *«События и новости»*, кликните по строке *«Поминальная записка на сегодняшний день»*. Файл начинается с перечисления канонизированных святых, далее следует список

еще не прославленных мучеников Русской Православной Церкви. Скопируйте, распечатайте или перепишите список и приготовьте поминальную записку. Ее следует начинать со слов: «Упокой, Господи...», потом уже пишется весь общий список мучеников и исповедников. Приложите ее к ответу по домашнему заданию (копию желательно отнести в храм для поминания).

### 3. Икона «Собор новомучеников и исповедников Российских».

Вернитесь на первую страницу сайта <http://pstbi.ru/> Православного Свято-Тихоновского гуманитарного университета. Кликните на текст: *Икона «Собор новомучеников и исповедников Российских, за Христа пострадавших, явленных и неявленных»*. Вы увидите слова «средник», «клейма» и названия 15 клейм. Сначала кликните на слово «средник» и внимательно ознакомьтесь с описанием средника иконы. Затем кратко сформулируйте ответы на заданные в таблице вопросы.

№	Вопрос	Ответ
1.	По каким признакам можно утверждать, что на этой иконе явлена соборная полнота Русской Православной Церкви?	
2.	Какие особенности композиционного построения иконы обусловлены ее содержанием?	
3.	Почему на этой иконе глава Церкви – Святейший Патриарх Тихон, помещен слева, а не справа?	

Далее ознакомьтесь с общим описанием клейм иконы и найдите ответы на вопросы, представленные в таблице.

№	Вопрос	Ответ
1.	Как можно охарактеризовать заполненность пространства клейм фигурами по сравнению со средником?	
2.	Что достигается при использовании в клеймах знаковой системы древней иконописи?	
3.	Какие основные типы построения пространства используются в сюжетах клейм?	

Затем просмотрите весь список клейм и выберите три из них, которые наиболее заинтересовали вас. Далее из выбранных клейм отметьте имя какого-либо святого, наиболее близкого вашей душе, и по выбранным именам заполните еще одну таблицу.

<b>Ваши фамилия и имя:</b>			
<b>Класс, школа, город:</b>			
<b>Область:</b>			
Вид информации в БД			
Номер клейма			
ФИО, или монашеское имя			
Сан			
Последнее рукоположение: сан/год/где/кто			
Последнее место служения, сан/должность, год начала служения, год окончания			
Последнее место проживания: с какого года и по какой			
Последнее учебное заведение			
Последний арест: год/место			
Последнее осуждение: год осуждения/обвинение/приговор			
Последнее заключение: место/год			
Кончина: ориентировочная дата смерти/причина/место смерти/место захоронения			
Канонизация: чин святости/дата канонизации			
Найдите место последнего пребывания на карте, постарайтесь узнать какие-то сведения об этой местности, опишите, по возможности, ее достопримечательности, храмы			

#### 4. Новомученики и исповедники вашего края.

В следующей таблице ответьте на вопросы жизни вашего прихода, благочиния, епархии, есть ли у вас сайты\*? Есть ли на сайте соборные иконы новомучеников и исповедников Российских или отдельные иконы новомучеников и исповедников Российских? Какая-либо другая информация о пострадавших за Христа в вашем крае? Постарайтесь представить жизнеописания местных святых.

<b>Ваши фамилия и имя, класс, школа:</b>			
<b>город, область, название прихода, благочиния и епархии:*</b>			
	<b>Сайт прихода</b>	<b>Сайт благочиния</b>	<b>Сайт епархии</b>
Интернет-адрес			
Есть ли на сайте икона Собора новомучеников и исповедников Российских?			
Есть ли на сайте иконы отдельных новомучеников и исповедников (перечислить имена)			

<b>Ваши фамилия и имя, класс, школа: город, область, название прихода, благочиния и епархии:*</b>			
Есть ли на сайте иконы Соборов местных новомучеников, например, города, монастыря и т. п.?			
Размещены ли на сайте жизнеописания местных святых?			
Размещены ли на сайте краткие биографические справки о местных святых?			
Размещены ли на сайте библиографические сведения о том, что были изданы книги или брошюры о местных святых?			

*Примечания:*

\* Если у вашего прихода нет сайта, возьмите какой-либо приход вашего благочиния, у которого есть сайт. В случае, если такого не найдете, возьмите какой-либо приход на сайте вашей епархии. В случае, если такого не найдете, возьмите какой-либо приход Москвы или Московской области. При этом под таблицей нужно написать пояснение, что не нашли сайт прихода, благочиния, епархии и по этой причине взяли сайт храма Москвы или Московской области.

\*\* В примечаниях (или внизу под таблицей) можно написать любую информацию, которая, по вашему мнению, может представить интерес для разработчиков БД «Новомученики и исповедники Русской Православной Церкви XX века».



Свт. Тихон, Патриарх Московский. XX в.  
Художественные мастерские ПСТГУ

## Церковнославянский язык (Филологический факультет)



### Заочный тур

1. Внимательно прочитав данные слова и словосочетания, опишите закономерности написания церковнославянских букв *он широкий* – о и *омега* – ѿ.

Ѡпечѧлнса, ѡбвѧвз, ѡ нѣнже, Ѡчегѧ, ѡб нѡць, ѡ тѣквѣ, ѡбстоѧнїе, Ѡнз, ѡ елѧзѣ, Ѡгнь.

Используя свои наблюдения, вставьте в следующих словах пропущенные буквы: либо п, либо ѿ.

ѧктѡнхз, ѧрѧжїе, ѧтѣцз, ѧ полѧченїн, ѧргѧнз, ѧблечѧнз.

2. Тщательно проанализировав пары предложений, сформулируйте правила написания церковнославянских букв *есть узкий* – е и *есть широкий* – ѣ в подчеркнутых словах.

2.1. Рѧдѧнса, ѧкѡ пѡсѣтѧннѡмз селѧнїемз свѣтѡлнченз вѣнѣцз севѣ сплѧлз ѣнѧ.

Нензмѣрнаѧ премѧдрѡстѣ ежїѧ храмз севѣ пѧче оумѧ, бѣе, создѧ, нзз тевѣ дѧомз сѣбїмз, н нѧнѣ тѧ кз невецѣствѧннѡмз селѧнїемз прѣстѧвн, всепѣтѧлѧ.

2.2. Со нмѣвшнмз на тѧ оупѡвѧнїе пѧсѣтрѡмз нѧшнмз молнса, блѧце, снѧ твоемѧ хрїтѧ бѣѧ нѧшемѧ.

Іако вслїкнмз пїстырѣмз ѣдннорївна н оучїтелѣмз вселѣнныа ѣдннomyсленна, бѣѣа премудростї слѣжїтєла н зрїадна, нже блжєнствѣ тезоменїтѣ, днєсь вѣрїн всї воспоїмз.

2.3. Используя свои наблюдения, вставьте в подчеркнутых словах пропущенные буквы: либо *е*, либо *є*.

Самомнѣнїемз ѡслѣплѣнз, навыкохз оуко<sup>р</sup>агн брїага моего, кїкз соо<sup>б</sup>щѣ свѣтз блнжнемѣ.

Н ѡщымз ѡ вѣка причтѡшаа бжтвѣсннмз стратотерпцемз.

Подобїше самовїдцемз слѡва н слѣгамз, н ѣже по плѡтн мїре ѣгѡ оупенїе вїдѣтн, конѣчноє ѣлїко на нѣй тїннствѡ.

Вїдѣтн желїючи, іаже земноє ѡко воїстїннѣ не вїдѣ, тѣлѣснаа терпїше болѣзненнаа мѣжескн сокрѡщєнїа оудѡвз, прехвалїнаа, стремленїе свѣрєй, жженїе ѡгнїа, мѡра треволненїе, невецѣствєннмз свѣтозаренїемз оуаснїаема, всеблжєннаа.

Нзбавн твое стїадо грѣхѡвнмз вѡрн н вѣдз, н скорєйї сопрѡтївнхз, наставлїаа нїсз прїснѡ ко прїстїанцемз, славне, спасїтѣльнмз, блгодїтїю.

Постїжє рѡцѣ досадїтѣльнмз дѣрзагѡ, оуствѣнїемз ѡдз нанєсз, бгѣ сохрїаншѣ чєстѣ, ѡдшєвлєннѡмѣ кїкѡтѣ.

3. Прочитайте данные предложения и опишите закономерности, связанные с написанием церковнославянских букв *я* — *ѡ* и *юс малый* — *ѡ* в корнях *їазык* / *язык*.

3.1. Всї їазыцы ѡбыдѡша мѡ, н нменемз гдннмз прѡтївлїхїа нмз.

Блхѣ же во їерѡсалїмѣ живѡцїн їдїсн, мѡжїе благоговѣнїн ѡ вєгѡ їазыка, нже подї нбїемз.

3.2. Недоумѣетз всїкз ѡзыкз блгохвалїтн по достоїнїю, нзѡмѣвлетз же оумз н премїрнїй пѣтн тѣ, вѣе.

Іако шнпѡкз сладковѡненз, нїсз блгоухлїютз бгѡдхновєннаа слѡвєа, бжтвєннагѡ ѡзыка твоегѡ.

3.3. Используя свои наблюдения, вставьте в подчеркнутых словах пропущенные буквы:

либо *їа*, либо *ѡ*

Прншєдше же во їерѡсалїмз, прїачн' быша ѡ црквє н аптѡмз н стїрѣцз: казїаша же ѣлїка сотворн бгз сз нїмн, н іакѡ ѡвєрзе їазыкѡмз двєрь вѣрї.

Бгѡроднїтельннцє дѡ, тебе чтѡцїй грїдз, глада н трѡса, н ѡслобленїа всїкагѡ спасїн, н їазычєскагѡ нахождєнїа н сопрѡтївнагѡ врєда.

Матдєй же ѣвлїтз башє ѡ їерїлїма, н тѣ напнєа ѣвлїє хрїтѡѡ ѣврєйскнмз ѡзыкомз, н прєложн ѣ їѡаннз бгѡслѡвз ѡ ѣврєйскаа ѡзыка вг грєчєскїй ѡзыкз.

Ѧ оустз ѣа нсхѡднтз прївда, закѡнз же н мїлѡстѣ на ѡзыцѣ нѡснтз.

3.4. Приведите по одному примеру из произведений художественной литературы, где бы слово *язык* употреблялось и в современном русском, и в церковнославянском значениях.

4. Познакомившись с цитатами из произведений художественной литературы, истолкуйте значение выделенного слова. Приведите три церковнославянских предложения, где оно встречается.

Что звериное стадечко — серых волков;  
Наперед бежит собака лютой **Скимен** зверь:  
Что на **Скимене** шерсточка булатная,  
Как у **Скимена** уши что остро копьё.

(Ф.И. Буслаев. *Русский богатырский эпос*)

— Проси. — Аки **скимен!** — шепнул Световидов с кривой улыбкой.

(А.И. Куприн. *Поединок*)

Ружьцо за плечи и в тайгу. А тут один зверь — телефон, аки **скимен** некий, кого Поглотити...

(В.П. Астафьев. *Зрячий посох*)

5. Прочитайте предложения. Опишите значения подчеркнутых слов, помня о возможном церковнославянском своеобразии. Переведите предложения.

Мнози же ѿ слышавшихъ слово, въроваша: и бысть число мужейъ ѿкъ тысящъ пать.

И введе ма по пѣти вратъ стѣхъ, сщнхъ къ сѣверѣ, прѣмъ храмѣ, и видѣхъ, и еѣ исполнь славы храмъ гдѣнь.

Тогда искочитъ хромый, ѿкъ елень, и ѿсенъ едетъ ѿзыкъ гдѣннвыхъ, ѿкъ проразнѣ въ пѣстѣнн водѣ, и дѣбрь въ землѣ жѣждущей.

*Обязательно напишите нам:*

1. Какой литературой вы пользовались для написания работы?
2. Материалы каких сайтов вы использовали для написания работы?
3. Если у вас была возможность с кем-то посоветоваться, то с кем?
4. Если кто-то из учителей помогал вам готовиться к Олимпиаде, расскажите нам о нем (как его/ее зовут, фамилию, имя, отчество и предмет, который он/она преподает).



## Русский язык (Филологический факультет)

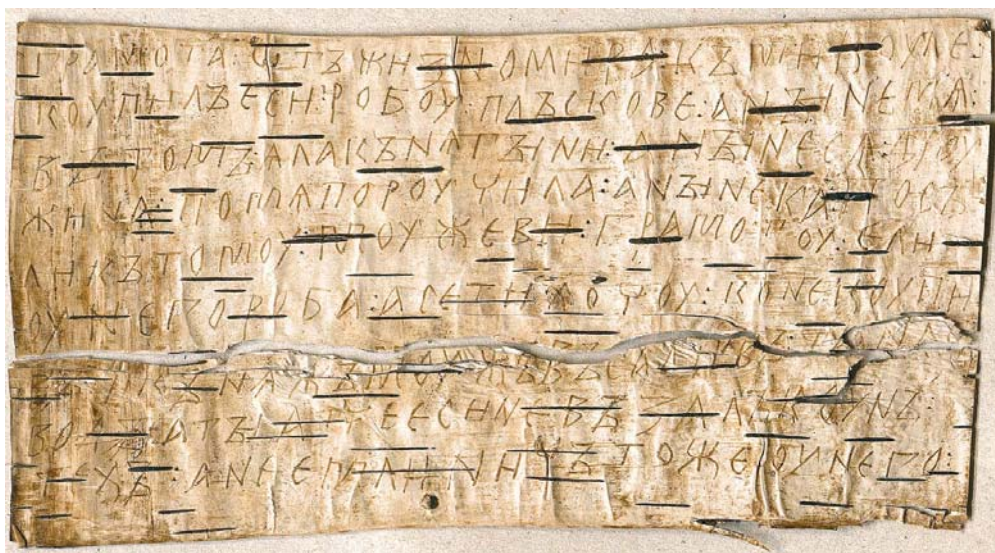

*Берестяная грамота. Древний Новгород*

**Введение.** Олимпиада «Аксиос» по русскому языку имеет следующие цели: качественно иное развитие у школьников знаний, умений и навыков, которые они получают в процессе школьного обучения; выявление творческих, эвристических способностей и интереса к научно-филологической работе; создание условий для интеллектуального развития и поддержки талантливых детей, в том числе содействие их профессиональной ориентации; распространение и популяризация научных знаний среди учащихся. Кроме того, ведущей задачей признается пробуждение интереса к истории языка, проблематика которой по целому ряду причин оказывается на периферии школьного образования.

Олимпиада рассчитана на три возрастные группы: 6–7, 8–9; 10–11 классы.

Разумеется, ее задания не выходят за рамки общеобразовательных школьных программ. Именно поэтому основные вопросы связаны с разными ярусами современного русского языка: фонетикой, лексикой, морфологией, словообразованием, синтаксисом. Участникам предлагается проверить достоверность формулировок (обычно методом одного исключения), которые связаны с грамматическими, орфографическими и пунктуационными правилами, нарисовать схемы сложных предложений с разными типами связи между частями и пр. Отдельные задания проверяют знание ребятами принципов культуры речи стилистических норм литературного языка в его сопоставлении с такими формами, как диалекты, арго, разговорная и художественная речь. Многоаспектному анализу последней посвящается целый ряд заданий.

Особое внимание уделяется системным связям разных славянских языков. Речь идет, прежде всего, о фонетических корреляциях, а также о межъязыковой синонимии. Много заданий призвано выявить и развить знания, умения и навыки, которые непосредственно касаются многовековой истории русского языка. Традиционным вопросом стал перевод и анализ, главным образом лексико-словообразовательный, отрывка из памятника древ-

нерусской письменности. Несколько вопросов, как правило, связаны с историей графики, орфографии и становлением пунктуационных норм. Самое пристальное внимание уделяется этимологизированию, причем не только нарицательной, но и ономастической лексики. Наконец, неотъемлемой частью олимпиадных заданий является блок, который раскрывает специфику — языковую и литургическую — церковнославянского языка, который, обогатив русский язык, является его органической частью. В конце этого раздела приводится *список литературы*.

### Задания для 6–7 классов. Очный тур

1. Объедините в пары те глаголы из списка, которые отличаются только грамматическим свойством «вид», но не смыслом, поставив на первое место глагол совершенного вида, на второе — глагол несовершенного вида. *Образец: нарисовать — рисовать, подделать — подделывать. Примечание:* Не для каждого глагола найдется пара.

Решить, решать, прорешать, летать, улетать, лететь, настоять, настаивать, сесть, сажать, пересадить, удвоить, удваивать, думать, задумать.

2. Разберите слова по составу с современной и исторической точек зрения. Давая исторический морфемный анализ, укажите, с какими современными словами данные слова имели ощутимую связь: дворец, ведьма, понедельник.

*Например:* В слове *врач* с точки зрения современного языка выделяем две части слова: нулевое окончание и корень *врач-*. С точки зрения истории русского языка выделяем три части слова: *вра* — корень, *ч* — суффикс и нулевое окончание. Слово по происхождению связано со словом «врать» (когда-то означало «говорить»).

3. Определите, к какой части речи относятся выделенные слова.

Сделай это еще *лучше*.

В лесу становилось все *темнее*.

Мне нужна одежда еще *теплее*.

У тебя голос гораздо *громче*.

*Хуже*, чем сейчас, уже не будет.

4. Найдите в четверостишии слова, которые соответствуют следующим значениям:

*плодородный, обильный, богатый;*

*удачливый воин, доблестный ратник, герой;*

*относящийся к брани, войне, бою, битве.*

Печально витязь озирает  
Залитый кровью злачный луг,  
И ратоборный, пылкий дух  
Отважный подвиг замышляет.

5. Вспомнив церковнославянскую азбуку, восстановите следующие пословицы.

*Что было муки, докуки, а ни \_\_\_\_\_, ни \_\_\_\_\_.*

*Выгон на \_\_\_\_\_ — голубей гонять.*

От \_\_\_\_\_ подвело животы.  
 \_\_\_\_\_ да \_\_\_\_\_ — и все науки.  
 Сам ни \_\_\_\_\_ в глаза, а людей \_\_\_\_\_ тычет.

6. Прочитайте внимательно отрывок из произведения писателя рубежа XIX–XX вв. Постарайтесь определить его имя. Напишите то, что вам о нем известно. Найдите в отрывке диалектные, устаревшие и профессиональные слова. Приведите их литературные синонимы, а также — где это возможно — однокоренные слова, которые употребляются в современном литературном языке.

— То мы хлюпали по болоту, то путались в кустах. Ну и шахма! Вся тальником заросла. То в болото, то в воду лезь.

Ругался «шишка» Иван Костыга, старинный бурлак, из низовых.

— На то ты и «гусак», чтобы дорогу-путь держать, — сказал «подшишечный» Улан, тоже бывалый.

— Да нешто это наш бичевник!.. Пароходы съели бурлака. Только наш Пантюха все еще по старой вере <...>.

Этот разговор я слышал еще накануне, после ужина. Путина, в которую я попал, была случайная. Только один на всей Волге старый «хозяин» Пантелей из-за Утки-Майны водил суда народом, по старинке.

Короткие путины, конечно, еще были: народом поднимали или унжаки с посудой или паузки с камнем, и наша единственная уцелевшая на Волге Крымзенская расшива была анахронизмом. Она была старше Ивана Костыги, который от Утки-Майны до Рыбны больше двадцати путин сделал у Пантюхи, и потому с презрением смотрел и на пароходы, и на всех нас, которых бурлаками не считал. Мне посчастливилось, он меня сразу поставил третьим, за подшишечным Уланом, сказав:

— Здоров малый, — этот сдержить!

И Улан подтвердил:

— Сдержить!

И приходилось сдерживать, — инда икры болели, грудь ломило и глаза наливались кровью. Суводь? робя, держись.

— О-го-го-го... — загремело с расшивы, попавшей в водоворот.

И на повороте Волги, когда мы переваливали песчаную косу, сразу натянулась бичева, и нас рвануло назад.

— Над-дай, робя, У-ух! — грянул Костыга, когда мы на момент остановились и кое-кто упал:

— Над-дай! Не засарива-ай!.. — ревел косной с прясла.

Сдержали.

7. Известно, что в современном русском языке соседствуют восходящие к одной древнейшей форме полногласные и неполногласные слова, которые характеризовали ранее древнерусский и старославянский (церковнославянский) языки соответственно. Например: *глава* — *голова*; *преступление* — *переступить*. Подберите к словам с неполногласием родственные полногласные пары.

*Брадобрей, влага, надвратный, млечный, блага, чреда, обратный, власть, смрадный, прибрежный.*

8. Прочитайте отрывок из стихотворения Алексея Хомякова в орфографии, которая использовалась до 1918 года. Чем отличается наша сегодняшняя система письма от представленной ниже? Укажите как можно больше отличий.

Земля трепещеть; по ээиру  
Катится громъ изъ края въ край.  
То Божій гласъ; онъ судить міру:  
Израиль, Мой народъ, внимай!

Израиль! Ты Мнѣ строишь храмы,  
И храмы золотомъ блестятъ.  
И въ нихъ курятся ѳиміамы,  
И въ день и ночь огни горятъ.

Къ чему Мнѣ пышныхъ храмовъ своды,  
Бездушный камень, прахъ земной?  
Я создалъ землю, создалъ воды,  
Я небо очертилъ рукой!

Хочу – и словомъ расширяю  
Предѣлъ безвѣстныхъ вамъ чудесъ,  
И безконечность созидаю  
За безконечностью небесъ.

Къ чему Мнѣ золото? Въ глубь земную,  
Въ утробу вѣковѣчныхъ скалъ  
Я влилъ, какъ воду дождевую,  
Огнемъ расплавленный металлъ.

9. Выделите в сложном предложении все грамматические основы (подлежащее – одной чертой, сказуемое – двумя) и расставьте на границах частей цифры, означающие конец одной части, пронумерованной по порядку, и начало следующей части (см. образец). Нарисуйте развернутую схему предложения, на которой равноправные части находились бы на одном уровне по отношению друг к другу, а придаточные части располагались бы ниже подчиняющих их главных (см. образец).

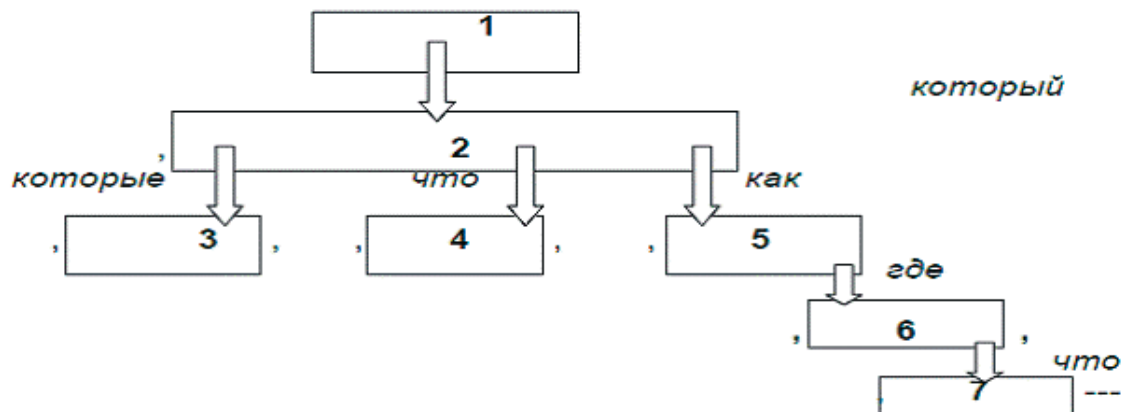

*Образец:* Граф же Растопчин<sup>1</sup>, <sup>2</sup>который то стыдил тех<sup>2</sup>, <sup>3</sup>которые уезжали<sup>3</sup>, <sup>2</sup>то... на ста тридцати шести подводах увозил делаемый Леппихом воздушный шар, то намекал на то<sup>2</sup>, <sup>4</sup>что он сожжет Москву<sup>4</sup>, <sup>2</sup>то рассказывал<sup>2</sup>, <sup>5</sup>как он сжег свой дом и написал прокламацию французам<sup>5</sup>, <sup>6</sup>где торжественно упрекал их<sup>6</sup>, <sup>7</sup>что они разорили его детский приют<sup>7</sup>... — <sup>1</sup>Этот человек не понимал значения совершающегося события. (*Л. Толстой*)

Вам, конечно же, понятно, что, когда мне сказали о посетительнице, которая хочет сообщить нечто новое об этом деле, моим первым движением было спросить, кто же ее прислал и как она выглядит.

10. Найдите для нижеследующих болгарских фразеологизмов их русские соответствия.

Тома неверни –

Голямо бедствие –

Бог да те пази остани си със здраве –

Живея на спокойствие –

На свети Мук –

11. Прочитайте сообщение на древней новгородской берестяной грамоте. (*См. перевод в конце раздела.*)

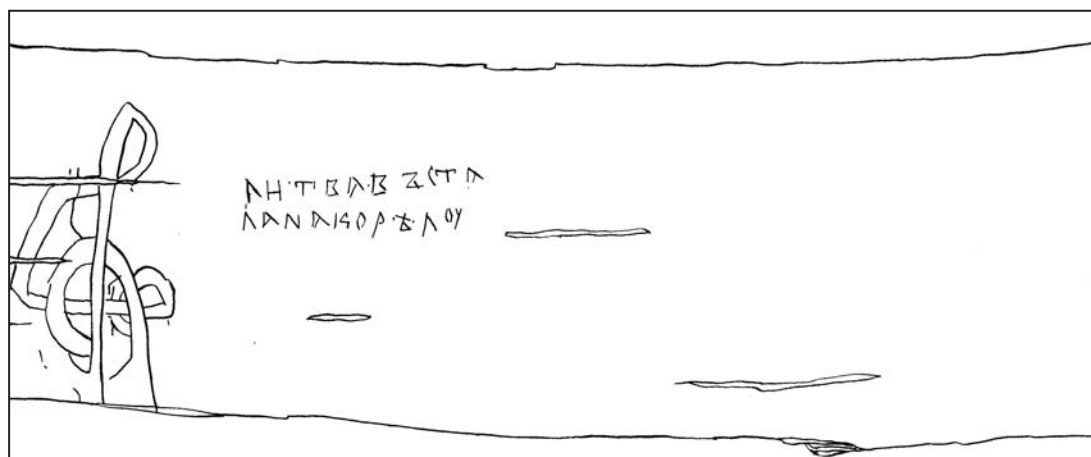

**6–7 классы. Заочный тур**

1. Прочитав стихотворение, найдите в нем слова, которые отличаются друг от друга всего лишь одним звуком. Подберите пять подобных пар.

Пять лет Сереже в январе,  
Пока – четыре, пятый,  
Но с ним играют во дворе  
И взрослые ребята.

А как на санках, например,  
Он с гор летает смело!  
Сереже только буква «р»  
Немного портит дело.

На брата сердится сестра,  
Ее зовут Марина.  
А он стоит среди двора,  
Кричит: Ты где, Малина?

Она твердит: Прижми язык,  
Прижми покрепче к небу!  
Он, как прилежный ученик,  
Берется за учебу.

Твердит Марина: «рак», «ручей».  
Марина учит брата.  
Он повторяет: «лак», «лучей»,  
Вздыхая виновато.

(А. Барто)

2. Прочитайте отрывок из письма Иннокентия Анненского в орфографии, которая использовалась до 1918 года. Чем отличается наша сегодняшняя система письма от представленной ниже? Укажите как можно больше отличий.

Я долженъ признаться, что когда подумаю о наводненіи нашей средней школы исписанной бумагой, эти вопросы смущаютъ и волнуютъ меня болѣе, чѣмъ «переутомленіе» учителей русскаго языка. Пригодна-ли, цѣлесообразна-ли работа? – вотъ первый вопросъ. Можетъ быть, иное корпѣніе, не смотря на всю свою египетскую трудность, и ничего не стоитъ. Время, когда урокъ былъ часомъ для спрашиванія заданнаго на домъ, и результатомъ его являлось не просвѣтленіе ученическихъ головъ новымъ знаніемъ, обобщеніемъ, мыслью, а лишь выдача патентовъ на возмездіе, т.-е. унылые столбцы единицъ и троекъ въ журналѣ, – это время отошло свой вѣкъ. Оно осуждено нашимъ министерствомъ, осуждено обществомъ, литературой, всѣми нами педагогами-работниками. Мы поняли, что школа, сама по себѣ, это великая образовательная сила; мы сознаемъ, что, помимо благодѣтельнаго принципа соревнованія,

классъ, группа, это разнообразіе воспринимающихъ умовъ и темпераментовъ, даютъ учителю возможность, не утомляя отдѣльныхъ учениковъ, разносторонне, полно и солидно, а подчасъ даже особенно ярко и живо, разъяснить тотъ или другой учебный вопросъ, задачу. Поняли это и родители: не даромъ-же классы наши наполняются теперь даже такими дѣтьми, которыхъ родители могли-бы воспитывать дома. Съ тѣхъ поръ, какъ для сознанія педагоговъ выяснилась цѣнность устныхъ уроковъ, разборъ и оцѣнка тѣхъ, которые уходятъ на письмо, должны становиться строже — это вполнѣ естественно и законно. Прежде всего возникаетъ вопросъ: не стоимъ-ли мы въ дѣлѣ веденія письменныхъ работъ на почвѣ стараго, уже брошеннаго нами на устныхъ урокахъ принципа: письменная работа не служитъ-ли чаще всего для провѣрки, для оцѣнки ученика; не является-ли она зачастую только испытаніемъ, вмѣсто того, чтобы быть упражненіемъ? <...>

Посмотримъ, какія письменныя работы по русскому языку важны и съ какой именно цѣлью. Въ средней школѣ мы должны научить юношу правильно писать по-русски и излагать свои мысли и знанія послѣдовательно, языкомъ чистымъ, естественнымъ и, насколько это возможно, красивымъ. Для этого нужны знанія, нужны и навыки. Для навыковъ нужны письменныя упражненія, какого же рода?

Прежде всего, конечно, орѳографія.

3. Объедините в пары те глаголы из списка, которые отличаются только грамматическим свойством «вид», но не смыслом, поставив на первое место глагол совершенного вида, на второе — глагол несовершенного вида.

*Образец:* нарисовать — рисовать, подделать — подделывать.

*Примечание:* не для каждого глагола найдется пара.

Решить, решать, прорешать, летать, улетать, лететь, настоять, настаивать, сесть, сажать, пересадить, удвоить, удваивать, думать, задумать.

4. Разберите слова по составу с современной и исторической точек зрения. Давая исторический морфемный анализ, укажите, с какими современными словами данные слова имели ощутимую связь: *дотошный, польза, обаяние*.

*Например:* В слове *врач* с точки зрения современного языка выделяем две части слова: нулевое окончание и корень *врач-*. С точки зрения истории русского языка три части слова: *вра* — корень, *ч* — суффикс и нулевое окончание. Слово по происхождению связано с *врать* (когда-то означало «говорить»).

5. Найдите в приведенном тексте слова, которые соответствуют следующим значениям:

*Спор, состязание, несогласия, раздоры, ссоры, смуты* \_\_\_\_\_

*Удачливый воин, доблестный ратник, герой* \_\_\_\_\_

*Воинский, военный, боевой* \_\_\_\_\_

Да, Польша есть! Но все ж не потому,  
Что приняла, как витязь, вызов ратный,  
Что стойко билась, в распре необъятной,  
Грозя врагу — славян и своему.

(В. Брюсов)

6. Прочитайте внимательно отрывок из произведения писателя рубежа XIX–XX вв. Постарайтесь определить его имя. Напишите то, что вам о нем известно. Найдите в отрывке диалектные, устаревшие и профессиональные слова. Приведите их литературные синонимы, а также, где возможно, однокоренные слова, которые употребляются в современном литературном языке.

Понадевали сумки лямошники, все больше мужички костромские были, — «узкая порка», и пошли на пароходную пристань, к домам пробираться, а я, Костыга, Федя и косной прямо в трактир, где крючники собирались. Народу еще было мало. Мы заняли стол перед открытым окном, выходящим на Волгу, где в десять рядов стояли суда с хлебом и сотни грузчиков с кулями и мешками быстро, как муравьи, сбегали по сходням, сверкая крюком, бежали обратно за новым грузом. Спросили <...> рубца, воблы да яичницу в два десятка яиц заказали:

— С привалом!

— С привалом!

Не успели поесть, как три широкоплечих богатыря в красных жилетках, обшитых галуном, и рваных картузах ввалились в трактир. Как сумасшедший, вскочил Костыга, чуть стол не опрокинул. Улан за ним. Обнимаются, целуются и с ними, и с Федей.

— Петля! Балабурда!! Вы откуда?

Составили стол. Сели. Я молчал. Пришедшие на меня покосились и тоже молчали — да выручил Костыга.

— Это свой... Мой дружок, Алеша Бешеный.

Нужно сказать, что я и в дальнейшем везде назывался именем и отчеством моего отца, Алексей Иванов, нарочно выбрав это имя, чтобы как-нибудь не спутаться, а Бешеным меня прозвали за то, что я к концу путины совершенно пришел в силу и на отдыхе то на какую-нибудь сосну влезу, то вскарабкаюсь на обрыв, то за Волгу сплаваю, на руках пройду или тешу ватагу, откалывая сальто-мортале, да еще переборол всех по урокам Китаева. Пришедшие мне пожали своими железными лапами руку.

— Удалой станишник выйдет! — похвалил меня Костыга.

7. Известно, что в современном русском языке соседствуют восходящие к одной древнейшей форме полногласные и неполногласные слова, которые характеризовали ранее древнерусский и старославянский (церковнославянский) языки соответственно. Например: *глава* — *голова*; *преступление* — *переступить*. Подберите к топонимам соответствующие полногласные или неполногласные пары.

*Запорожье, Болгое, Брест, Березина, Владимир.*

8. Выделите в сложных предложениях все грамматические основы (подлежащее — одной чертой, сказуемое — двумя) и расставьте на границах частей цифры, означающие конец одной части, пронумерованной по порядку, и начало следующей части (*см. образец*). Нарисуйте развернутую схему предложения, на которой равноправные части находились бы на одном уровне по отношению друг к другу, а придаточные части располагались бы ниже подчиняющих их главных (*см. образец*).

*Образец:* Граф же Растопчин<sup>1</sup>, <sup>2</sup>который то стыдил тех<sup>2</sup>, <sup>3</sup>которые уезжали<sup>3</sup>, <sup>2</sup>то... на ста тридцати шести подводах увозил делаемый Леппихом воздушный шар, то намекал на то<sup>2</sup>,

<sup>4</sup>что он сожжет Москву<sup>4</sup>, <sup>2</sup>то рассказывал<sup>2</sup>, <sup>5</sup>как он сжег свой дом и написал прокламацию французам<sup>5</sup>, <sup>6</sup>где торжественно упрекал их<sup>6</sup>, <sup>7</sup>что они разорили его детский приют<sup>7</sup>... — <sup>1</sup>Этот человек не понимал значения совершающегося события. (Л. Толстой)

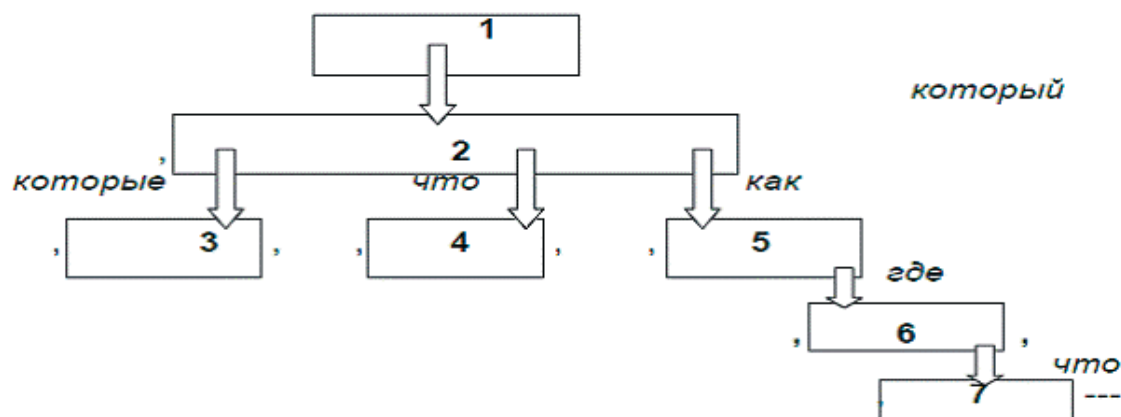

Бабушка моя, княгиня Варвара Никаноровна, от которой я впервые услышала его имя, вспоминала своего свекра не иначе как с улыбкою совершеннейшего счастья, но никогда не говорила о нем много, это точно считалось святыней, которой нельзя раскрывать до обнажения.

В доме было так принято, что если как-нибудь в разговоре кто-нибудь случайно упоминал имя князя Льва Яковлевича, то все сию же минуту принимали самый серьезный вид и считали необходимым умолкнуть.

Я в обиде на себя, что княгиню так огорчила, прошла поскорее чрез девичью, чтобы прочие девушки меня не видали, потому что была расстроена, и выскочила, да и стала на ветерку, на крылечке.

(Н. Лесков)

9. А.С. Пушкин писал: «Подлинность же самой песни доказывается духом древности, под которого невозможно подделаться. Кто с таким искусством мог затмить некоторые места из своей песни словами, открытыми впоследствии в старых летописях или отысканными в других сл<авянских> наречиях...» Прочитайте отрывок из Слова о полку Игореве. Как вы понимаете значение слов *истягну* и *поостри*?

Почнемъ же, братіе, повесть сію отъ стараго Владимера до нынѣшняго Игоря; иже истягну умь крѣпостію своею, и поостри сердца своего мужествомъ...

**8–9 классы. Очный тур**

1. Найдите словосочетания, для которых верно утверждение: «*Главное слово в этом подчинительном словосочетании – местоимение*». Для каждого из остальных случаев поясните, почему для него это ложно:

- ✓ вижу их;
- ✓ я да ты;
- ✓ встретил вас;
- ✓ десятый в строю;
- ✓ чья-нибудь вина;
- ✓ все получилось;
- ✓ тот самый;
- ✓ полностью мой.

2. Разберите слова по составу с современной и исторической точек зрения. Давая исторический морфемный анализ, укажите, с какими современными словами эти слова имели ощутимую связь: *застенчивый, прекрасный, опешить*.

*Например:* В слове *врач* с точки зрения современного языка выделяем две части слова: нулевое окончание и корень *врач-*. С точки зрения истории русского языка три части слова: *вра* – корень, *ч* – суффикс и нулевое окончание. Слово по происхождению связано с *врать* (когда-то означало «говорить»).

3. Придумайте для каждого глагола, для которого это возможно, глагол, отличающийся от данного только видом (видовую пару):

*Подделывать, сбрасывать, написать, подшивать, относить, толкать, скрывать, набрать*

4. Вставьте в предложения соответствующие по смыслу слова: 1) *святцы – святки*; 2) *догма – догмат*; 3) *мирный – мирской*. Опишите их значение в каждом случае.

*Святцы – святки*

*Новейшая российская история перекроила все – даже...*

*Даже не нанесли визит на ...*

*Догма – догмат*

*..... – это камень, который надо убрать с дороги.*

Между ними есть основная – чисто богословская – проблема, выражающаяся в основном в отдельных пунктах, в которых православная и католическая догматика различны: это ..... о непорочном зачатии, об исхождении Святого Духа и так далее.

*Мирный – мирской*

За обрешеченными окошками виделся из глубины ..... огонь алтарных свечей и цветных лампад.

Чем-то она похожа на юродивую, погруженную в себя и не имеющую никакого отношения к обычной ..... жизни.

5. Выделите в сложном предложении все грамматические основы (подлежащее – одной чертой, сказуемое – двумя) и расставьте на границах частей цифры, означающие конец

одной части, пронумерованной по порядку, и начало следующей части (см. образец). Учтите, что одна часть может разрывать другую, и это должно быть видно по номерам частей (см. часть 3 в образце). Нарисуйте развернутую схему предложения, на которой равноправные части находились бы на одном уровне по отношению друг к другу (см. образец), а придаточные части располагались бы ниже подчиняющих их главных.

*Образец:* Граф же Растопчин<sup>1</sup>, <sup>2</sup>который то стыдил тех<sup>2</sup>, <sup>3</sup>которые уезжали<sup>3</sup>, <sup>2</sup>то... на ста тридцати шести подводах увозил делаемый Леппихом воздушный шар, то намекал на то<sup>2</sup>, <sup>4</sup>что он сожжет Москву<sup>4</sup>, <sup>2</sup>то рассказывал<sup>2</sup>, <sup>5</sup>как он сжег свой дом и написал прокламацию французам<sup>5</sup>, <sup>6</sup>где торжественно упрекал их<sup>6</sup>, <sup>7</sup>что они разорили его детский приют<sup>7</sup>... — <sup>1</sup>Этот человек не понимал значения совершающегося события. (Л. Толстой)

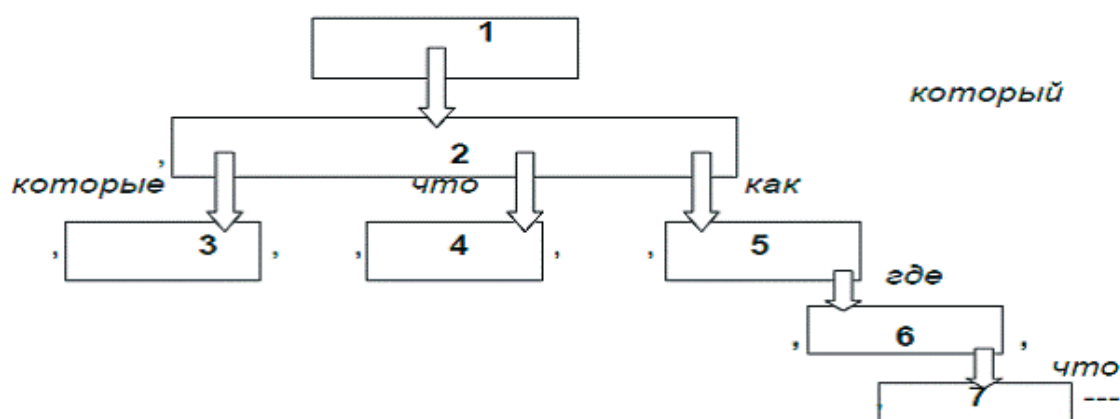

Сказку о путешествии на корабле отец рассказывал каждый вечер и я сжился с ней так что когда она изредка прекращалась если например отец бывал в отъезде я огорчался почти до слез и потом сидя на его коленях и взглядывая по временам на спокойное лицо матери находившейся обычно тут же я испытывал настоящее счастье такое которое доступно только ребенку или человеку награжденному необычайной душевной силой.

6. Как бы вы расставили знаки препинания в следующем отрывке из стихотворения Петра Вяземского? Свое решение объясните.

Нет, нигде таких не видать ночей!  
И молчит она и поет она  
И в душе одной ночи песнь слышна.

7. Известно, что в современном русском языке соседствуют восходящие к одной древнейшей форме полногласные и неполногласные слова, которые характеризовали ранее древнерусский и старославянский (церковнославянский) языки соответственно. Например: *глава* — *голова*; *преступление* — *переступить*. Подберите к словам с полногласием родственные неполногласные пары.

*Обморок, холодный, очередной, череда, сторона, голос, берег, город, колодец, дерево, молоко.*

8. Объясните, что характеризуют следующие слова, которые бытуют в архангельских говорах.

*Перехожой, поползучей, жить не в одно число, не в числах, ходить в месяцу.*

9. Прочитайте отрывок из труда П. Лашкарева в той орфографии, которая использовалась до 1918 года. Чем отличается наша сегодняшняя система письма от представленной ниже? Укажите как можно больше отличий.

Гоненія на христіанство, открывшіяся еще во времена самих же апостоловъ, должны были подвергнуть тяжкому испытанію уваженіе послѣдователей Христо-выхъ къ законамъ и властямъ римской имперіи. Казалось бы, что при томъ убѣжденіи въ истинности и несомнѣнномъ превосходствѣ христіанства, какъ религіи, предъ всѣми извѣстными древнему міру религіями, естественно было усумниться въ божественномъ авторитетѣ порядка охраняющихъ его властей, когда этотъ порядокъ и эти власти отказывали христіанству въ правѣ на самое существованіе его; и если не игнорировать ученіе Христа и апостоловъ объ уваженіи къ первому и подчиненности послѣднимъ, то дать этому ученію условное толкованіе. Наплывъ мнѣній съ Востока, указывавшихъ въ видимомъ мірѣ господство злого начала и нашедшихъ для своего развитія подготовленную почву въ воззрѣніяхъ нѣкоторыхъ изъ греческихъ философовъ, какъ нельзя болѣе благопріятствовалъ этому. Отрицательное отношеніе къ общественнымъ законамъ и властямъ могло появиться не только въ видѣ «повода къ распутству», какъ во времена апостольскія, но и съ тенденціями нравственнаго характера, оправдываемыми обстоятельствами времени. Оно и появлялось въ различныхъ ересеяхъ, проводившихъ до такой степени мрачныя воззрѣнія на земной порядокъ человѣческой жизни, что нѣкоторыя изъ нихъ даже въ законѣ Моисеевомъ видѣли законъ, данный демономъ. Проявлялось оно отчасти и у нѣкоторыхъ писателей церковныхъ, отказывавшихся иногда примирять съ нравственнымъ долгомъ христіанина подчиненіе извѣстнымъ условіямъ и исполненіе нѣкоторыхъ обязанностей общежитія гражданскаго. Но въ церкви вообще оно находило полное осужденіе. Въ сочиненіи противъ ересей, св. Ириной Ліонскій такъ, между прочимъ, опровергалъ ходячія въ его время еретическія воззрѣнія на институтъ государственный...

10. Прочитайте внимательно отрывок из произведения писателя рубежа XIX–XX вв. По-старайтесь определить его имя. Напишите то, что вам о нем известно. Найдите в отрывке диалектные, устаревшие и профессиональные слова. Приведите их литературные синонимы, а также, где возможно, однокоренные слова, которые употребляются в современном литературном языке.

Старые бурлаки не обижались, и никакого внимания на них:

– Что верно, то верно, время холерное!

– Правдой не задразнишь, – кивнул на них Улан.

Обессиленно двигалась. Бичева захлюпала по воде. Расшива сошла со стержня...

– Не зас-сарива-ай!.. – и бичева натягивалась.

– Еще ветру нет, а то искупало бы! – обернулся ко мне Улан.

– Почему Улан? – допытывался я после у него. Оказывается, давно это было – остановили они шайкой тройку под Казанью на большой дороге, и по дележу ему достался кожаный ящик. Пришел он в кабак на пристани, открыл, – а в ящике всего-на-всего только и оказалась уланская каска.

– Ну и смеху было! Так с тех пор и прозвали Уланом.

Смеется, рассказывает.

Когда был попутный ветер – ставили пару и шли легко и скоро, торопком, чтобы не засаривать в воду бичеву.

Давно миновали Толгу – монастырь на острове. Солнце закатывалось, потемнела река, пояснил песок, а тальники зеленые в черную полосу слились.

– Засобачивай!

И гремела якорная цепь в ответ.

Булькнули якоря на расшиве... Мы распряглись, отхлестнули чебурки лямочные и отдыхали. А недалеко от берега два костра пылали и два котла кипятились. Кашевар часа за два раньше на завозне прибыл и ужин варил. Водолив приплыл с хлебом с расшивы.

– Мой руки, да за хлеб – за соль!

Сели на песке кучками по восьмеро на чашку. Сперва хлебали с хлебом «юшку», т. е. жидкий навар из пшена с «поденьем», льняным черным маслом, а потом густую пшеничную «ройку» – с ним же. А чтобы сухое пшено в рот лезло – зачерпнули около берега в чашки воды: ложка каши – ложка воды, а то ройка крута и суха – в глотке стоит. Доели. Туман забелел кругом. Все жались под дым, а то комар заел. Онучи и лапти сушили. Я в первый раз в жизни надел лапти и нашел, что удобнее обуви и не придумаешь: легко и мягко.

Кое-кто из стариков уехал ночевать на расшиву.

Федя затынул было «Вниз по матушке» – да не вышло. Никто не подтянул. И замер голос, прокатившись по реке и повторившись в лесном овраге.

11. Даны польские слова и их переводы на русский язык в измененном порядке. Найдите русский перевод каждого польского слова и опишите подмеченные закономерности.

*Kaczka, worek, goździk, gaworzyś, sklep, pałac, piot – бор, воздика, лепетать, забор, курильщик, магазин, утка.*

12. Прочитайте и переведите древнерусский текст на современный язык: «...и уже бы тому высокому и преславному месту не колебаться, занеже, за некое неисправление пред сотворшим вся, месту тому колебаться, и живущимъ на нем смущатися, и главами своими *глубитися*, и велицей крови литися». Что означает выделенное курсивом слово?

**8–9 классы. Заочный тур**

1. Разберите слова по составу с современной и исторической точек зрения. Давая исторический морфемный анализ, укажите, с какими современными словами эти слова имели ощутимую связь.

*Облако, заядлый, распри.*

*Например:* В слове *врач* с точки зрения современного языка выделяем две части слова: нулевое окончание и корень *врач-*. С точки зрения истории русского языка три части слова: *вра* – корень, *ч* – суффикс и нулевое окончание. Слово по происхождению связано с *врать* (когда-то означало «говорить»).

2. Вставьте в предложения соответствующие по смыслу пропущенные слова: 1) *святцы* – *святки*; 2) *догма* – *догмат*; 3) *мирный* – *мирской*. Опишите их значение в каждом случае.

*Святцы – Святки*

На ..... к нам приехал гостить наш двоюродный брат Витя, молодой художник.

Ездил в «Литературную учебу», спорил с редакцией, меня убеждали, что имени Лиля нет, а есть Лилия, и совали под нос...

*Догма – догмат*

Если ..... начинает править даже интеллектуалами, то мир оказывается в опасности неверных решений и путей, ведущих в опасных направлениях.

Потому Алексей Сергеевич Хомяков говорил, что наша социальная программа — это ..... о Святой Троице.

*Мирный – мирской*

В это время прибежал Перфильев, говоривший о себе: «Я ..... рязанский житель, рыболов-любитель».

Ведь подобного «процветания», с ..... точки зрения, Церковь не видела со времен Византии.

3. Выделите в сложных предложениях все грамматические основы (подлежащее – одной чертой, сказуемое – двумя) и расставьте на границах частей цифры, означающие конец одной части, пронумерованной по порядку, и начало следующей части (см. образец). Учтите, что одна часть может разрывать другую, и это должно быть видно по номерам частей (см. часть 3 в образце). Нарисуйте развернутую схему предложения, на которой равноправные части находились бы на одном уровне по отношению друг к другу, а придаточные части располагались бы ниже подчиняющих их главных (см. образец).

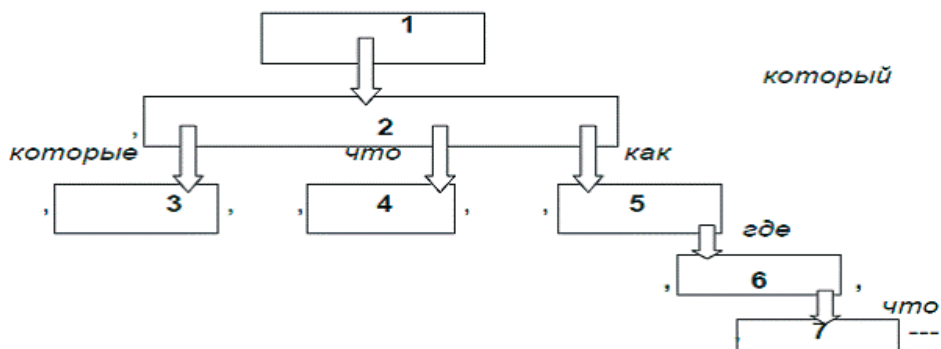

*Образец:* Граф же Растопчин<sup>1</sup>, <sup>2</sup>который то стыдил тех<sup>2</sup>, <sup>3</sup>которые уезжали<sup>3</sup>, <sup>2</sup>то... на ста тридцати шести подводах увозил делаемый Леппихом воздушный шар, то намекал на то<sup>2</sup>, <sup>4</sup>что он сожжет Москву<sup>4</sup>, <sup>2</sup>то рассказывал<sup>2</sup>, <sup>5</sup>как он сжег свой дом и написал прокламацию французам<sup>5</sup>, <sup>6</sup>где торжественно упрекал их<sup>6</sup>, <sup>7</sup>что они разорили его детский приют<sup>7</sup>... — <sup>1</sup>Этот человек не понимал значения совершающегося события. (*Л. Толстой*)

Пока люди седлают, а я ему умываться подаю, а он все велит себе воду с ледком на голову лить, а сам все ее ловит горстями; глотает, и сам молитву «Живый в помощи» читает — молится, а вид у него совершенно потерянный. Начали они в боевое платье одеваться, а я им помогаю: берусь им саблю подвязывать, да вдруг хлоп... наземь ее и уронил.

Она даже не раз обращала внимание ктитора на подтаивавшие мелкие свечи желтого воска, которые ставили к кануну за упокой князя крестьяне, а потом сама после панихиды скушала первую ложку кутьи и положила одно зерно с нее в ротик сына, которого держала на руках нянька, одетая в черное траурное платье.

Есть страны, где образование в полнейшем объеме дают тем, кто в нем менее будет иметь надобности, и лишают оно других, которые должны иметь обширную ученость, дабы служить народу с высокого положения. (*Н. Лесков*)

4. Как бы вы расставили знаки препинания в следующем отрывке. Свое решение объясните.

У меня под окном темной ночью и днем  
Вечно возишься ты беспокойное море  
Не уляжешься ты, и с собою в борьбе  
Словно тесно тебе на свободном просторе.

О шуми и бушуй пой и плачь и тоскуй  
Своенравный сосед безумолчное море!  
Наглядеться мне дай мне послушаться дай,  
Как играешь волной как ты мыкаешь горе.

(*П. Вяземский. Босфор*)

5. Известно, что в современном русском языке соседствуют восходящие к одной древнейшей форме полногласные и неполногласные слова, которые характеризовали ранее древнерусский и старославянский (церковнославянский) языки соответственно. *Например: глава — голова; преступление — переступить.* Подберите к словам с неполногласием родственные полногласные пары.

*Брест, влачить, вред, Волгоград, младенец, область, смрад, драгоценный, жребий, Прага.*

6. Прочитайте стихотворение В. Брюсова в орфографии, которая использовалась до 1918 года. Чем отличается наша сегодняшняя система письма от представленной ниже? Укажите как можно больше отличий.

Воспоминанье съ нѣжной грустью  
 Меня въ глаза цѣлуешь.  
 День струей чуть слышной льется къ устью,  
 И на душу ложится тѣнь.  
 Вновь, какъ морякъ, носимый моремъ,  
 Всю жизнь я вижу предъ собой,  
 Съ ея надеждами и горемъ,  
 Съ ея безумьемъ и мечтой.  
 И, заслоня всѣ другіе,  
 Чуть зримы въ жуткой тишинѣ,  
 Двухъ женщинъ облики нѣмые  
 Во мглѣ склоняются ко мнѣ.  
 То съ дерзкой дрожью сладострастья,  
 Съ безстыднымъ отблескомъ въ зрачкахъ,  
 Манять меня видѣньемъ счастья,  
 Забытаго въ холодныхъ дняхъ;  
 То смотря нѣжно и любовно  
 И, не ревнуя, не кляня,  
 О всемъ погибшемъ плачуть, словно  
 И обо мнѣ, и за меня!  
 И снова я изъ бездны черной  
 Стремлюсь къ далекимъ берегамъ,  
 Но кто-то шепчетъ мнѣ упорно,  
 Что жребій мой я выбралъ самъ...

7. Прочитайте внимательно отрывок из произведения современного писателя. Найдите в отрывке диалектные, устаревшие и профессиональные слова. Приведите их литературные синонимы, а также, где возможно, однокоренные слова, которые употребляются в современном литературном языке.

В распадке меж холмами было уже темно. В доме хозяина горел свет. В кошаре, стойлах и загонах было тихо. Лишь вздыхали коровы да мягкий топ доносился от козых и овечьих базов. Гремели цепями сторожевые собаки. Их было три, огромные волкодавы. <...> Здесь был паром через Дон, на тросу. Такой же вечер, сумерки, покойная вода, и Гагарка так же кричала: «А-га-га! А-га-га!» Старинные могучие груши-дулины окружали дедово подворье хороводом. «Карагод... — как дед говорил. — Дулины наши, как девки, карагод ведут...» Минув хозяйский двор, Тимофей пошел улицей хутора. Неподалеку ясно виделись, белели во мгле высокие храмины груш. Может быть, те самые, что хороводом стояли на дедовом подворье. По утрам на заре над скотьей толлокою, над базами, над всей тихой округой вздымались овечье бляенье, козьи вопли, мычанье коров и телят. Коров доила Зинаида наскоро, набирая молока лишь себе, телятам — остатнее. Верхом на лошади хозяин угонял коровий гурт наверх, на гору, там скотина паслась день-деньской. На мотоцикле, прыгая по буграм и колдобинам, наметом гнал козью орду хозяйский сын Алик. Козы тоже паслись без особого догляда

на холмах. Далеко уйти они не могли, глубокие балки отрезали им путь. Позавтракав, уводил свою отару Тимофей в долгий до вечера путь. Чифир угонял своих овец. На загоны ложилась тишина. И теперь до вечера в кошаре под шиферной крышей лишь свиньи похрюкивали да в сетчатых вольерах суматошились куры, покрякивали утки и важно разгуливали индюки, охраняя свое голенастое потомство. Кружили над помещьем коршуны, набалованные сладкой домашней птицей, осторожное воронье сидело: поодаль, приглядываясь. Но птичья молодежь быстро росла, и люди не дремали: сам хозяин, Алик, а то и бедовая Зинаида выходили с ружьем, паля в белый свет для остратки. Тимофей вел свою отару не торопясь, овечий вожак, мудрый козел Васька, шел впереди, выискивая корм повкуснее. Иногда он шастал в кустах, хрумкая молодыми ветками, порою ложился передохнуть. Без вожака овцы не уходили, рассыпаясь вокруг для пастбы.

8. Попробуйте прочитать и перевести на современный русский язык древнюю новгородскую грамоту XV в. Обратите внимание: пробел между словами обозначается точками (не везде). (См. перевод в конце раздела.)

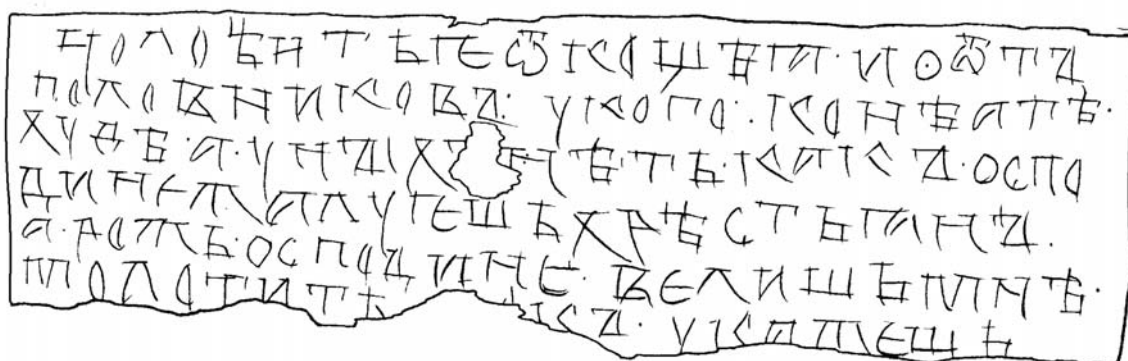

**10–11 классы. Очный тур**

1. Прочитайте предложения. Определите значения выделенных слов: *подвигни*, *стяжанию*, *приспехи*, *вымяти*, *укласти*.

По сем же возлюби Господа Бога твоего от всея душа своя и от всея крепости своя, и *подвигни* вся дела твоя и обычаи и нравы угодная творити Господеви.

Аще дети свои воспитаете в страхе Божии и в поучении... и будут наследници имению твоему, и дому, и всему *стяжанию* твоему...

В домовнем обиходе и везде всякому человеку... всякое дело начати и рукоделнича: или ества и питие варити, и печи что, и всякие *приспехи* делати...

И по времени, сняв с себя платеицо, высушити и *вымяти*, и *укласти* хорошенко, где живет, ино тебе любо, и от людей тебе честно..

2. Вставьте на месте пропуска слова, которые соответствуют следующим значениям:

- *воин*, *военный человек*;
- *военачальник*;
- *участник кулачных боев*.

Расхрабрившийся, изволите ли видеть, куда какой плохой \_\_\_\_\_, не справиться ему никак с вызванным им противником – это ясно, как дважды два – четыре.

В пожилых годах, а \_\_\_\_\_ хоть куда, смолоду от этого не отставал.

Под знаменем своим он оставил боярина в убранстве, а сам бился как \_\_\_\_\_, и видели люди: рубился он с четырьмя татарами сразу.

3. Разберите слова по составу с современной и исторической точек зрения. Давая исторический морфемный анализ, укажите, с какими современными словами эти слова имели ощутимую связь: *робеть*, *застенчивый*, *пасмурный*, *опешить*.

*Например.* В слове *врач* с точки зрения современного языка выделяем две части слова: нулевое окончание и корень *врач-*. С точки зрения истории русского языка выделяем три части слова: *вра* – корень, *ч* – суффикс и нулевое окончание. Слово по происхождению связано с *врать* (когда-то означало «говорить»).

4. Определите, к какой части речи относятся выделенные слова.

В лесу становилось *все* светлее.

*Только* рассвело, мы уже начали работать.

*Еще* темно.

Не понимаю, *что* теперь будет.

*Только* не плачь.

Я *едва* успел.

Я справился – у тебя *тоже* получится.

*Едва* ли он сумеет.

5. Найдите словосочетания, для которого верно утверждение: «Только главное слово в этом подчинительном словосочетании – местоимение». Для каждого из остальных случаев поясните, почему для него это неверно?

- Кое-кто из вас;
- Его дом;
- Ничья вина;
- Очень никакой;
- Некто неизвестный;
- Не столько тот, сколько другой;
- Сам начальник;
- Я готов.

6. Придумайте для каждого глагола, для которого это возможно, глагол, отличающийся от данного только видом (видовую пару).

*Прощать, таять, сдавливать, брать, вывозить, избирать, двигать, ронять, прохаживаться, нарезать.*

7. Выделите в сложном предложении все грамматические основы (подлежащее – одной чертой, сказуемое – двумя) и расставьте на границах частей цифры, означающие конец одной части, пронумерованной по порядку, и начало следующей части (см. образец). Учтите, что одна часть может разрывать другую, и это должно быть видно по номерам частей (см. часть 3 в образце). Нарисуйте развернутую схему предложения, на которой равноправные части находились бы на одном уровне по отношению друг к другу, а придаточные части располагались бы ниже подчиняющих их главных (см. образец).

*Образец.* Граф же Растопчин<sup>1</sup>, <sup>2</sup>который то стыдил тех<sup>3</sup>, <sup>3</sup>которые уезжали<sup>3</sup>, <sup>2</sup>то... на ста тридцати шести подводках увозил делаемый Леппихом воздушный шар, то намекал на то<sup>2</sup>, <sup>4</sup>что он сожжет Москву<sup>4</sup>, <sup>2</sup>то рассказывал<sup>2</sup>, <sup>5</sup>как он сжег свой дом и написал прокламацию французам<sup>5</sup>, <sup>6</sup>где торжественно упрекал их<sup>6</sup>, <sup>7</sup>что они разорили его детский приют<sup>7</sup>... – <sup>1</sup>Этот человек не понимал значения совершающегося события. (Л. Толстой)

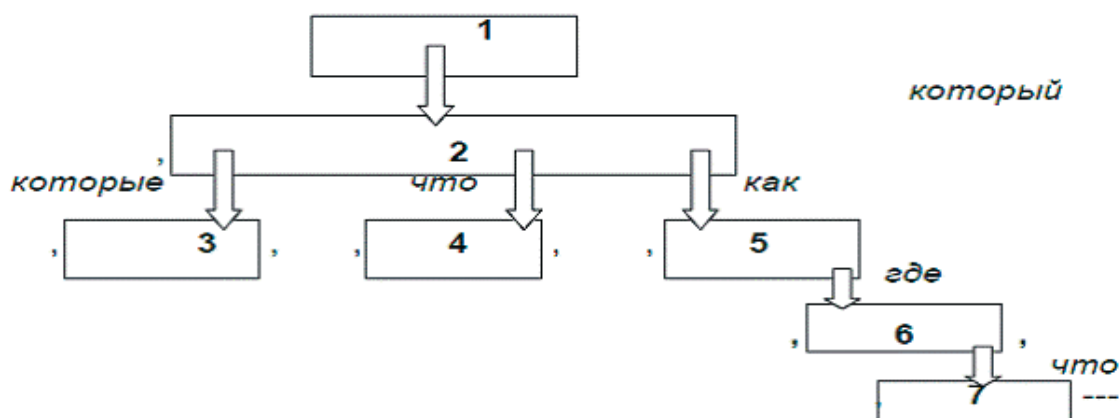

Когда бывала метель и казалось что нет ничего — ни домов ни земли а есть только белый дым и ветер и шорох воздуха и когда я шел сквозь это движущееся пространство я думал иногда что если бы легенда о сотворении мира родилась на севере и ее сохранили бы в устных преданиях то первыми словами такой легенды были бы слова: «Вначале была метель».

8. Произведите исторический анализ приведенных слов и выражений. Найдите, где возможно, следы других частей речи. Дайте морфологический комментарий к исходным формам.

- ✓ тотчас —
- ✓ если —
- ✓ воочию —
- ✓ дотла —
- ✓ своя своих не познаша —

9. Прочитайте отрывок из труда П. Лашкарева в орфографии, которая использовалась до 1918 года. Чем отличается наша сегодняшняя система письма от представленной ниже? Укажите как можно больше отличий.

Въ свое время философы и историки превозносили римскій миръ (Romana рах). Владычество Рима въ ихъ глазахъ было единственнымъ цементомъ, сдерживавшимъ вселенную; если бы пало оно, послѣдняя была бы брошена въ страшное смятеніе. Подобную этой мысль выразилъ и апостоль, когда заповѣдывалъ совершать молитвы, прошенія, моленія, благодаренія за царей и за всѣхъ правительствующихъ, дабы проводить жизнь тихую и безмятежную во всякомъ благочестіи и чистотѣ (1 Тим. 2, 1. 2). Но у христіанъ первыхъ вѣковъ она была такимъ искреннимъ убѣжденіемъ, что они соединяли съ паденіемъ римской имперіи даже ожидаемый ими конецъ міра. «Наложитъ намъ, писалъ Тертуллианъ, и другая большая еще необходимость молиться за императоровъ, даже за весь порядокъ государственнаго управленія и за успѣшность предпріятій римскихъ. Ибо мы знаемъ, что величайшее насиліе, предстоящее вселенной, и самый конецъ вѣка, угрожающій ужасными скорбями, замедляются благодаря существованію (comteatu) римской имперіи». Глубокое уваженіе Рима къ началамъ человѣческаго права, въ разработкѣ и пропагандѣ которыхъ царственный народъ поставилъ свое историческое призваніе, достаточно объясняетъ такія, а не иныя воззрѣнія на имперію римскую философовъ и историковъ. Но христіане цѣнили въ ней и другую еще сторону. Изъ всѣхъ народовъ древняго міра народъ римскій былъ едва ли не самый религіозный. Трудно указать въ общественной и частной жизни древняго римлянина актъ, который не освящался бы религіею; а еще труднѣе для нашего времени представить себѣ то глубокое благоговѣніе, доходившее до скрупулезности и суевѣрія, съ какимъ римляне совершали обряды своего культа и съ какимъ потомъ выполняли они принятыя ими обязанности во имя религіи.

10. Прочитайте внимательно отрывок из произведения XIX века. Постарайтесь определить автора. Напишите то, что вам о нем известно. Найдите в отрывке диалектные, устарев-

шие слова. Приведите их литературные синонимы, а также, где возможно, однокоренные слова, которые употребляются в современном литературном языке.

Сказка наша гласит о дивном и древнем побыте времен первородных: о том, что деялось и творилось, когда скот и зверь, рыба и птица, как переселенцы, первородны и новозданцы, как новички мира нашего, не знали и не ведали еще толку, ни складу, ни ладу в быту своем; не обжились еще ни с людьми, ни с местом, ни с житьем-бытьем, ни сами промеж собой, не знали порядка и начальства, говорили кто по-татарски, кто по-калмыцки и не добились еще толку, кому и кого глодать и кому с кем в миру и в ладах односумом жить; кому с кем знаться или не знаться, кому кого душисть и кого бояться; кому ходить со шкурой, а кому без шкуры, кому быть сытым, а кому голодным.

Серый волк, по-тогдашнему бирюк, обмогавшись натошак голодухою никак сутки трои, в чаянии фирмана, разрешающего и ему, грешному, скоромный стол, побрел наконец на мирскую сходку, где, как прослышал он мельком от бежавшей оттуда мимо логва его с цыпленком в зубах лисы, Георгий Храбрый правил суд и ряд и чинил расправу на малого и на великого.

Пришел серый на вече; стал поодаль, поглядел, присел на задние лапы по-собачьи и опять поглядел, прислушался маленько, вздохнул, покачал головой, облизался и поворотил оглобли назад. «Тут не добьешься и толку, — подумал он про себя, — крику и шуму довольно; а что дальше — не знаю. Чем затесываться среди белого дня в эту толпу, отару, ватагу, табун, гурт, стаю, стадо — в это шумливое и крикливое стоголосное скопище, где от давки пар валит, от крику пыль стоит, чем туда лезть среди белого дня, так лучше брести восвояси. Я не дурак; хоть и знаю, что и мне, наряду со всеми, сказано: век живи, век учись, а умри дураком; так по крайности до поры до времени, поколе Господь терпит грехам моим, поколе смерть сама на меня не нашатнулась, быть дураком не хочу. Нашему брату в сумерки можно залезть промеж других людей, а кабы в темь полуночную, так и подавно; а среди белого дня — бармоймин. Не пойду». Итак, он пришел домой, залез в трущобу глухую, повалился на бок и стал, щелкая зубами, искать по шубе своей. Настала ночь, и серый смекнул и догадался, что эдак сыт не будешь. «Совсем курсак пропал, — ворчал он про себя, — животы хоть уздечки вяжи, а поашать нечего!» Что станешь делать: вылез из терновника, ожил и освежился маленько, когда резкий северяк пахнул по тулупу его, взбивая мохнатую шерсть, — очи у него загорелись в теми ночной, словно свечи; подняв морду на ветер, пустился он волчьей скачкою по широкому раздолью и вскоре почувал живность. Но, как это была только первая попытка серого промыслить самоучкою кус на свой пай, то он и не разнюхал, на какую поживу, по милости шайтана, наткнулся, а только облизывался, крадучись да приседаю, поддернув брови кверху и приподняв уши зубрильцем, и прошептал: «Что-то больно сладкое!»

11. Даны две колонки соответствующих друг другу слов родственных языков: сербского и русского. Некоторые слова пропущены. Восстановите их и опишите подмеченные закономерности.

	Серб
Пас	Пес
Клен	Клен
Мео	Мел
	Мед
	<i>Горло</i>
<i>Тијело</i>	<i>Тело</i>
<i>Село</i>	<i>Село</i> (в значении «населенный пункт»)
<i>Полет</i>	<i>Полет</i>
<i>Снијег</i>	<i>Снег</i>
<i>Болан</i>	
Прстен	
Отац	
Сан	Сон
Род	Род
	Дошел
	<i>Сел</i> (прошедшее время от глагола <i>сесть</i> )
<i>Плела</i>	
	Ложь
Стријела	Стрела
Биједа	Беда
Жена	Жена
	Пчела
	Река
Осао	Осел
Држао	Держал
Лав	Лев
Раж	
Риједак	Редок
Срце	
<i>Зао</i>	<i>Зол</i> (краткая форма от <i>злой</i> )
	<i>Горек</i>
<i>Гол</i>	<i>Гол</i> (краткая форма от <i>голый</i> )

12. Перед вами текст древней новгородской берестяной грамоты (1380–1400). Попробуйте прочитать и перевести его на современный язык. (*Перевод дается в конце раздела.*)

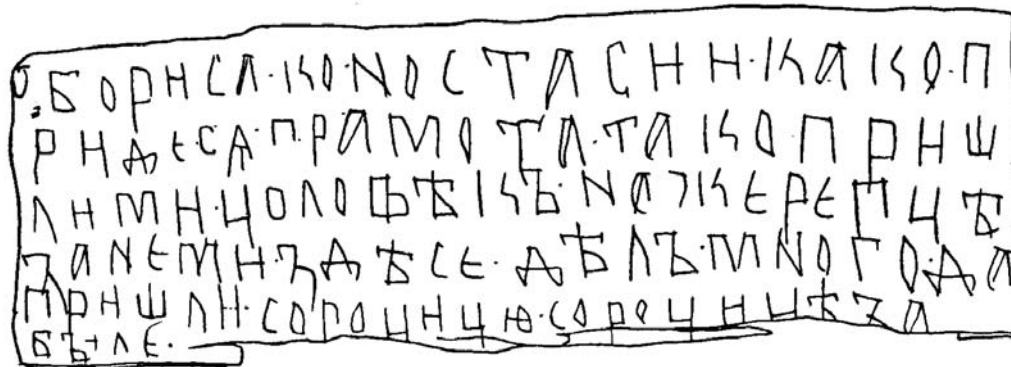

### 10–11 классы. Заочный тур

1. Внимательно прочитайте каждое высказывание. Укажите, верно ли оно, и, если не верно, постарайтесь как можно более точно объяснить, в чем ошибка.

- ✓ В словах *ёж*, *нож*, *дрожь*, *сушь*, *грош* последний звук одинаковый.
- ✓ В русском языке безличные предложения всегда описывают состояние природы, например: *Темнеет*.
- ✓ Слова *отдал*, *отдавший*, *отданный*, *отдавать*, *отдам*, *отдав* являются формами одного и того же глагола.
- ✓ В русском языке и причастия, и деепричастия изменяются по родам.
- ✓ Глагол *висеть* относится к I спряжению, потому что его неопределенная форма оканчивается на *-еть* и он не относится к глаголам-исключениям.
- ✓ В сложносочиненном предложении, состоящем из двух частей, соединенных союзом *и*, перед этим союзом *и* всегда ставится запятая.
- ✓ Слово *ходим* состоит из двух частей: корня *ход-* и окончания *-им*, а слово *ходил* состоит из трех частей: корня *ход-*, суффикса *-и-* и суффикса *-л-*.

2. Для каждого из следующих слов объясните значение и придумайте в качестве примера предложение, включающее это слово: *артистический*, *циник*, *мизантроп*, *экспрессия*.

3. Придумайте связный текст, состоящий не менее чем из шести предложений и включающий хотя бы по одному разу предложение каждого из следующих типов: а) двусоставное полное нераспространенное; б) двусоставное полное распространенное; в) определенно-личное; г) односоставное безличное; д) неполное двусоставное с опущенным подлежащим; е) предложение любого другого типа, кроме уже перечисленных.

Порядок следования предложений не важен, но укажите при каждом предложении его тип знаками: а), б), в), г), д), е).

4. Рассмотрите слова *теперь* и *сейчас*. Придумайте три предложения: а) включающее слово *сейчас*, которое нельзя заменить на *теперь*; б) включающее слово *теперь*, которое нельзя заменить на *сейчас*; в) включающее слово *сейчас*, которое можно заменить на *теперь*. Вы скажите ваши наблюдения о том, чем отличаются значения слов *теперь* и *сейчас*.

5. Выделите в сложных предложениях все грамматические основы (подлежащее – одной чертой, сказуемое – двумя) и расставьте на границах частей цифры, означающие конец одной части, пронумерованной по порядку, и начало следующей части (см. образец). Учтите, что одна часть может разрывать другую, и это должно быть видно по номерам частей (см. часть 3 в образце). Нарисуйте развернутую схему предложения, на которой равноправные части находились бы на одном уровне по отношению друг к другу (см. образец), а придаточные части располагались бы ниже подчиняющих их главных.

Повыситесь из статских в действительные статские, а под конец, за долговременную и полезную службу и неусыпные труды, как по службе, так и в картах, – в тайные советники, и бросить якорь в порте, в какой-нибудь нетленной комиссии или в комитете, с сохранением окладов – а там волнуйся себе человеческий океан, меняйся век, лети в пучину судьба народов, царств, – все пролетит мимо его, пока апоплексический или другой удар не остановит течение его жизни.

Когда же настало не веселое событие, не обед, не соблазнительная закулисная драма, а затрагивались нервы жизни, слышался в ней громовой раскат, когда около него возникал важный вопрос, требовавший мысли или воли, старик тупо недоумевал, впадал в беспокойное молчание и только учащенно жевал губами.

Надежда Васильевна и Анна Васильевна Пахотины, хотя были скупы и не ставили собственно личность своего братца в грош, но дорожили именем, которое он носил, репутацией и важностью дома, преданиями, и потому, сверх определенных ему пяти тысяч карманных денег, в разное время выдавали ему субсидии около такой же суммы, и потом еще, с выговорами, с наставлениями, чуть не с плачем, всегда к концу года платили почти столько же по счетам портных, мебельщиков и других купцов. (И. Гончаров)

*Образец.* Граф же Растопчин<sup>1</sup>, <sup>2</sup>который то стыдил тех<sup>2</sup>, <sup>3</sup>которые уезжали<sup>3</sup>, <sup>2</sup>то... на тридцати шести подводках увозил делаемый Леппихом воздушный шар, то намекал на то<sup>2</sup>, <sup>4</sup>что он сожжет Москву<sup>4</sup>, <sup>2</sup>то рассказывал<sup>2</sup>, <sup>5</sup>как он сжег свой дом и написал прокламацию французам<sup>5</sup>, <sup>6</sup>где торжественно упрекал их<sup>6</sup>, <sup>7</sup>что они разорили его детский приют<sup>7</sup>... – <sup>1</sup>этот человек не понимал значения совершающегося события. (Л. Толстой)

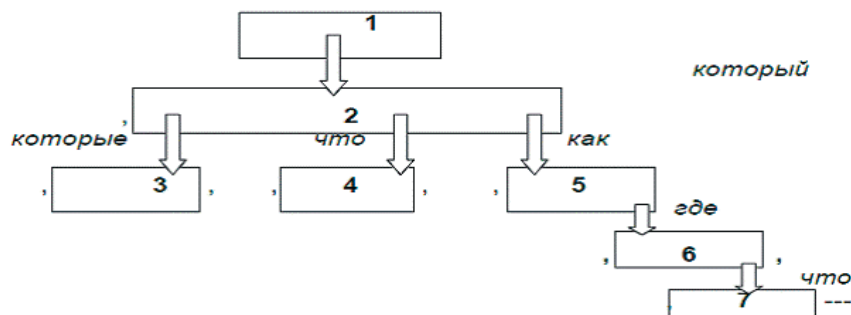

6. Как называются жители следующих городов: *Славск, Стрельна, Судак, Суздаль, Сургут?*

7. Перечислены русские личные имена и образованные от них фамилии и женские отчества. От одного из имен фамилия и отчество образованы с историко-морфологической точки зрения неправильно, хотя и считаются нормативными. Найдите это имя и объясните свой выбор.

*Илья – Ильин – Ильинична; Вавила – Вавилов – Вавиловна; Фома – Фомин – Фоминична; Максим – Максимов – Максимовна; Кузьма – Кузьмин – Кузьминична; Петр – Петров – Петровна; Лука – Лукин – Лукинична; Аникита – Аникитин – Аникитична; Родион – Родионов – Родионовна; Савва – Саввин – Саввична; Галактион – Галактионов – Галактионовна; Фока – Фокин – Фокична.*

8. Перепишите приводимый ниже отрывок из комедии Д.И. Фонвизина «Недоросль» современным русским литературным языком, переделывая все устаревшие лексические, грамматические и синтаксические особенности текста, но в остальном стараясь следовать как можно ближе оригиналу.

**Стародум:** Слушай, друг мой! Великий государь есть государь премудрый. Его дело показать людям прямое их благо. Слава премудрости его та, чтоб править людьми, потому что управляться с истуканами нет премудрости. Крестьянин, который плоше всех в деревне, выбирается обыкновенно пасти стадо, потому что немного надобно ума пасти скотину. Достойный престола государь стремится возвысить души своих подданных. Мы это видим своими глазами.

**Правдин:** Удовольствие, которым государи наслаждаются, владея свободными душами, должно быть столь велико, что я не понимаю, какие побуждения могли бы отвлекать...

**Стародум:** А! Сколь великой душе надобно быть в государе, чтобы стать на стезю истины и никогда с нее не сворачивать! Сколько сетей расставлено к уловлению души человека, имеющего в руках своих судьбу себе подобных! И, во-первых, толпа скаредных льстецов всеминутно силится уверять его, что люди сотворены для него, а не он для людей.

**Правдин:** Без душевного презрения нельзя себе вообразить, что такое льстец.

**Стародум:** Льстец есть тварь, которая не только о других, ниже о себе хорошего мнения не имеет. Все его стремления к тому, чтоб сперва ослепить ум у человека, а потом делать из него, что ему надобно. Он ночной вор, который сперва свечу погасит, а потом красть станет.

9. Прочитайте внимательно отрывок из произведения XX века. Постарайтесь определить автора. Напишите то, что вам о нем известно. Найдите в тексте диалектизмы и профессионализмы. Приведите их литературные соответствия, а также, где возможно, однокоренные слова, которые употребляются в современном литературном языке.

В старину, сказывают, места искали рудознатной лозой да притягательной стрелой. Лоза для всякой руды шла, а притягательная стрела — для камешков. Кондрат про это

сызмала слышал, да не больно к тому приверженность оказывал, — за пустяк считал. Иной раз и посмеивался, а тут решил попробовать.

— Коли не выйдет, больше тут и топтаться не стану.

А правило такое было. Надо наконецник стрелы сперва магнит-камнем потерять, потом поисковым. Тем, значит, на который охотишься. Слова какие-то требовалось сказать. Эту заговоренную стрелу пускали из простого лучка, только надо было глаза зажмурить и трижды повернуться перед тем, как стрелу пустить.

Кондрат знал все эти слова и правила, только ему вроде стыдно показалось этим заниматься, он и придумал пристроить к этому своего не то внучонка, не то правнучка. Не поленился, сходил домой. Там, конечно, виду не показал, что по работе незадача. Какие из березовских старателей подходили с разговором, всех обнадеживал — на недельку еще сходить придется.

Сходил, как полагается, в баню, попарился, полежал денек дома, а как стал собираться, говорит внучонку:

— Пойдешь, Мишунька, со мной камешки искать?

Мальчонку, понятно, лестно с дедушкой пойти.

— Пойду, — отвечает.

Вот и привел Кондрат своего внучонка на Адуи. Сделал ему лучок, стрелу по всем старинным правилам изготовил, велел Мишуньке зажмуриться, покрутиться и стрелять, куда придется. Мальчонка рад стараться. Все исполнил, как требовалось. До трех раз стрелял. Только видит Кондрат — ничего путного не выходит. Первый раз стрела в пенек угодила, второй — в траву пала, третий — около камня ткнулась и ниже скатилась. Старик по всем местам поковырялся маленько. Так, для порядка больше, чтоб выполнить все по старинке. Мишунька, понятно, тем лучком да стрелой играть стал. Набегался, наигрался. Дедушко покормил его и спать устроил в балагашке, а самому не до сна. Обидно. На старости лет опозорился. Вышел из балагашка, сидит, раздумывает, нельзя ли еще как попытаться. Тут ему и пришло в голову: потому, может, стрела не подействовала, что не той рукой пущена.

*Примечания:*

*1. Перевод к заданию № 11 (6–7 кл., очный тур):*

Литва пошла войной на карел. (Дословно: *Литва востала на карелу.*)

*2. Перевод к заданию № 8 (8–9 кл., заочный тур):*

Челобитье от Кошея и от испольтчиков. У кого есть кони, и те плохи, а у иных [вовсе] нет. Чем, господин, пожалуешь крестьян? А рожь, господин, велишь мне молотить — как укажешь? (Дословно: Челобитье от Кошея и от тягловников. У кого кони есть, и те худы, а у иных нет. Как, господине, жалуешь христьян? А рожь, господине, велишь мне молотить — как укажешь?)

*3. Перевод к заданию № 12 (10–11 кл., очный тур):*

От Бориса к Настасье. Как придет эта грамота, пришли мне человека на жеребце, потому что у меня здесь дел много. Да пришли рубашку — рубашку забыл. (Дословно: От Бориса ко Настасии. Како придется грамота, тако пришли мне человекъ на жеребце, зане мне здесе дель много. Да пришли сорочицу — сорочицу забыл.)

**Рекомендуемая литература****Основные пособия**

- Бабайцева В.В., Чеснокова Л.Д.* Русский язык: теория: Учебник для 5–9 классов общеобразовательных учебных заведений. М., 1993.
- Багрянцева В.А., Галактионова В.А., Литневская Е.И., Пожарицкая С.К.* Русский язык: Справочные материалы для поступающих на филологический факультет МГУ. М., 1996.
- Баранов М.Т., Костяева Т.А., Прудникова А.В.* Русский язык. М., 1993.
- Блинов Г.И., Антохина В.А.* Сборник диктантов по орфографии и пунктуации. М., 1986.
- Болотнова Н.С.* Стилистика русского языка. М., 2005.
- Ганиев Ж.В.* Современный русский язык: фонетика, графика, орфография, орфоэпия. М., 2011.
- Голуб И.Б.* Стилистика русского языка. М., 2008.
- Голуб И.Б.* Грамматическая стилистика современного русского языка. М., 1989.
- Греков В.Ф., Крючков С.Е., Чешко Л.А.* Пособие для занятий по русскому языку. М., 1999.
- Гридина Т.А. и др.* Современный русский язык. Словообразование: теория, алгоритмы анализа, тренинг. М., 2008.
- Дымарский М.Я.* Русский язык. На устном экзамене: Рекомендации для старшеклассников, абитуриентов. СПб., 1999.
- Зыбина Т.М., Картавенко В.С., Королева И.А.* Универсальный репетитор по русскому языку: Диктант, изложение, сочинение, устный экзамен. Саратов, 1992.
- Карданова М.А.* Русский язык. Синтаксис. М., 2009.
- Ковалев В.П.* Практикум по современному русскому языку. М., 1974.
- Коркунова Т.В.* Как писать сочинение. М., 2001.
- Культура русской речи: Энциклопедический словарь-справочник.* М., 2007.
- Ленская Т.С., Угроватова Т.Ю.* Русский язык: Виды разборов. М., 2003.
- Мальшева Л.М.* Пишем сочинение: Практический курс. М., 1999.
- Мещерякова М.И.* Сочинение: секреты успеха. М., 2003.
- Миловидова И.В.* Все о вступительном сочинении: Для поступающих в вузы. М., 2004.
- Озеров Ю.А.* Раздумья перед сочинением. М., 1990.
- Пиши правильно: Справочник орфограмм русского языка для учащихся средней школы.* М., 1991.
- Практикум по русскому языку: Интенсивный курс.* М., 2001.
- Розенталь Д.Э.* Русский язык. М., 1988.
- Розенталь Д.Э., Голуб И.Б.* Русский язык. Орфография и пунктуация. М., 2004.
- Розенталь Д.Э., Голуб И.Б., Теленкова М.А., Ткаченко Н.Г.* Русский язык: Полный справочник школьника и абитуриента: С ключами и ответами. М., 2004.
- Русова Н.Ю.* Как стать грамотным: Руководство по ускоренному овладению навыками правильной письменной речи. М., 2004.
- Русова Н.Ю.* Русский язык. Экзаменационные письменные работы: Тесты. Диктанты. Сочинения. Изложения. М., 2003.
- Справочник школьника по русскому языку: 5–11 классы.* М., 1996.
- Стилистика русского языка: Упражнения.* М., 2001.
- Стилистика русского языка: Учебник.* М., 2001.
- Сухотинская А.В.* Русская орфография и пунктуация. М., 1995.
- Тесты по грамматике русского языка. Ч. 1–2.* М., 2001.

- Торкунова Т.В.* Как писать сочинение. М., 2003.  
*Трофимова Г.К.* Русский язык и культура речи. М., 2005.  
 Упражнения по русскому языку: Синтаксис. Пунктуация. М., 2001.  
*Федоренко Л.П., Лотарев В.К.* Практикум по орфографии и пунктуации. М., 1979.  
*Чешко Л.А.* Русский язык для абитуриентов. М., 2004.

***Общая литература***

- Аванесов Р.И.* Русское литературное произношение. М., 1984.  
*Виноградов В.В.* Русский язык. М., 1947.  
*Виноградов В.В.* Проблемы русской стилистики. М., 1981.  
*Иванова В.Ф.* Современная русская орфография. М., 1991.  
*Кайдалова А.И., Калинина И.К.* Современная русская орфография. М., 1983.  
 Русская грамматика. Т. 1–2. М., 1980.

***Русский язык. Энциклопедия. М., 1997***

- Русский язык в диктантах: Нетрадиционный подход. М., 2001.  
 Русский язык и советское общество: Социолого-лингвистическое исследование: В 4 т. М., 1968.  
 Русский язык конца XX столетия (1985–1995). М., 1996.  
 Сборник текстов для закрепления навыков правописания. М., 1976.  
 Секреты стилистики. М., 2001.  
 Современный русский язык: В 3 ч. М., 1987.

***Современный русский язык. М., 1999***

- Шипицина Г.М., Петровская С.С., Чернышов И.Н.* Дидактические материалы для углубленного изучения русского языка. М., 1992.  
*Шипицина Г.М., Петровская С.С., Чернышов И.Н.* Дидактические материалы для углубленного изучения русского языка. Лексика. Словообразование. М., 1994.

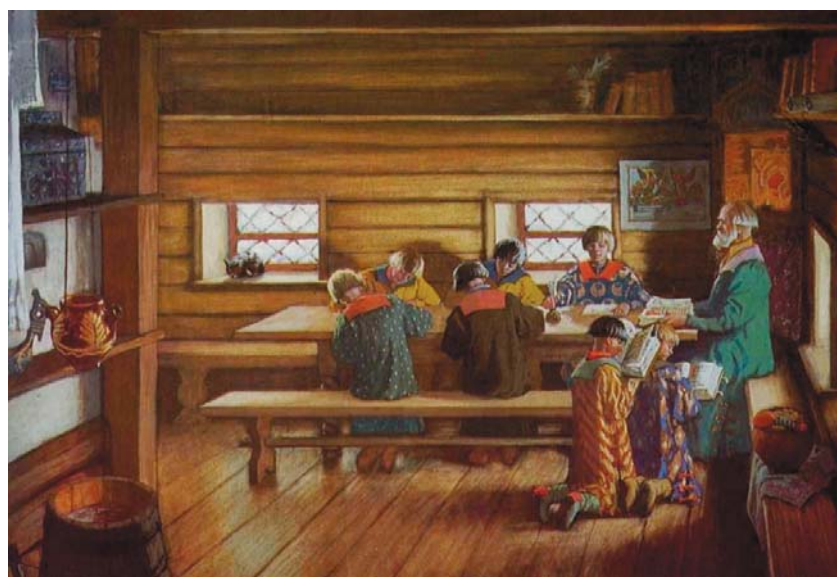

*Борис Кустодиев. Земская школа в Московской Руси*

## Литература (Филологический факультет)



*Аполлинарий Васнецов. Книжные лавочки на Спасском мосту в XVII веке*

**Введение.** Олимпиада «Аксиос» по литературе ставит своей задачей не столько проверку суммы знаний и уровня подготовки школьников к обучению на филологическом факультете, сколько выявление их заинтересованности и увлеченности предметом.

Главная сложность изучения литературы в школе состоит в том, что уроки литературы преследуют разнообразные цели. Здесь и привитие навыков устной и письменной речи, и углубление и расширение филологического запаса учащихся, и даже укрепление их грамотности. Изучая произведения писателей, знакомясь с их биографией, учащиеся как бы живут в различные эпохи, видят жизнь разных людей, перенимают у них бесценный опыт жизни, опыт, сохраненный человечеством в произведениях культуры. Конечно, все это необходимо на уроках литературы. Но при этом школа часто совершает большую ошибку, прививая некий «наивный реализм» в восприятии литературного произведения. Читая произведение, ученики мыслят действующих лиц как совершенно реальных людей, события, описанные в произведении, – как действительно бывшие, и в этом им усиленно помогает школа. (Правильно или нет поступила Наташа Ростова, выйдя замуж за Пьера Безухова? Хорошо ли поступила бедная Лиза, бросившись в пруд?) Тратя бесценное время урока на обсуждение жизни литературных героев, мы забываем о самом главном действующем лице – об Авторе. А ведь именно он вызвал к жизни все эти события, и

все герои в книге действуют не по своей, а исключительно по его воле. Увидеть автора в произведении, понять, что он хотел сказать нам, заставив свою героиню умереть или выйти замуж, — этому должна учить литература в школе. «Восприятие героев-людей не должно заслонять восприятие идей, вложенных в произведение» (Г. Гуковский). Вопросы нашей олимпиады нацелены в первую очередь на понимание авторского замысла в произведении. Но для этого необходимо видеть в произведении не только композиционные приемы, систему персонажей и образные средства, используемые автором. Надо понимать и историко-литературный контекст, внутри которого рождалось произведение, надо понимать и тот культурный фон, в котором жил или живет писатель. Русская письменная культура обрела свою жизнь только с принятием христианства. Без христианства не было бы того явления, которое мы называем «великой русской литературой», вне христианства русская литература оказывается оторванной от своих корней, от источника своего существования. И задания нашей олимпиады нацелены на то, чтобы дать ученикам осознать христианскую основу русской литературы.

*Задания заочного тура* составляются с таким расчетом, чтобы пробудить у школьников интерес к данному предмету, расширить их литературный кругозор, выявить творческие способности и филологические наклонности у ребят. При выполнении работы заочного тура разрешается пользоваться дополнительной литературой, прибегать к помощи педагогов и родителей, искать правильные ответы в источниках, опубликованных в интернете. Поэтому самая распространенная ошибка участников заочного тура — слепое копирование информации из Википедии и других интернет-энциклопедий. При проверке работ предпочтение отдается тем, кто не просто нашел в интернете даты жизни писателей и верно определил авторов произведений, а тем, кто писал работу своими словами, давал полные, развернутые ответы, думал, сопоставлял, выражал свое собственное отношение в рамках заданной вопросом темы. Грамотность изложения при этом не оценивается, но учитывается — как бы ни была интересна высказанная вами мысль, но если она изложена неграмотно, с орфографическими ошибками, то впечатление, произведенное ею, скорее отрицательное, чем положительное. Здесь вас могут попросить прокомментировать прозаический или поэтический текст, написать небольшое стихотворение, сравнить два эпизода из разных произведений, объединенных одной темой или сюжетом, вспомнить даты жизни поэтов или писателей, определить автора приведенного отрывка или вспомнить название литературного произведения (не обязательно из школьной программы).

*Задания очного тура* разделены на три типа: *фактические* задания (знание авторов, сюжетов и персонажей основных литературных произведений школьной программы), *литературно-творческие* задания и задания, целью которых является *проверка литературной эрудиции* участников. Все олимпиадные задания выполняются письменно. При оценке работы учитывается не только знание текстов художественных произведений, но и знание историко-литературного контекста произведения, глубина владения теоретико-литературными понятиями. Участники должны уметь определять авторскую позицию, а также выражать свои мысли и чувства. В задания очного тура практически всегда включается сопоставительный анализ двух или трех стихотворений, написание статьи с объяснением какого-либо литературоведческого термина, небольшое сочинение.

При оценке литературно-творческой работы внимание обращается на глубину и самостоятельность в раскрытии темы, образность языка. Грамотность не оценивается, но учитывается. Объем работ не регламентируется. Если участник использовал черновик, то

он сдает его вместе с работой – черновик может быть учтен при оценке работы в пользу участника олимпиады.

Оценка за работу выставляется в баллах, при этом наиболее высокий балл присуждается при оценке творческих работ. Хочется обратить внимание как участников олимпиады, так и их учителей на то, что в последнее время наблюдается стремительное падение уровня письменной культуры школьников. Многие, даже хорошо подготовленные дети, испытывают почти физические трудности при необходимости письменно изложить свои мысли. Но письменная культура – это базовая основа литературы как таковой, и без хорошего владения этой культурой невозможно претендовать на победу в олимпиаде по литературе.

### **6–7 классы. Очный тур**

1. Перед вами начальные предложения нескольких прозаических произведений одного и того же автора. Определите: а) автора; б) название каждого произведения. Какие еще прозаические произведения этого автора вам известны? Как вы думаете, почему они не вошли в этот список?



- ✓ Однажды играли в карты у конногвардейца Нарумова. Долгая зимняя ночь прошла незаметно; сели ужинать в пятом часу утра.
- ✓ Мы стояли в местечке \*\*\*. Жизнь армейского офицера известна. Утром ученье, манеж; обед у полкового командира или в жидовском трактире; вечером пунш и карты. В \*\*\* не было ни одного открытого дома, ни одной невесты; мы собирались друг у друга, где, кроме своих мундиров, не видали ничего.
- ✓ В конце 1811 года, в эпоху нам достопамятную, жил в своем поместье Ненарадове добрый Гаврила Гаврилович Р\*\*.
- ✓ Отец мой Андрей Петрович Гринев в молодости своей служил при графе Минихе и вышел в отставку премьер-майором в 17.. году. С тех пор жил он в своей Симбирской деревне, где и женился на девице Авдотье Васильевне Ю., дочери бедного тамошнего дворянина.
- ✓ Кто не проклинал станционных смотрителей, кто с ними не бранивался? Кто, в минуту гнева, не требовал от них роковой книги, дабы вписать в оную свою бесполезную жалобу на притеснение, грубость и неисправность? Кто не почитает их извергами человеческого рода, равными покойным подьячим или, по крайней мере, муромским разбойникам?
- ✓ Кирджали был родом болгар. Кирджали на турецком языке значит витязь, удалец. Настоящего его имени я не знаю.
- ✓ В одной из отдаленных наших губерний находилось имение Ивана Петровича Берестова. В молодости своей служил он в гвардии, вышел в отставку в начале 1797 года, уехал в свою деревню и с тех пор оттуда не выезжал.
- ✓ Последние пожитки гробовщика Адриана Прохорова были взвалены на похоронные дроги, и тощая пара в четвертый раз потащилась с Басманной на Никитскую, куда гробовщик переселялся всем своим домом.

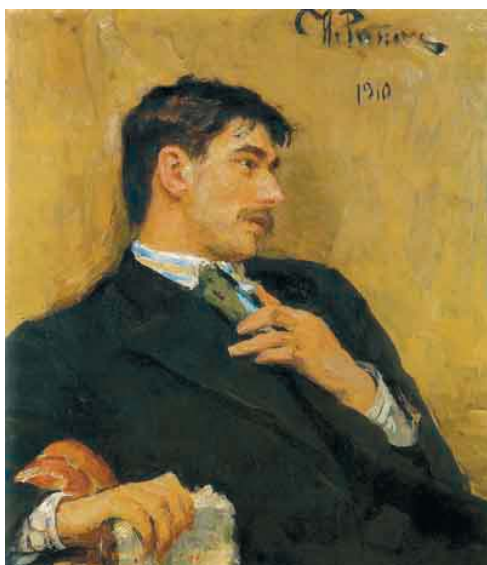

Художник И. Репин.  
 Портрет Корнея Чуковского

2. К. Чуковский писал не только детские сказки. Он был известным литературным критиком и в конце жизни написал воспоминания о своих знаменитых современниках. Предлагаем вам несколько эпизодов, в которых Чуковский рассказывает о своих встречах с Борисом Житковым, Короленко, Куприным. Догадайтесь, в каком отрывке и кто из писателей описан. Укажите известные вам произведения, написанные ими.



Там, на взморье, у него было любимое дело: он отыскивал на берегу плоский камушек и так искусно забрасывал в море, что прежде, чем кануть на дно, камушек, скользя по воде, подскакивал не меньше двенадцати раз. У меня, как я ни старался, он подскакивал раз пять или шесть, а «дядя Володя» шепнет над ним какое-то волшебное слово, разбежится и так зашвырнет его в воду своей сильной короткой рукой, что тот, словно и впрямь заколдованный, летит рикошетом и ни за что не хочет погружаться на дно. <...> В том же году, чуть ли не в день рождения «дяди Володи», дети поднесли ему в подарок один из его излюбленных камушков с привинченной серебряной пластинкой, на которой гравированная надпись именовала его чемпионом рикошетного спорта.



В 1902 году в Одессе газетный репортер Леон Трецек познакомил его с начальником одной из пожарных команд. Он воспользовался этим знакомством, и, когда в центре города на Екатерининской улице загорелся среди ночи набитый жильцами дом, в медной каске помчался туда вместе с отрядом пожарников и работал в пламени и в дыму до утра... Говорят, что однажды он захотел испытать, как чувствует себя профессиональный грабитель, забравшийся ночью в чужую квартиру. «Выбрал место и время, отобрал вещи, уложил их в чемодан, но вынести их не хватало решимости». Не сомневаюсь, что это — легенда, но опять-таки очень характерная. <...> Его требования к себе... буквально не имели границ. Оттого-то и произошло, что с жокеем он умел вести разговор, как жокей, с поваром — как повар, с матросом — как старый матрос. Он по-мальчишески щеголял этой своей многоопытностью, кичился ею перед другими писателями, ибо в том и заключалось его честолюбие: знать доподлинно, не из книг, не по слухам, те вещи и факты, о которых он говорит в своих книгах.



Я принадлежал к той ватаге мальчишек, которая бурлила на задних скамейках и называлась «камчаткой». Он же сидел далеко впереди, молчаливый, очень прямой, неподвижный, словно стеной отгороженный от всех остальных. Нам он казался надменным. Но мне нравилось в нем все, даже эта надменность. Мне нравилось, что он живет в порту, над самым морем, среди кораблей и матросов; что все его дяди — все до одного! — адмиралы; что у него есть собственная лодка, кажется, — даже под парусом, — и не только лодка, но и телескоп на трех ножках, и скрипка, и чугунные шары для гимнастики, и дрессированный

пес. Дрессированного (очень лохматого) пса я видел своими глазами: он часто провожал своего хозяина до ворот нашей школы, неся за ним в зубах его скрипку...

3. Объясните значение трех фразеологизмов (*на выбор*).

*Кануть в лету* –

*Сизифов труд* –

*Нить Ариадны* –

*Ахилесовы конюшни* –

*Взгляд Медузы* –

*Между Сциллой и Харибдой* –

4. Прочитайте два стихотворения. Укажите их названия и авторов.

Сижу за решеткой в темнице сырой.  
Вскормленный в неволе орел молодой,  
Мой грустный товарищ, махая крылом,  
Кровавую пищу клюет под окном,  
Клюет, и бросает, и смотрит в окно,  
Как будто со мною задумал одно.  
Зовет меня взглядом и криком своим  
И вымолвить хочет: «Давай улетим!  
Мы вольные птицы; пора, брат, пора!  
Туда, где за тучей белеет гора,  
Туда, где синеют морские края,  
Туда, где гуляем лишь ветер... да я!..»



Отворите мне темницу,  
Дайте мне сиянье дня,  
Черноглазую девицу,  
Черногривого коня.  
Я красавицу младую  
Прежде сладко поцелую,  
На коня потом вскочу,  
В степь, как ветер, улечу.

Но окно тюрьмы высоко,  
Дверь тяжелая с замком;  
Черноокая далеко,  
В пышном тереме своем;  
Добрый конь в зеленом поле  
Без узды, один, по воле  
Скачет, весел и игрив,  
Хвост по ветру распутив.

Одинок я – нет отрады:  
 Стены голые кругом,  
 Тускло светит луч лампы  
 Умирающим огнем;  
 Только слышно: за дверями  
 Звучно-мерными шагами  
 Ходит в тишине ночной  
 Безответный часовой.

Сделайте сопоставительный анализ этих стихотворений по следующей схеме:

- ✓ История создания стихотворений.
- ✓ Какие картины изображают авторы от строфы к строфе?
- ✓ Какие ключевые слова (образы) создают настроение стихотворений? Меняется ли настроение от строфы к строфе или оно остается неизменным? Если меняется, то как и благодаря чему?
- ✓ Проследите движение взгляда лирического героя (узника) в обоих стихотворениях. Покажите различия.
- ✓ Постарайтесь сформулировать основную мысль первого и второго стихотворения, их основное настроение. Подведите итог.



*Борис Кустодиев. Лето. ГРМ*

5. Прочитайте два отрывка.



**А** Ванькина семья с вечера спать валилась в избушке: мамка на печки, собака под печкой, Ванька на лавки, кошка на шешки. А утром *прохватились*... На! што случилось!.. Лежат на золоченых кроватях, кошечка да собачка ново помещшенье нюхают. Ванька с мамкой тоже пошли своего дворца смотреть. Везде зерькала, занавесы, мебель магазина, стены стеклянны. День, а ланпы горят... Тюль богато! На крыльцо выгуляли, даже глаза зашшурыли. От ихного крылечка до царского дворца мост хрустальной, как колечко светит. По мосту сама о себе ходит.

– Ну, мама, – Ванька говорит, – *обволокись* помодне да поди зови анператора этого дива глядеть. А я, как жаних, на машинки подкачу.



Приезжают в пребольшое здание — подъезд неописанный, коридоры до бесконечности, а комнаты одна в одну, и, наконец, в самом главном зале разные огромные *бюстры*, и посередине под *валдахином* стоит *Аболон полведерский*. <...> Англичане сразу стали показывать разные удивления и пояснять, что к чему у них *приноровлено* для военных обстоятельств: *буреметры* морские, *мерблюзьи мантоны* пеших полков, а для конницы *смолевые непромокабли*. Государь на все это радуется, все кажется ему очень хорошо, а Платов держит свою *ажидацию*, что для него все ничего не значит».

1) Как вы думаете, эти отрывки взяты из одного произведения или из разных? Мотивируйте свой ответ. Постарайтесь определить автора и произведение.

2) Чем похожи оба отрывка? Есть ли различия (если есть, то какие)?

3) «Переведите» выделенные *курсивом* слова. Как называется такой стиль повествования?

6. «Греко-римская мифология столь глубоко проникла в русскую литературу, что человеку, читающему Пушкина и неосведомленному о мифологических персонажах, не всегда будет ясен лирический или сатирический смысл того или иного произведения», — так справедливо считал Н. Кун, автор книги «Легенды и мифы Древней Греции». Не только Пушкин, но и многие другие русские поэты использовали в своей лирике образы, взятые из античной мифологии. Часто эти греко-римские мифологемы «спутаны»: например, и греческий Эрос, и римский Купидон используются поэтами в качестве синонима к слову «любовь». Установите соответствия между римскими и греческими мифологемами.

Греческая мифология	Описание	Римская мифология
1. Артемида	бог войны	Марс
2. Арес	богиня охоты	Диана
3. Афина	богиня любви и красоты	Минерва
4. Афродита	герой мифов, сын Зевса	Венера
5. Геракл	богиня мудрости и справедливой войны	Геркулес
6. Зевс	верховный бог	Юпитер
7. Одиссей	бог морей и землетрясений	Нептун
8. Посейдон	герой, главное действующее лицо «Одиссеи»	Улисс

7. Значение Куликовской битвы (1380) было осмыслено в повестях о Куликовской битве, созданных в конце XIV — начале XV в. Среди них — «Летописная повесть о Куликовской битве» и «Сказание о Мамаевом побоище». Сравните описание русского войска в обоих памятниках древнерусской литературы и ответьте на вопрос: Какое описание кажется вам более ярким? Объясните, как автор достигает такого впечатления.

Из «Летописной повести о Куликовской битве»: «Князь же сказал: «Эти на колесницах, а эти на конях. Мы же к Господу Богу обратимся с молитвой: «Победу мне даруй, Господи, над супостатами, и помоги нам оружием крестным, низложи врагов наших; на Тебя уповавая, побеждаем, молясь прилежно Пречистой Твоей Матери». И, сказав так, начал полки строить, и облек их в одежды местные. Подобно великим ратникам и воеводы вооружили

свои полки, и пришли к Дону... Наутро же, в субботу рано, месяца сентября в восьмой день, в самый день праздника Богородицы, во время восхода солнца, была тьма великая по всей земле, и туманно было то утро до третьего часа. И велел Господь тьме отступить, а свету пришествие даровал. Князь великий собрал полки свои великие, и все князья русские свои полки приготовили, и великие его воеводы облачились в одежды местные. И врата смертные растворились, страх и ужас охватил собранных издалека, с востока и с запада, людей. Пошли за Дон, в дальние края земли, и скоро перешли Дон в гнѣве и ярости, и так стремительно, что основание земное содрогнулось от великой силы...»



Из «Сказания о Мамаевом побоище»: «Князь же великий, взяв с собою брата своего, князя Владимира, и литовских князей, и всех князей русских, и воевод и взѣхав на высокое место, увидел образа святых, шитые на христианских знаменах, будто какие светильники солнечные, светящиеся в лучах солнечных; и стяги их золоченые шумят, расстилаясь как облаки, тихо трепеща, словно хотят промолвить; богатыри же русские стоят, и их хоругви, точно живые, колышутся, доспехи же русских сынов будто вода, что при ветре струится, шлемы золоченые на головах их, словно заря утренняя в ясную погоду, светятся, яловцы же (небольшие флажки, прикрепленные к наверхию шлемов) шлемов их, как пламя огненное, колышутся».



Виктор Васнецов. Поединок Пересвета с Челубеем

8. Существует множество фольклорных жанров: сказки, пословицы, поговорки, скороговорки, загадки, считалки, песни (лирические, рабочие, игровые, исторические), духовные стихи, былины и многие другие. Былины — это песни о богатырях. В народе их называли «старинами», то есть рассказами о том, что было в старину. Мир былины — это

реальная Русская земля. Но на этой знакомой нам земле происходят чудесные события: богатыри борются с чудовищами, побивают полчища врагов и совершают другие подвиги, которые превышают силы обычного человека. В былинах отразились многие реальные исторические события, однако их не так-то просто узнать в условных фольклорных сюжетах. Произведение фольклора живет во множестве вариантов и при каждом исполнении как бы рождается заново. Перед вами два запева одной и той же былины «Соловей Будимирович».

Высота ли, высота поднебесная,  
Глубота, глубота океан-море,  
Широко раздолье по всей земле,  
Глубоки омуты днепровские.  
Из-за моря, моря синего,  
Из глухоморья зеленого,  
От славного города Леденца,  
От того-де царя ведь заморского  
Выбежали- выгребали тридцать кораблей...



Леса темные, подходили леса ко городу  
ко Смоленскому,  
Горы ты высокие Борочинские;  
Чисты поля подходили ко городу ко Обскому,  
Мхи да болота по Белу-озеру,  
Реки-озера по синю морю.  
Была как тут матушка Волга-река,  
Широка и долга она,  
Прошла она мимо Казань, Рязань и мимо Астрахань,  
Выпадала она устьем во сине море,  
В море синее, во Турецкое.  
С-за того ли моря, моря с-за Турецкого,  
С-под того ли-то дуба, дуба сырого,  
Из-под того ли-то вяза, вяза черного,  
Из-под той-то было березы кудреватая,  
Из-под того креста Леванидова,  
Из-за того ли было острова Кодольского,  
Той-то земли Веденецкия,  
Плыло-выплывало три корабля,  
Три корабля да три черные...

- 1) Сравните их: что в них общего, чем они различаются?
- 2) Какую мысль или впечатление должен, по-вашему, передавать зачин этой былины?
- 3) Знаете ли вы, какой европейский город назывался на Руси «Леденец» (или «земля Веденецкая»)? Можно ли приплыть из него в Киев на корабле?



*Виктор Васнецов. Гуслеры*

9. Напишите статью для словаря литературоведческих терминов на тему «Чем сказка отличается от мифа» (или: «Что такое фантастика»).

10. Напишите сочинение-миниатюру на тему, обозначенную цитатой:

А если это так, то что есть красота  
И почему ее обожествляют люди?  
Сосуд она, в котором пустота,  
Или огонь, мерцающий в сосуде?

*(Н. Заболоцкий)*

**6–7 классы. Заочный тур**

1. Вставьте пропущенные слова. Укажите, какое событие здесь описано? Назовите произведение и автора.

*Происшествие, описанное в сей повести, основано на истине.  
 Подробности заимствованы из тогдашних журналов*

\_\_\_\_\_ вздувалась и ревела,  
 Котлом клокоча и клубясь,  
 И вдруг, как \_\_\_\_\_ остервенясь,  
 На город кинулась.  
 <...>  
 Осада! приступ! злые волны,  
 Как \_\_\_\_\_, лезут в окна. \_\_\_\_\_  
 С разбега стекла бьют кормой.  
 Лотки под мокрой пеленой,  
 Обломки хижин, бревны, кровли,  
 Товар запасливой торговли,  
 Пожитки бледной нищеты,  
 Грозой снесенные мосты,  
 \_\_\_\_\_ с размытого кладбища  
 Плывут по улицам!  
 Народ  
 Зрит \_\_\_\_\_ гнев и \_\_\_\_\_ ждет.



*Николай Уткин.  
 Портрет Константина Батюшкова*

2. Подпишите под каждым произведением имя, отчество, фамилию и даты жизни авторов. (*Подсказка: Ахматова, Батюшков, Есенин, Крылов, Лермонтов, Ломоносов, Некрасов, Пушкин, Толстой, Фет; 1711–1765, 1769–1844, 1787–1855, 1799–1837, 1814–1841, 1817–1875, 1820–1892, 1821–1877, 1895–1925, 1889–1966.*)

- 1) Мы знаем, что ныне лежит на весах  
 И что совершается ныне.  
 Час мужества пробил на наших часах,  
 И мужество нас не покинет.
- 2) Если крикнет рать святая:  
 «Кинь ты Русь, живи в раю!»  
 Я скажу: «Не надо рая,  
 Дайте родину мою».

- 3) Зачем я на жене богатой не женюсь?  
 Я выйти за жену богатую боюсь.  
 Всегда муж должен быть жене своей главою,  
 То будут навсегда равны между собою.
- 4) Славная осень! Здоровый, ядреный  
 Воздух усталые силы бодрит;  
 Лед неокрепший на речке студеной  
 Словно как тающий сахар лежит...
- 5) Крот мыши раз шепнул: «Подруга! ну зачем  
 На пыльном чердаке своем  
 Царапашь, грызешь и книги раздираешь:  
 Ты крошки в них ума и пользы не собираешь?»  
 «Не об уме и хлопочу,  
 Я есть хочу».
- 6) Печальная береза  
 У моего окна,  
 И прихотью мороза  
 Разубрана она.
- 7) Когда-то, в старину,  
 Лев с Барсом вел предолгую войну  
 За спорные леса, за дебри, за вертепы.  
 Судиться по правам — не тот у них был нрав;  
 Да сильные ж в правах бывают часто слепы,  
 У них на это свой устав:  
 Кто одолеет, тот и прав.
- 8) Чисто вечернее небо,  
 Ясны далекие звезды,  
 Ясны как счастье ребенка;  
 О! для чего мне нельзя и подумать:  
 Звезды, вы ясны, как счастье мое!
- 9) Под броней с простым набором,  
 Хлеба кус жуя,  
 В жаркий полдень едет бором  
 Дедушка Илья...
- 10) Слышу умолкнувший звук божественной эллинской речи;  
 Старца великого тень чую смущенной душой.

3. *Акростих* (греч. *акро* – крайний, *стихос* – строка) – это стихотворение, у которого первые буквы всех его строк образуют слово или фразу – чаще всего имя самого автора или того, кому стихи посвящены. Акростих был изобретен еще в древности (V в. до н. э.) сицилийским поэтом Эпихармом из Сиракуз, который таким образом подписывал свои стихи – обозначал свое авторство. Акростихи писали и другие поэты Древней Греции; в поэзии средневековья акростихи использовались как зашифрованные подписи, заклинания или тайные послания. В византийской гимнографии в форме акростиха писались церковные каноны. Первым аналогом славянского акростиха была «Азбучная молитва» (алфавитный стих):

*Азъ словомъ сѣмь моллюся Богу  
 Боже всея твари и Зиждителю  
 Видимымъ и невидимымъ!  
 Господа духа посли живущаго  
 Да въдъхнетъ въ сердце ми слово  
 Емже будетъ на успѣхъ всемъ,  
 Живущимъ в заповѣдехъ Ми.*

Как стихотворная забава акростихи были популярны в России начиная с XVII века: ими писались всяческие эпистолии, дружеские и любовные послания. В XVIII веке, помимо серьезных стихотворных опытов в русской поэзии, акростих был одним из любимых салонных развлечений – на заданные слова или имена необходимо было виртуозно составлять изящные стихотворения. В начале XX века акростихи становятся «альбомным жанром» поэзии Серебряного века – поэты пишут, часто друг другу, акростихи-посвящения. Стихотворение, в котором последние буквы каждой строки образуют слово или фразу называется *телестих*.

1) Кому посвятил свое стихотворение поэт Николай Гумилев?

Ангел лег у края небосклона.  
 Наклоняясь, удивлялся безднам.  
 Новый мир был темным и беззвездным.  
 Ад молчал. Не слышалось ни стога.

Алой крови робкое биенье,  
 Хрупких рук испуг и содроганье,  
 Миру снов досталось в обладанье  
 Ангела святое отраженье.

Тесно в мире! Пусть живет, мечтая  
 О любви, о грусти и о тени,  
 В сумраке предвечном открывая  
 Азбуку своих же откровений.

2) В этом стихотворении зашифровано его название.

Произнося чудесный чистый звук,  
Вишу на колокольне. Высоко!  
Неоднократно сам звенеть хотел,  
Разлиться песней сердца далеко,  
Но мой язык во власти чьих-то рук.  
Вздыхнул бы я свободно и легко,  
Когда бы сам, не по заказу, пел.

(И. Чудасов)



*Золотые купола. Реконструкция Воскресенской улицы в XVII в. С видом на храм Воскресения в Кадашах*

**Задание.** Попробуйте сами написать акро- или телестих.

4. Былины — это песни о богатырях. В народе их называли «старинами», то есть рассказами о том, что было в старину. Мир былины — это реальная Русская земля. Но на этой знакомой земле происходят чудесные события: богатыри борются с чудовищами, побивают полчища врагов и совершают другие подвиги, которые превышают силы обычного человека. Язык былины напевный, ее не рассказывали, а сказывали, пели.

У ласкова у князя у Владимира  
Было пированьице — почестен пир  
На многих князей, на бояр,  
На русских могучих богатырей  
И на всю поленицу удалюю.  
Красное солнышко на вечере,

Почестный пир идет навеселе,  
Все на пиру пьяны, веселы,  
Все на пиру порасхвастались:  
Глупый хвастает молодой женой,  
Безумный хвастает золотой казной,  
А умный хвастает старой матерью,  
Сильный хвастает своей силой,  
Силою, хваткой богатырскою...

*Задание.* Попробуйте в былинном стиле описать свою школу, свой дом или город.



*А. Рябушкин. Владимир Красное Солнышко и его жена Апраксия Королевична.  
Ил. к книге «Русские былинные богатыри»*

8–9 классы. Очный тур

1. Прочитайте фрагменты стихотворения Я. Полонского. Ответьте на вопросы и дайте историко-литературный комментарий к этому отрывку.



Яков Полонский. 1858 г.

Шесть траурных коней везли  
 Парадный балдахин;  
 Сопровождали гроб его  
 Лавровые венки,  
 И пушки жерлами назад,  
 И пики, и штыки;  
 Дымилась факелы, и гул  
 Колес был эхом гор,  
 И память вежную о нем  
 Шел многолюдный хор...  
 И я пошла его встречать,  
 И весь Тифлис со мной  
 К заставе эриванской шел  
 Растроганной толпой.  
 На кровлях плакали, когда  
 Без чувств упала я...

О, для чего пережила  
 Его — любовь моя!

И положила я его  
 На той скале, где спит  
 Сельма гробниц и где святой  
 Давид их сторожит.

<...>

Там, в темном гроте, — мавзолеей,  
 И — скромный дар вдовы —  
 Лампадка светит в полутьме,  
 Чтоб прочитали вы  
 Ту надпись, и чтоб вам она  
 Напомнила сама —  
 Два горя: горе от любви  
 И горе от ума.

- 1) От лица кого написано стихотворение?
- 2) Где происходит действие, описанное в стихотворении?
- 3) О каком событии идет речь в приведенном отрывке?
- 4) Что известно вам об этих событиях?
- 5) Объясните, почему автор, описывая траурное шествие, говорит:

*Сопровождали гроб его  
Лавровые венки,  
И пушки жерлами назад,  
И пики, и штыки...*

2. Некоторые известные люди вошли в историю благодаря своим увлечениям, которым сами они при своей жизни не придавали большого значения. Например, академик А.П. Бородин был ученым-химиком, но в памяти большинства потомков он остался как выдающийся композитор, автор оперы «Князь Игорь». Ф.И. Тютчев был при жизни известен как дипломат, не стремившийся к литературной известности, однако мы знаем его как замечательного русского поэта. Ниже приведены слова А.С. Пушкина из статьи «О предисловии г-на Лемонте к переводу басен И.А. Крылова»: «*Науки точные были всегда главным и любимым его занятием, стихотворство же — иногда забавою, но чаще должностным упражнением...*» Слова эти относятся к человеку, явившемуся основоположником всей русской поэтической системы. Кто этот человек и какая должность понуждала его к написанию стихов?

3. Откуда взяты цитаты? Прокомментируйте значение выделенных курсивом слов.

1) Еще бокалов жажда просит  
Залить горячий жир котлет,  
Но *звон брегета* им доносит,  
Что новый начался балет...

2) ...вошел: и пробка в потолок,  
*Вина кометы* брызнул ток...

3) Она езжала по работам,  
Солила на зиму грибы,  
Вела расходы, *брила лбы*,  
Ходила в баню по субботам...

4) Когда блистательная дама  
Мне свой *in-quattro* подает,  
И дрожь и злость меня берет,  
И шевелится *эпиграмма*  
Во глубине моей души,  
*А мадригалы* им пиши!

- 5) ...И, сохраненная судьбой,  
 Быть может, в *Лете* не потонет  
 Строфа, слагаемая мной;  
 Быть может (лестная надежда!)  
 Укажет будущий невежда  
 На мой прославленный портрет  
 И молвит: то-то был поэт!

*Брегет* –  
*Вино кометы* –  
*Брить лбы* –  
*Эпиграмма* –  
*Мадригал* –  
*Лета* –

4. Прочитайте отрывок из статьи И.А. Гончарова: «Изустная оценка опередила печатную, как сама пьеса задолго опередила печать. Но грамотная масса оценила ее фактически. Сразу поняв ее красоты и не найдя недостатков. Она разнесла рукопись на клочья, на стихи, полустушия, развела всю соль и мудрость пьесы в разговорной речи, точно обратила мильон в гривенники, и до того испестрила... поговорками разговор, что буквально истаскала комедию до пресыщения».

- 1) Как вы думаете, о какой комедии идет речь?
- 2) Приведите несколько известных вам афоризмов из этой комедии.



*А.П. Чехов. 1897 г.*

5. К. Чуковский писал не только детские сказки. Он был известным литературным критиком и в конце жизни написал воспоминания о своих знаменитых современниках. Предлагаем вам несколько эпизодов, в которых Чуковский рассказывает о своих встречах с Горьким, Чеховым, Сашей Черным, Борисом Житковым. Догадайтесь, в каком отрывке кто из писателей описан. Укажите рядом известные вам произведения, написанные ими.

Он держал себя гордо и замкнуто. Фамильярничать с собой не позволял никому. Поэтому велико было мое удивление, когда в одно из воскресений на Крестовском в летний горячий день я услышал десятки голосов, звонко кричавших ему: «Саша, Саша, скорее сюда!» — и увидел, что он не только не чувствует себя оскорбленным, но охотно откликается на эти призывы. Он сидел полуголый в лодке, взятой, очевидно, напрокат, и его черные глаза маслянисто поблескивали. Лод-

ка была полна малышей, лет семи или немного постарше, которых он только что прокатил до моста и обратно, и теперь его ждали другие, столпившиеся неподалеку на сваях: «Саша, сюда, сюда!» Он бережно высадил одних пассажиров и, наполнив свою лодку другими, тотчас же пустился в новый рейс. <...> Все это были дети из прибрежных дворов, незнакомые дети, которых он прежде никогда не видал, да и они знали про него лишь одно: что он — Саша. Обычно они околачивались на берегу целый день и безнадежно кричали каждому из проплывающих в лодке: «Дяденька, прокати!» Но те даже не глядели в их сторону. На этот раз мальчишкам посчастливилось: нашелся такой удивительный «Саша», который услышал их мольбу, и по лицу его я не мог не заметить, что здесь, на природе, среди детей, он совершенно другой.



Спускаясь по лестнице к выходу в одном из громадных домов, я засмотрелся на играющих в вестибюле детей. В это время в парадную с улицы легкой и властной походкой вошел насуспенный мужчина в серой шапке. Лицо у него было сердитое и даже как будто злое. Длинные усы его обледенели (на улице был сильный мороз), и от этого он казался еще более сердитым. В руке у него был тяжелый портфель огромных, невиданных мною размеров. Детей звали спать. Они расшались, не шли. Человек глянул на них и сказал, не замедляя шагов:

Даже кит  
Ночью спит!

В эту секунду вся его угрюмость пропала, и я увидел горячую синеву его глаз. Взглянув на меня, он опять насуспился и мрачно зашагал по ступеням.



Был он невысокого роста, узкоплечий, но, как я впоследствии мог убедиться, очень сильный, с железными мускулами. Шагал по-военному — грудью вперед. И вообще во всей его выправке было что-то военное. Он молча довел меня до самого дома, и на следующий день, в воскресенье, явился ко мне поутру с истрепанным французским астрономическим атласом и стал показывать на его черных, как сажа, страницах всевозможные созвездия, звезды, туманности и так заинтересовал ими меня и мою сестру, что мы стали с нетерпением ждать темноты, чтобы увидеть в небе те самые звезды, какие он показывал нам на бумаге, словно прежде ни разу не видели их. <...> Он учил меня всему: гальванопластике, французскому языку (который знал превосходно), завязыванию морских узлов, распознаванию насекомых и птиц, предсказанию погоды, плаванию, ловле тарантулов... Под его ближайшим руководством я прочел две книги Тимирязева и книгу Фламариона об устройстве вселенной. У него же я научился отковыривать от биндюгов (то есть длинных телег, запряженных волами) при помощи молотка и стамески старые оловянные бляхи и плавить их в чугунном котелке на костре.



Он был гостеприимен, как магнат. Хлебосольество у него доходило до страсти. Стоило ему поселиться в деревне, и он тотчас же приглашал к себе кучу гостей. Многим это могло показаться безумием: человек только что выбился из многолетней нужды, ему приходится таким тяжким трудом содержать всю семью — и мать, и брата, и сестру, и отца, — у

него нет ни гроша на завтрашний день, а он весь свой дом, сверху донизу, набивает гостями, и кормит их, и развлекает, и лечит!

6. В 1999 году, в год двухсотлетнего юбилея А.С. Пушкина, в Москве появились рекламные щиты с цитатами из его стихотворений. На одном из рекламных щитов было написано:

*Средь шумного бала случайно  
В тревоге мирской суеты,  
Тебя я увидел, но тайна  
Твои покрывала черты...  
А.С. Пушкин*

Укажите допущенную ошибку.

7. «Греко-римская мифология столь глубоко проникла в русскую литературу, что, человеку, читающему Пушкина и неосведомленному о мифологических персонажах, не всегда будет ясен лирический или сатирический смысл того или иного произведения», — так справедливо считал Н. Кун, автор книги «Легенды и мифы Древней Греции». Не только Пушкин, но и многие другие русские поэты использовали в своей лирике образы, взятые из античной мифологии. Часто подобные мифологемы «спутаны»: например, и греческий Эрос, и римский Купидон используются поэтами в качестве синонима к слову «любовь». Установите соответствия.

Греческая мифология	Описание	Римская мифология
Аполлон	богиня любви и красоты	Виктория
Арес	богиня утренней зари	Феб
Артемида	бог лесов, охотников и пастухов, всей природы	Амур (Купидон)
Афродита	бог солнца и покровитель искусств	Венера
Зевс	бог морей и землетрясений	Марс
Мойры	бог любви	Парки
Ника	богиня охоты	Нептун
Пан	богиня победы	Фавн
Посейдон	бог войны	Фурии
Эос	верховный бог	Аврора
Эринии	богини мщения	Диана
Эрот (Эрос)	богини человеческой судьбы	Юпитер

8. Гораций родился в 65 году до н. э. в Римской империи. Будучи незнатного происхождения (считают, что его отец был вольноотпущенным рабом), он получил хорошее образование и позже занимал должность писца, посвящая свободное время написанию стихов. Оды Горация свидетельствуют, что он дружил почти со всеми выдающимися римлянами своего

времени. Его отношения с императором Октавианом (Августом) были очень теплыми и искренними, что позволило императору предложить поэту должность личного секретаря. Но Горацию хватило духу отклонить это предложение и до конца жизни оставаться верным своей Музе. Ода Горация «К Мельпомене» вызвала наибольшее количество литературных переводов и подражаний.

*К Мельпомене [48] Книга 3. Ода XXX*

Создал памятник я, бронзы литой прочней, царственных пирамид выше поднявшийся. Ни снедающий дождь, ни Аквилон лихой (Аквилон в древнеримской мифологии — бог, олицетворяющий сильный северный ветер) не разрушат его, не сокрушит и ряд нескончаемых лет — время бегущее. Нет, не весь я умру, лучшая часть меня избежит похорон. Буду я вновь и вновь восхваляем, доколь по Капитолию жрец верховный ведет деву безмолвную. (Верховный жрец и старшая весталка — жрица богини Весты — ежегодно совершали на Капитолии молебствие о благе Рима). Назван буду везде — там, где неистовый Авфид ропщет (Авфид — река в Италии), где Давн, скудный водой, царем был у грубых селян (Давн — легендарный царь Апулии, родины Горация). Встав из ничтожества, первым я приобщил песню Эолии к итальянским стихам (то есть перевел греческих (эолийских) поэтов Алкея и Сапфо). Славой заслуженной, Мельпомена, гордись и, благосклонная, ныне лаврами Дельф мне увенчай главу.

1) Сравните два литературных перевода оды Горация.

а) Я памятник себе воздвиг чудесный, вечный,  
Металлов тверже он и выше пирамид;  
Ни вихрь его, ни гром не сломит быстротечный,  
И времени полет его не сокрушит.

Так! — весь я не умру; но часть меня большая,  
От тлена убежав, по смерти станет жить,  
И слава возрастет моя, не увядая,  
Доколь славянов род вселенна будет чтить.

Слух пройдет обо мне от Белых вод до Черных,  
Где Волга, Дон, Нева, с Рифея льет Урал;  
Всяк будет помнить то в народах неисчетных,  
Как из безвестности я тем известен стал,

Что первый я дерзнул в забавном русском слоге  
О добродетелях Фелицы возгласить,  
В сердечной простоте беседовать о божестве  
И истину царям с улыбкой говорить.

О Муза! возгордись заслугой справедливой,  
И презрит кто тебя, сама тех презирай;  
Непринужденною рукой, неторопливой,  
Чело твое зарей бессмертия венчай.

б) Я памятник себе воздвиг нерукотворный,  
К нему не зарастет народная тропа,  
Вознеся выше он главою непокорной  
Александрийского столпа.

Нет, весь я не умру – душа в заветной лире  
Мой прах переживет и тленья убежит –  
И славен буду я, доколь в подлунном мире  
Жив будет хоть один пиит.

Слух обо мне пройдет по всей Руси великой,  
И назовет меня всяк сущий в ней язык,  
И гордый внук славян, и финн, и ныне дикой  
Тунгус, и друг степей калмык.

И долго буду тем любезен я народу,  
Что чувства добрые я лирой пробуждал,  
Что в мой жестокий век восславил я Свободу  
И милость к падшим призывал.

Веленью Божию, о муза, будь послушна,  
Обиды не страшась, не требуя венца,  
Хвалу и клевету приемли равнодушно  
И не оспаривай глупца.

- 2) Кто автор первого и второго перевода?
- 3) Как вы считаете, чей перевод лучше? Почему вы так думаете?
- 4) Кто еще из известных вам поэтов переводил это стихотворение?

9. Кому из персонажей принадлежат приведенные ниже реплики? (По пьесе Д.И. Фонвизина «Недоросль»)

- ✓ Я боюсь для вас нынешних мудрецов. Мне случилось читать из них все то, что переведено по-русски. Они, правда, искореняют сильно предрассудки, да воротят с корня добродетель.
- ✓ Так разве необходимо надобно быть портным, чтоб уметь сшить кафтан хорошенько. Экое скотское рассуждение!
- ✓ Люблю свиной, сестрица, а у нас в околотке такие крупные свиньи, что нет из них ни одной, которая, став на задни ноги, не была бы выше каждого из нас целой головою!
- ✓ Шиучи с стешним хоспотам, касалось мне, што я фсе с лошатками.
- ✓ Меня хоть теперь шелепами, лишь бы выю грешничу путем накастылять.
- ✓ Открою тебе тайну сердца моего, любезный друг! Я влюблен и имею счастье быть любим.
- ✓ Не хочу учиться, хочу жениться.



Д.И. Фонвизин на памятнике  
в честь 1000-летия России  
в Великом Новгороде

- 1) Объясните смысл *последнего* высказывания, ставшего афоризмом.
- 2) Кого во времена Фонвизина называли «недорослем»?

10. Напишите статью для словаря литературоведческих терминов об отличии жанра *фантастика* от жанра *фэнтези*.

11. Кто автор приведенных ниже слов? О какой книге идет речь?

*Некоторые люди, кажется, думают, что я начал с того, что спросил себя, как бы рассказать детям о христианстве; затем, используя сказку как инструмент и опираясь на информацию о детской психологии решил, для какой возрастной группы буду писать; затем составил список основных христианских истин и выработал аллегории, чтобы описать их. Все это – чистая фантазия. Я не смог бы так писать. Все начиналось с образов: фавн, несущий зонтик, королева на санях, великолепный лев. Изначально не планировалось ничего, связанного с христианством, этот элемент проявился как бы сам по себе.*

12. Напишите сочинение-миниатюру на одну из тем, обозначенных цитатой (на выбор).  
Согласны ли вы с этими словами?

Что человек, когда он занят только  
Сном и едой? Животное, не больше...

(В. Шекспир. Гамлет)

Вот так добро и зло между собой  
И в людях, как в цветах, вступают в бой;  
И если победить добро не сможет,  
То скоро смерть, как червь, растение сгложет.

(В. Шекспир. Ромео и Джульетта)

**8–9 классы. Заочный тур**

1. Перед вами подстрочный перевод и несколько поэтических переложений известного стихотворения Генриха Гейне. Прочитайте их внимательно и ответьте на вопросы.

*Подстрочный перевод:* Ель стоит одиноко / на севере, на голой вершине. / Она спит; белым покровом / укутали ее лед и снег. / Она видит сон о пальме, / которая далеко на востоке, / одиноко и молчаливо печалится / на жаркой отвесной скале.

Перевод Ф.И. Тютчева:

На севере мрачном, на дикой скале  
Кедр одинокий под снегом белеет,  
И сладко заснул он в инистой мгле,  
И сон его вьюга лелеет.

Про юную пальму все снится ему,  
Что в дальних пределах Востока,  
Под пламенным небом, на знойном холму  
Стоит и цветет одинока.

Перевод М.Ю. Лермонтова:

На севере диком стоит одиноко  
На голой вершине сосна  
И дремлет, качаясь, и снегом сыпучим  
Одета, как ризой, она.

И снится ей все, что в пустыне далекой,  
В том крае, где солнца восход,  
Одна и грустна на утесе горячем  
Прекрасная пальма растет.

Перевод А.А. Фета:

На севере дуб одинокий  
Стоит на пригорке крутом;  
Он дремлет, сурово покрытый  
И снежным, и ледяным ковром.

Во сне ему видится пальма,  
В далекой восточной стране,  
В безмолвной, глубокой печали,  
Одна, на горячей скале.

- 1) В чем особенности каждого из поэтических переводов?
- 2) Как вы думаете, что побудило поэтов-переводчиков в некоторых моментах заметно отступить от оригинала?
- 3) Какой из поэтических переводов представляется вам наиболее удачным и почему?
- 4) Какие свойства оригинала сумели сохраниться во всех приведенных переводах?
- 5) С каким литературным направлением ассоциируется у вас данный поэтический сюжет и почему?

2. Литературовед Ю.М. Лотман пишет: «Поведение Онегина на дуэли неопровержимо свидетельствует, что автор хотел его сделать убийцей поневоле. Для читателя, не утратившего еще живой связи с дуэльной традицией и способного понять смысловые оттенки нарисованной Пушкиным картины, было очевидно, что Онегин «любил Ленского и, целясь в него, не хотел ранить». Ознакомьтесь с приведенными ниже правилами дуэли, принятыми в России первой половины XIX века. Проследите по тексту романа, какие грубые нарушения были в дуэли Онегина и Ленского.



*Илья Репин. Дуэль Онегина и Ленского*

Дуэль – поединок, происходящий по определенным правилам парный бой, имеющий целью восстановление чести, снятие с обиженного позорного пятна, нанесенного оскорблением. Опасность, сближение лицом к лицу со смертью становятся очищающими средствами, снимающими с человека оскорбление. Честь восстанавливается не нанесением ущерба оскорбителю или мстью ему, а фактом пролития крови, в том числе и своей собственной.

Сам оскорбленный должен решить, является ли бесчестие настолько незначительным, что для его снятия достаточно демонстрации бесстрашия – показа готовности к бою (в этом случае примирение возможно после вызова и его принятия: принимая вызов, оскорбитель тем самым показывает, что считает противника равным себе и, следовательно, реабилитирует его честь) или знакового изображения боя (примирение происходит после обмена выстрелами или ударами шпаги без каких-либо кровавых намерений с какой-либо стороны). Если оскорбление было более серьезным, таким, которое должно быть смыто кровью, дуэль может закончиться первым ранением (чьим – не играет роли). Наконец,

оскорбленный может квалифицировать оскорбление как смертельное, требующее для своего снятия гибели одного из участников ссоры.

Дуэль подразумевала наличие строгого и тщательно исполняемого ритуала. Дуэль начиналась с вызова. Ему, как правило, предшествовало столкновение, в результате которого какая-либо сторона считала себя оскорбленной и в качестве таковой требовала удовлетворения (сатисфакции). С этого момента противники уже не должны были вступать ни в какие общения — это брали на себя их представители — секунданты. Секунданты должны были быть равны по своему общественному положению: взять в секунданты, например, слугу, означало нанести оскорбление секунданту противника, оскорбить его. Выбрав себе секунданта, оскорбленный обсуждал с ним тяжесть нанесенной ему обиды, от чего зависел и характер будущей дуэли — от формального обмена выстрелами до гибели одного или обоих участников. После этого секундант направлял противнику письменный вызов (картель). Роль секундантов сводилась к следующему: как посредники между противниками, они прежде всего обязаны были приложить максимальные усилия к примирению. На обязанности секундантов лежало изыскивать все возможности, не нанося ущерба интересам чести и особенно следя за соблюдением прав своего доверителя, для мирного решения конфликта. Даже на поле боя секунданты обязаны были предпринять последнюю попытку к примирению. Кроме того, секунданты вырабатывают условия дуэли. Если примирение оказывалось невозможным, секунданты составляли письменные условия и тщательно следили за строгим исполнением всей процедуры.

Дуэль назначалась на определенное время в определенном секундантами месте. Заставлять ждать себя на месте поединка было крайне невежливо. Явившийся вовремя был обязан ждать своего противника четверть часа. По прошествии этого срока явившийся первым имеет право покинуть место поединка и его секунданты должны составить протокол, свидетельствующий о неприбытии противника.

Как происходила дуэль? Обычное расстояние между барьерами в начале XIX в. было 10–12 шагов. Дуэлянты разводились от барьера на определенное количество шагов, после чего по команде начинали сходитьсь. Если опытный стрелок производил выстрел первым, то это, как правило, свидетельствовало о волнении, приводившем к случайному нажатию спускового крючка. Тот, кто желает безусловной смерти противника, не стреляет с ходу, с дальней дистанции и под отвлекающим вниманием дулом чужого пистолета, а, идя на риск, дает по себе выстрелить, требует противника к барьеру и с короткой дистанции расстреливает его как неподвижную мишень. Это наиболее опасная тактика: не стреляя на ходу, быстро выйти к барьеру и на предельно близкой дистанции целиться в неподвижного противника. Если же дуэлянты хотели восстановить честь без смертельного исхода, то они были вынуждены стрелять «на легкое ранение»: демонстративный выстрел в сторону являлся новым оскорблением и не мог способствовать примирению. В случае безрезультатного обмена выстрелами дуэль начиналась сначала, и тогда жизнь противнику можно было сохранить только ценой собственной смерти или раны.

Любая дуэль была в России уголовным преступлением. Каждая дуэль становилась в дальнейшем предметом судебного разбирательства. И противники, и секунданты несли уголовную ответственность. Суд, следуя букве закона, приговаривал дуэлянтов к смертной казни, которая в дальнейшем для офицеров чаще всего заменялась разжалованием в солдаты с правом выслуги (перевод на Кавказ давал возможность быстрого получения снова офицерского звания).

3. В середине 1790-х гг. граф А.М. Мусин-Пушкин приобрел рукописный сборник, в котором обнаружил исключительно ценное и прежде неизвестное произведение литературы XII века, получившее название «Слово о полку Игореве». Рукопись была опубликована в 1800 г. в Москве, после чего с нее была снята копия для Екатерины II. В 1812 году, во время нашествия Наполеона, рукопись «Слова» погибла вместе с другими рукописями Мусина-Пушкина, хранившимися в его московской библиотеке. Таким образом, мы обладаем теперь лишь екатерининской копией конца XVIII века и первопечатным текстом памятника. Сразу после публикации «Слова» начались споры о его подлинности. Некоторые читатели, пораженные гениальностью произведения, приняли его за подделку под XII век, изготовленную кем-либо из крупных поэтов XVIII века. А.С. Пушкин возражал на это в заметках 1836 года: «Кто из наших писателей в 18 веке мог иметь на то довольно таланта? Карамзин? но Карамзин не поэт. Державин? но Державин не знал и русского языка, не только языка «Песни о полку Игореве». Прочие не имели все вместе столько поэзии, сколь находится оной в плаче Ярославны, в описании битвы и бегства. Кому пришло бы в голову взять в предмет песни темный поход неизвестного князя? Кто с таким искусством мог затмить некоторые места из своей песни словами, открытыми впоследствии в старых летописях или отысканными в других славянских наречиях, где еще сохранились они во всей свежести употребления? Это предполагало бы знание *всех* наречий славянских».



Виктор Васнецов. После побоища Игоря Святославича с половцами

1) Попробуйте перевести с древнерусского на современный язык следующие слова и выражения.

Спала князю ѹмь похоти —

Ищ҃чи себе чти, а князю славе —

О Руская земле! У҃же за шеломянемъ еси! —

Игорь и Всеволодъ, у҃же лж҃у ѹб҃ди ста —

Т҃у Игорь князь выседе изъ седла злата, а в седло кощиево —

2) Объясните, что имеет в виду автор «Слова», когда говорит:

«Се у Римъ кричатъ подъ саблями Половецкыми, а Володимиръ подъ ранами».

«Великий княже Всеволоде! Ты бо можеша Волгу веслы раскропити, а Дон шелома выльяти».

«На седьмом веце Трояни връже Всеславъ жребии о девицу себе любу».

4. Прочитайте стихотворение Александра Дольского и ответьте на вопросы.

Меня нашли в четверг на минном поле,  
в глазах разбилось небо, как стекло.  
И все, чему меня учили в школе,  
в соседнюю воронку утекло.

Друзья мои по роте и по взводу  
ушли назад, оставив рубежи,  
и похоронная команда на подводу  
меня забыла в среду положить.

И я лежал и пушек не пугался,  
напуганный до смерти всей войной.  
И подошел ко мне какой-то гансик  
и склонился тихо надо мной.

И обомлел недавний гитлер-югенд,  
узнав в моем лице свое лицо,  
и удивленно плакал он, напуган  
моей или своей судьбы концом.

О жизни не имея и понятия,  
о смерти рассуждая, как старик,  
он бормотал молитвы ли, проклятья,  
но я не понимал его язык.

И чтоб не видеть глаз моих незрячих,  
в земле немецкой мой недавний враг  
он закопал меня, немецкий мальчик.  
От смерти думал откупиться так.

А через день, когда вернулись наши,  
убитый Ганс в обочине лежал.  
Мой друг сказал: «Как он похож на Сашу...  
Теперь уж не найдешь его... А жаль».

И я лежу уже десятилетия  
в земле чужой, я к этому привык.  
И слышу: надо мной играют дети,  
но я не понимаю их язык.

- 1) От лица кого написано стихотворение?
- 2) Где и когда происходят события, описанные автором?
- 3) Что вы знаете об этих событиях?
- 4) Как вы понимаете, о чем это стихотворение?

### 10–11 классы. Очный тур

1. Назовите героя, произведение и автора: «Но не прошло, можете себе представить, двух месяцев, как появилась в рязанских лесах шайка разбойников, а атаман-то этой шайки был, сударь мой, не кто другой...» Кто был этот разбойник?

2. Назовите авторов, произведения и героев, которым принадлежат следующие высказывания:

- ✓ «...Зачем я жил? для какой цели я родился?.. А, верно, она существовала, и, верно, было мне назначение высокое, потому что я чувствую в душе моей силы необъятные».
- ✓ «Все сама управляюсь, батюшка. С утра до вечера, как за язык повешена, рук не покладываю: то бранюсь, то дерусь; тем и дом держится, мой батюшка!»
- ✓ «А у меня, что дело, что не дело, / Обычай мой такой: / Подписано, так с плеч долой».
- ✓ «Один там только и есть порядочный человек: прокурор; да и тот, если сказать правду, свинья».
- ✓ «Я хочу славы, хочу быть известным людям, хочу быть любимым ими... я не виноват, что я хочу этого, для одного этого я живу».

3. В романе А.С. Пушкина «Евгений Онегин» есть такие строки:

*У Пелагеи Николаевны  
Все тот же друг мосьё Гриньмуш,  
И тот же шниц, и то же муж;  
А он, все клуба член исправный,  
Все так же смирен, так же глух  
И так же ест и пьет за двух.*

Назовите автора и произведение, ставшее источником художественной реминисценции в этих стихах.

4. Этот писатель вошел в историю русской литературы не только как поэт, прозаик, драматург, блистательный мистификатор и сатирик, но и мальчик, которому была адресована известная сказка «Черная курица, или Подземные жители». Назовите его имя.

5. Сопоставьте и запишите произведения и героев (например: 1 – а):

1. Дама с собачкой	а) Андрей Ефимыч Рагин
2. Душечка	б) Лука Александрыч
3. Каштанка	в) Анна Сергеевна
4. Палата № 6	г) Ольга Племянникова

6. Соедините эпиграф и произведение, в котором он был употреблен:

1. Станционный смотритель	а) «Не зрим ли каждый день гробов, Седин дряхлеющей вселенной?»
2. Выстрел	б) «Во всех ты, Душенька, нарядах хороша».
3. Барышня-крестьянка	в) «Кони мчатся по буграм, Топчут снег глубокой... Вот, в сторонке божий храм Виден одинокой. ..... Вдруг метелица кругом; Снег валит клоками; Черный вран, свистя крылом, Вьется над санями; Вещий стон гласит печаль! Кони торопливы Чутко смотрят в темну даль, Воздымая гривы...»
4. Метель	г) «Коллежский регистратор, Почтовой станции диктатор».
5. Гробовщик	д) «Стрелялись мы».



К.А. Горбунов.  
Портрет М.Ю. Лермонтова. 1841 г.

7. Расположите в хронологической последовательности новеллы из романа М.Ю. Лермонтова «Герой нашего времени»:

Максим Максимыч; Бэлла; Тамань; Княжна Мэри; Фаталист.

8. Император Николай I в 1840 г. так отозвался об одном недавно вышедшем в свет романе: «Это то же самое преувеличенное изображение презренных характеров, которое имеется в нынешних иностранных романах. Такие романы портят характер. Ибо хотя такую вещь читают с досадой, но все-таки она оставляет тягостное впечатление, потому что в конце концов привыкаешь думать, что весь мир состоит

из подобных людей, у которых даже лучшие, на первый взгляд, поступки проистекают из отвратительных и фальшивых побуждений».

- 1) О каком романе идет речь? Кто его автор?
- 2) Какие характеры этого романа, на ваш взгляд, могли показаться императору «презренными»? Согласны ли вы с его мнением? Поясните свою точку зрения.
- 3) Какие «иностранные романы» имеет в виду Николай I в этом высказывании? (*Авторы и названия*).



Петр Соколов.  
Портрет А.С. Пушкина. 1836 г.

9. Перед вами два варианта стихотворения А.С. Пушкина «К морю». Какой из них окончательный? Напишите первые строки окончательного варианта.

*Как друга ропот заунывный  
В прощальный разлученья час  
Твой грустный шум, твой шум призывный  
Подъемлешь ты в последний раз.*



*Как друга ропот заунывный,  
Как зов его в прощальный час,  
Твой грустный шум, твой шум призывный  
Услышал я в последний раз.*

10. «Что такое почти каждая из его повестей? – вопрошал известный критик и отвечал: – Смешная комедия, которая начинается глупостями, продолжается глупостями и оканчивается слезами и которая, наконец, называется жизнью». Назовите критика. О творчестве какого писателя он размышляет?

11. Поэт и критик Серебряного века Д.С. Мережковский в одной из своих статей дает образные определения творчеству русских поэтов. Он пишет: «Стихи Пушкина – золотые; стихи Лермонтова – стальные; стихи Некрасова – каменные». Попытайтесь пояснить определения Мережковского. Расскажите о том, какие ассоциации лично у вас вызывают стихи этих поэтов, дайте им свои определения.

12. Кто написал это стихотворение? Похоже ли остальное творчество этого автора – драматическая трилогия, исторические повести, переводы, поэмы, сатира (в соавторстве) на его лирические произведения?

Двух станов не боец, но только гость случайный,  
За правду я бы рад поднять мой добрый меч,  
Но спор с обоими – досель мой жребий тайный,  
И к клятве ни один не мог меня привлечь;

Союза полного не будет между нами —  
 Не купленный никем, под чье б ни стал я знамя,  
 Пристрастной ревности друзей не в силах снести,  
 Я знамени врага отстаивал бы честь!

13. Чем отличаются друг от друга эти два стихотворения Георгия Иванова? Что у них общего? Какими выразительными средствами пользуется поэт?

В награду за мои грехи,  
 Позор и торжество,  
 Вдруг появляются стихи —  
 Вот так... Из ничего...  
 Всё кое-как и как-нибудь,  
 Волшебна на авось;  
 Как розы падают на грудь...  
 — И ты мне розу брось!  
 Нет, лучше брось за облака —  
 Там рифма заблестит,  
 Коснется тленного цветка  
 И в вечный превратит.



Стало тревожно-прохладно,  
 Благоуханно в саду.  
 Гром прогремел... Ну и ладно,  
 Значит, гулять не пойду.  
 ...С детства знакомое чувство —  
 Чем бы бессмертье купить,  
 Как бы салазки искусства  
 К летней грозе *прицепить*.

14. Александр Пушкин писал как-то своему товарищу поэту Петру Вяземскому: «Твои стихи к Мнимой Красавице слишком умны. А поэзия, прости Господи, должна быть глуповата». Сопоставьте это высказывание с суждением Льва Толстого: «Когда Фет писал: «...не знаю сам, что буду петь, но только песня зреет», — этим он выразил настоящее, народное чувство поэзии. Мужик тоже не знает, что он поет, — ох, да-ой, да-эй — а выходит настоящая песня, прямо из души, как у птицы». Что роднит эти два высказывания? О какой особенности поэтического творчества идет здесь речь? Какое стихотворение А. Фета цитирует Л.Н. Толстой? Запишите его начальные строки.

15. В 1895 г. философ, публицист, поэт В. Соловьев опубликовал поэтические пародии, которые справедливо считаются лучшими пародиями на символистов. Прочтите фрагменты из них:

Горизонты вертикальные  
 В шоколадных небесах,  
 Как мечты полужеркальные  
 В лавровишневых лесах.  
 Призрак льдины огнедышащей  
 В ярком сумраке погас,  
 И стоит меня не слышащий  
 Гиацинтовый пегас...



Над зеленым холмом,  
 Над холмом зеленым,  
 Нам влюбленным вдвоем,  
 Нам вдвоем влюбленным,  
 Светит в полдень звезда,  
 Она в полдень светит,  
 Хоть никто никогда  
 Той звезды не заметит...

Объектом пародии в этих стихотворениях становится чрезмерное пристрастие символистов к некоторым средствам художественной выразительности. Определите, какие это средства. Назовите поэтов, которые принадлежали к такому течению, как символизм. В каких стихотворениях, написанных символистами, мы встречаемся с теми явлениями, которые пародирует В. Соловьев? Приведите примеры.

16. Объясните, как вы понимаете строки Евгения Баратынского: «Поверь, мой милый друг, страданье нужно нам; / Не испытал его, нельзя понять и счастья...»

17. Прочитайте стихотворение Е.А. Баратынского «Муза». В чем заключается основная ее мысль, какими выразительными средствами пользуется поэт. У какого русского поэта встречается стихотворение, содержащее сходную мысль.



Евгений Баратынский.  
 Литография

Не ослеплен я Музою моею:  
 Красавицей ее не назовут,  
 И юноши, узрев ее, за нею  
 Влюбленную толпой не побегут.

Приманивать изысканным убором,  
 Игрою глаз, блестящим разговором  
 Ни склонности у ней, ни дара нет;  
 Но поражен бывает мельком свет

Ее лица необщим выраженьем,  
 Ее речей спокойной простотой;  
 И он, скорей, чем едким осужденьем,  
 Ее почтит небрежной похвалой.

18. В какой монастырь и к какому старцу ездил Ф.М. Достоевский перед написанием «Братьев Карамазовых»? Кто сопровождал его в этой поездке? Как это событие повлияло на написание романа?



*Ф.М. Достоевский. 1863 г.*

### 10–11 классы. Заочный тур

1. В текст, который вы видите перед собою, намеренно внесена путаница. В результате некоторые строки оказались не на своем месте. Попробуйте восстановить правильный порядок строк. Если вы успешно справитесь с этой задачей, то вам удастся прочитать известное стихотворение, написанное в XX веке в России. (*Исправленный вариант запишите с соблюдением соответствующей пунктуации.*)

Бывает так какая-то истома  
 Сужается какой-то тайный  
 В ушах не умолкает бой  
 Вдали раскат стихающего грома  
 Неузнанных и пленных голосов  
 И легких рифм сигнальные звончки  
 Мне слышатся и жалобы и стоны  
 Ложатся в белоснежную тетрадь  
 Но в этой бездне шепотов и звонов  
 Встает один все победивший звук  
 Как по земле идет с котомкой лихо

Что слышно как в лесу растет трава  
 Но вот уже слышались слова  
 Тогда я начинаю понимать  
 И просто продиктованные строчки  
 Так вокруг него непоправимо тихо

Ответьте письменно по каждому пункту. (Можно в виде свободного, связного текста, без обозначения нумерации вопросов.)

- ✓ Как называется это стихотворение и кто его автор?
- ✓ Какова тема стихотворения и о каком событии идет речь?
- ✓ Просматривается ли в стихотворении сюжет, и если да, то из каких основных «моментов» или «этапов» он состоит? Перечислите их.
- ✓ Как меняется стиль (в частности, лексика) стихотворения по ходу сюжета (приведите примеры)? Как вы думаете, почему?
- ✓ На какие две части можно разделить стихотворение? На чем будет основано такое деление? Какая строка выполняет роль композиционного рубежа? Сравните «образные миры» обеих частей. Что вы видите при этом сравнении?
- ✓ С каким литературным направлением (или направлениями) ассоциируется у вас 1-я часть? Почему? Как вы думаете, с какой целью автор вызывает у нас эти ассоциации?
- ✓ Как вы думаете, что означают в контексте всего стихотворения следующие строки: «Но в этой бездне шепотов и звонов // Встает один, все победивший звук»?
- ✓ Что еще в этих строках показалось вам важным? В чем, на ваш взгляд, состоит художественная идея стихотворения?
- ✓ У Валерия Брюсова есть стихотворение с таким же названием. Если вы помните его, то укажите коротко (в двух–трех фразах), в чем состоит основное их сходство и какие различия вы видите между двумя этими текстами.
- ✓ Какие еще стихотворения, родственные по сюжету и тематике, вам известны?

2. Перед вами несколько фрагментов из статьи С.С. Аверинцева «Ритм как теодицея». Внимательно прочитайте их и попробуйте выполнить задание, данное после текста.

«Содержание» – это человеческий голос, а «форма»... – органнй фон для этого голоса, «музыка сфер». <...> Классическая форма – это как небо, которое Андрей Болконский видит над полем сражения при Аустерлице. Она не то чтобы утешает... она... выводит из тупика частного. <...> ...человеческому голосу, говорящему свое, страстное, недоброе, нестройное, отвечает что-то вроде хора сил небесных – через строфику, через отрешенную стройность ритма. <...> ...непроходимая глупость – пытаться поймать... поэзию на слове, потому что в ней-то всегда есть не только слово, но и тайный... музыкальный ответ на слово; кто имеет уши, пусть слышит этот ответ, а кто не имеет, пусть воздерживается от чтения стихов. <...> С некоторым преувеличением рискнем сказать, что когда мятеж и отчаяние выражают себя в такой безусловно дисциплинированной и притом живой форме, как у Пушкина, – это почти так, как когда псалом принимает вовнутрь своего пространства слова безумца, как известно, сказавшего: «нести Бог», – и тем преодолевает их.

*Задание.* Изложите в трех—четырёх предложениях собственное понимание основной мысли приведенного фрагмента так, чтобы изложенное вами было вполне ясно по смыслу.

3. Прочитайте внимательно стихотворение Ф.И. Тютчева «*Silentium*» (1830) и ответьте на вопрос: «Текст, отстаивающий идею молчания и бессилия слов, одновременно, с помощью тех же слов, живописует различные душевные состояния». Согласны ли вы с мнением литературоведа? Обоснуйте ваш ответ.

Молчи, скрывайся и таи  
И чувства и мечты свои —  
Пусть в душевной глубине  
Встают и заходят оне  
Безмолвно, как звезды в ночи, —  
Любуйся ими — и молчи.

Как сердцу высказать себя?  
Другому как понять тебя?  
Поймет ли он, чем ты живешь?  
Мысль изреченная есть ложь.  
Взрывая, возмутишь ключи, —  
Питайся ими — и молчи.

Лишь жить в себе самом умей —  
Есть целый мир в душе твоей  
Таинственно-волшебных дум;  
Их оглушит наружный шум,  
Дневные разгонят лучи, —  
Внимай их пенью — и молчи!..

4. Прочитайте внимательно стихотворение В.А. Жуковского «*Невыразимое*» (1819, отрывок) и выполните предложенные после текста стихотворения задания.

Что наш язык земной пред дивною природой?  
С какой небрежною и легкою свободой  
Она рассыпала повсюду красоту  
И разное с единством согласила!  
Но где, какая кисть ее изобразила?  
Едва-едва одну ее черту  
С усилием поймать удастся вдохновенью...  
Но льзя ли в мертвое живое передать?  
Кто мог создание в словах пересоздать?  
Невыразимое подвластно ль выраженью?..  
Святые таинства, лишь сердце знает вас.  
Не часто ли в величественный час  
Вечернего земли преображенья —



*Петр Соколов. Портрет В.А. Жуковского*

Когда душа смятенная полна  
 Пророчеством великого виденья  
 И в беспредельное унесена, —  
 Спирается в груди болезненное чувство,  
 Хотим прекрасное в полете удержать,  
 Ненареченному хотим названиее дать —  
 И обессиленно безмолвствует искусство?  
 Что видимо очам — сей пламень облаков,  
 По небу тихому летящих,  
 Сие дрожанье вод блестящих,  
 Сии картины берегов  
 В пожаре пышного заката —  
 Сии столь *яркие черты* —  
 Легко их ловит мысль крылата,  
 И есть *слова* для их *блестящей* красоты.  
 Но то, что слито с сей блестящей  
 красотой —

Сие столь смутное, волнующее нас,  
 Сей внелемый одной душою  
 Обворожающего глас,  
 Сие к далекому стремленье,  
 Сей миновавшего привет  
 (Как прилетевшее незапно дуновенье  
 От луга родины, где был когда-то цвет,  
*Святая молодость*, где жило упованье),  
 Сие шепнувшее душе воспоминанье  
 О милом радостном и скорбном старины,  
 Сия сходящая святыня с вышины,  
 Сие присутствие Создателя в созданье —  
 Какой для них язык?.. Горе душа летит,  
 Все необъятное в единый вздох теснится,  
 И лишь молчание понятно говорит.

1) Почему это стихотворение предложено для сопоставления со стихотворением Тютчева?

2) Что противопоставляется в стихотворении Тютчева и что — в стихотворении Жуковского?

3) В каких из этих трех строк: *«Другому как понять тебя? // Поймет ли он, чем ты живешь? // Мысль изреченная есть ложь»*, — выражена та же мысль, что и в следующей строчке из стихотворения Жуковского: *«И лишь молчание понятно говорит»*?

4) Что считает «невыразимым» Тютчев и что — Жуковский?

**Примечание.** На пункты 2 и 4 следует отвечать своими словами, как можно полнее, приводя необходимые цитаты в скобках.

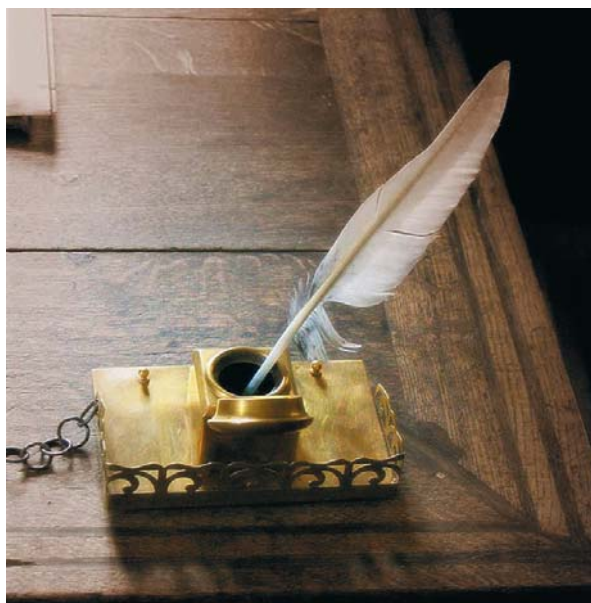

## История России (Исторический факультет)



*Общий вид Троице-Сергиевой Лавры*

**Введение.** Целью Многопрофильной олимпиады «Аксиос», проводимой *по истории России*, является пропаганда исторических знаний, выявление гуманитарно одаренных школьников, интересующихся историей, или уже имеющих хорошую историческую подготовку и обладающих историческим мышлением. Олимпиада проходит очно и заочно.

*Очная* олимпиада по истории России проводится для учащихся 6–11 классов. Задания составляются исходя из изучаемого в школе материала, например: учащиеся 6–7 классов решают задачи из истории Древней Руси и России Средних веков, школьники 8 класса должны показать знания по истории XVIII–XIX вв., ученикам 9–11 классов предлагаются задания по всему курсу истории, включая историю XX века. Участники олимпиады должны показать знание истории России, основных ее фактов, дат, имен, а также умение развернуто отвечать на вопросы и ясно обосновывать свой ответ. В олимпиаду включены и задания по истории русской культуры, так как учащаяся молодежь должна иметь представление о зодчестве, литературе, изобразительном искусстве своей родной страны. Каждое задание оценивается от 1 до 10 баллов, с учетом степени сложности. Как правило, многие участники оставляют без внимания творческие задания: составить письмо, написать эссе на заданную тему, но именно за эти задания и начисляется больше всего баллов. Эссе или развернутые ответы на вопросы должны содержать фактический материал, отражать мнение автора, от-

вет должен быть продуман, хронологически правильно выстроен и структурирован. Примерные вопросы очного тура по истории представлены с 6 по 11 класс.

*Заочная* олимпиада предполагает написание самостоятельной творческой работы по выбранной теме учащимися 8–11 классов. Список заданных тем заочного тура и рекомендаций представлен в конце раздела, после вопросов очного тура. Объем работы не должен превышать 15 страниц. В работе допускается и рекомендуется использование иллюстративного материала. Работа состоит из введения, где раскрывается тема, пишется, почему она была выбрана для эссе, основной части и заключения. Основная часть – это изложение исторических фактов, описание событий, самостоятельный анализ. В заключении подводятся итоги работы. К работе необходимо приложить список используемой литературы или ссылки на интернет-ресурсы. Тема для работы дается по возможности широкая, участник сам должен выбрать приоритеты ее раскрытия. Например, тема «Сестры милосердия». Можно рассказать биографию одной сестры милосердия или историю общины. Приветствуется написание работы с использованием материалов краеведения, возможно, в вашем городе была община сестер, происходили те или иные исторические события.

Критерии оценки:

- раскрытие темы;
- оригинальность текста;
- степень творческой самореализации.

Работа должна отражать личное мнение автора, его отношение к предлагаемой теме. При выполнении олимпиадных заданий участники выполняют все требования к содержанию и оформлению работы. Это является основным условием допуска работы к конкурсу. Победители выбираются по классам.

#### ***Краткий список литературы***

- Энциклопедия для детей. Аванта+. История России.  
*Соловьев С.М.* Чтения и рассказы по истории России.  
*Иловайский Д.И.* Краткие очерки русской истории: Курс старшего возраста.  
*Платонов С.Ф.* Учебник русской истории для средней школы.  
*Ольденбург С.* Царствование императора Николая II.

## Задания очного тура с 6 по 11 класс

### Задания для 6 класса

1. Установите соответствия.

Рюрик	Белоозеро
Синеус	Киев
Трувор	Новгород
Аскольд и Дир	Изборск



Великий князь Ярослав I Владимирович Мудрый.

2. Установите последовательность княжений.  
Князь Игорь; Владимир Святой; Юрий Долгорукий; княгиня Ольга; Ярослав Мудрый; князь Святослав.

3. Соотнесите имена и события:

Денис Давыдов	Восстание декабристов
Елизавета Петровна	Крещение Руси
Князь Владимир Святой	Любечский съезд князей
Князь Владимир Мономах	Основание Московского университета
Князь Юрий Долгорукий	Основание Санкт-Петербурга
Николай I	Отечественная война 1812 года
Петр I	Отмена крепостного права
Александр II	Первое упоминание о Москве

4. Что вы знаете об этих людях?

А.В. Суворов –

Г.К. Жуков –

Иван Калита –

Серафим Саровский –

5. Какой из городов во время монголо-татарского нашествия был разорен первым?

Козельск;

Чернигов;

Рязань;

Псков;

Киев;

Новгород.

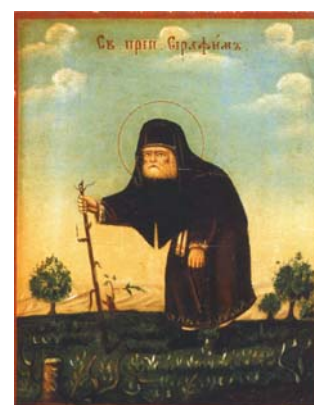

Прп. Серафим Саровский.  
XX в. Музей Андрея Рублева

6. Выберите памятники Владимиро-Суздальского княжества.

- ✓ Успенский собор;
- ✓ Софийский собор;
- ✓ Золотые ворота;
- ✓ Церковь Покрова на Нерли;
- ✓ Десятинная церковь;
- ✓ Замок в Боголюбове.

7. Сопоставьте автора и его произведение.

Летописец Нестор	Слово о законе и благодати
Князь Владимир Мономах	Повесть временных лет
Митрополит Иларион	Поучения

8. Соотнесите храм и город, в котором он был построен.

Исаакиевский собор –	Москва
Храм Покрова-на-Рву –	Киев
Софийский собор –	Новгород
Десятинная церковь –	Санкт-Петербург



9. Чей это портрет, что вы знаете об этом человеке?

10. Напишите письмо от лица одного из современников крещения Руси. Постарайтесь рассказать, как это происходило, когда.

11. С каким событием связано построение храма Покрова-на-Рву?

12. Кто из перечисленных здесь исторических лиц не соответствует другим и почему?

- Иван Калита –
- Юрий Долгорукий –
- Иван Красный –
- Симеон Гордый –

13. Этот князь прекрасно владел и оружием и дипломатией, был большим любителем книг и учености, инициатором создания письменного свода законов. Назовите его имя.

14. Знаменитое Ледовое побоище происходило на льду:

- ✓ Ладожского озера
- ✓ реки Невы
- ✓ Чудского озера
- ✓ озера Ильмень

15. О ком рассказывается в приведенном отрывке:

*Когда он послан был отцом своим искать скот, он увидел некоего черноризца на поле под дубом стоящего и молящегося. Когда кончил молиться старец, он обратился к Варфоломею: "Что хочешь, чадо?" Отрок же сказал: "Душа желает знать грамоту. Учусь я грамоте, но не могу ее одолеть. Святой Отче, помолись, чтобы смог я научиться грамоте". И ответил ему старец: "О грамоте, чадо, не скорби: с сего дня дарует тебе Господь знание грамоты". С того часа он хорошо знал грамоту.*

16. Кто был первым русским:

- Князем —
- Царем —
- Императором —

17. Какое историческое событие имеется в виду в этом четверостишии? При каком князе?



Миниатюра из рукописи. XVII в.



Позади у воинов Непрядва,  
Слева — затуманившийся Дон.  
И простор великий только на два,  
Только на два стана разделен.

(Н. Старшинов.  
Там за Непрядвою, за Доном...)

18. Определите источник, из которого взят этот фрагмент:

*Если только жена наставления не слушает, и не внимает и не боится, и не делает того, как муж учит, то плетью по-стегать, по вине смотря, а побить не перед людьми, а наедине: поучить да примолвить и пожаловать и никак не гневаться ни жене на мужа, ни мужу на жену.*

19. Кто в Киевской Руси был наиболее образован и почему?



20. Соотнесите имена выдающихся русских иконописцев XIV–XVI вв. и созданные ими шедевры.

Андрей Рублев	Фрески Ферапонтова монастыря
Феофан Грек	Икона Архангела Михаила из Звенигородского чина
Дионисий	Фрески храма Спаса Преображения на Ильине улице в Великом Новгороде

21. Кто сказал знаменитую фразу «Иду на вы...»? При каких обстоятельствах?

22. Про какого князя А.С. Пушкиным было сказано:

*Вспомни же ныне ты слово мое:  
Воителю слава — отрада;  
Победой прославлено имя твое;  
Твой щит на вратах Царьграда;  
И волны и суша покорны тебе;  
Завидует недруг столь дивной судьбе.*

*И синего моря обманчивый вал  
В часы роковой непогоды,  
И пращ, и стрела, и лукавый кинжал  
Щадят победителя годы...  
Под грозной броней ты не ведая ран;  
Незримый хранитель могуществу дан.*

**Задания для 7 класса**

1. Соотнесите правителей и события.

- ✓ Ввел «Урочные лета» –
  - ✓ Перенес икону Божией Матери Владимирскую из Киева во Владимир –
  - ✓ Пригласил князя Святослава Олеговича в 1147 г. в Москву –
  - ✓ Перенес столицу Владимиро-Суздальского княжества в Москву –
  - ✓ Объединил Русские земли в единое государство –
- Иван Калита; Иван III; Иван IV; Юрий Долгорукий; Андрей Боголюбский.*



*Храм Рождества Богородицы в Боголюбове*

2. Кто был автором первого собрания житий русских святых, как оно называлось?
3. Сопоставьте имена и факты биографии.

Учитель Петра I	Малюта Скуратов
Глава Преображенского приказа	Аристотель Фиораванти
Реализовал план присоединения Крыма к России	Алексей Адашев
Участник «Избранной рады»	Никита Зотов
Опричник времен Ивана IV	Князь Федор Ромодановский
Архитектор Успенского собора в Москве	Князь Григорий Потемкин

4. Сопоставьте автора и его произведение. 5. Установите соответствия.

Нестор	Слово о законе и благодати
Владимир Мономах	Повесть временных лет
Митрополит Иларион	Поучения

А.В. Суворов	Таврический
П.А. Румянцев	Чесменский
Г.А. Потемкин	Эриванский
И.Ф. Паскевич	Задунайский
И.И. Дибич	Рымнинский
А.Г. Орлов	Забалканский



6. Чей это портрет? Что вы знаете об этом человеке?

7. Напишите письмо от лица одного из участников Великого посольства, расскажите в нем о посольстве и своем путешествии.

8. Сопоставьте военачальников и военные кампании.

Оборона Севастополя	Скобелев
Полтавская битва	Макаров
Бородино	Ушаков
Взятие Плевны	Корнилов
Сталинградская битва	Петр I
Оборона Порт-Артура	Суворов
Взятие Корфу	Жуков
Взятие Измаила	Барклай-де-Толли



9. Как звали детей царя Алексея Михайловича?

10. О ком говорится в этом тексте?

С 11 лет жил в Орде заложником (посланный отцом к Тохтамышу, чтобы не дать тверскому князю Михаилу получить ярлык на великое княжение). Осенью 1386 г. бежал из неволи в Подолию. Там познакомился с литовским князем Витовтом и обещал жениться на его дочери Софье. В 1387 г. вернулся в Москву. После смерти Дмитрия Донского был посажен на великокняжеский престол ханским послом Шахматом (1389 г.). Правил успешно, женился на Софье Витовтовне. Благодаря тонкой политике, в 1392 г. получил от Тохтамышя ярлык и на нижегородское княжение. В конце 90-х гг. перестал

посылать дань в Орду. Вспыхнувшие около 1395 г. распри с Литвой закончились миром, по которому граница между Литвой и Московской Русью стала проходить по р. Угре.

11. Петр I создал органы власти, которые вошли в историю под названием:

- а) приказы;
- б) коллегии;
- в) ассамблеи.

Укажите правильный ответ.

12. Кто из перечисленных здесь исторических лиц не может входить в этот список и почему?

Алексей Адашев; протопоп Сильвестр; инок Филофей; митрополит Макарий; Малюта Скуратов.

13. Действия какого русского князя описывает здесь Константин Симонов?

И только выждав, чтоб ливонцы,  
Смешав ряды, втянулись в бой,  
Он, полыхнув мечем на солнце,  
Повел дружину за собой.

14. Каких патриархов XVI–XVII вв. вы знаете? Что вам известно о них?

15. Единицами измерений в древнерусской метрологии являлись ногаты, куны, резаны. Что они измеряли: а) длину; б) объем; в) денежную единицу; г) площадь.

16. Что такое:

- погост —
- полюдьё —
- вече —
- вотчина —
- виря —

17. Что это за храм, где он находится? С какими событиями связано его построение?

18. Петербург стал столицей России в:  
а) 1703 г.; б) 1725 г.; в) 1712 г.; г) 1700 г.



Портрет Петра I.  
Мозаика М.В. Ломоносова. Эрмитаж

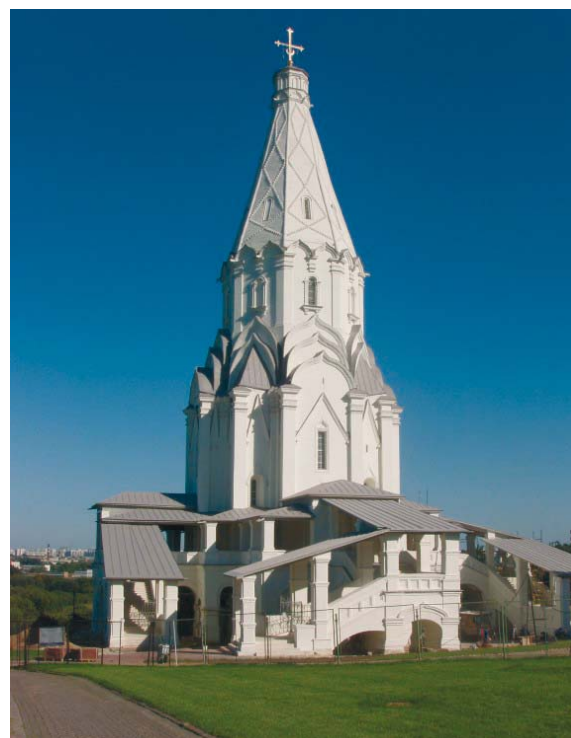

19. По какому принципу парно названы имена этих государственных и церковных деятелей? Когда они жили?

- Ярослав Мудрый и митрополит Иларион;
- Федор Иоаннович и патриарх Иов;
- Алексей Михайлович и патриарх Никон;
- Василий Темный и митрополит Иона.

20. Перед вами несколько русских исторических имен. По какому принципу сделан этот список? Кто из перечисленных лиц не соответствует другим? Свой ответ поясните.

*Александр Невский; Дмитрий Донской; Ольга; Иван Калита; Анна Кашинская; Михаил Тверской.*

21. Какие страны являлись участниками Северной войны (*подчеркните*).

*Россия; Нидерланды; Турция; Саксония; Франция; Речь Посполитая; Дания; Швеция.*

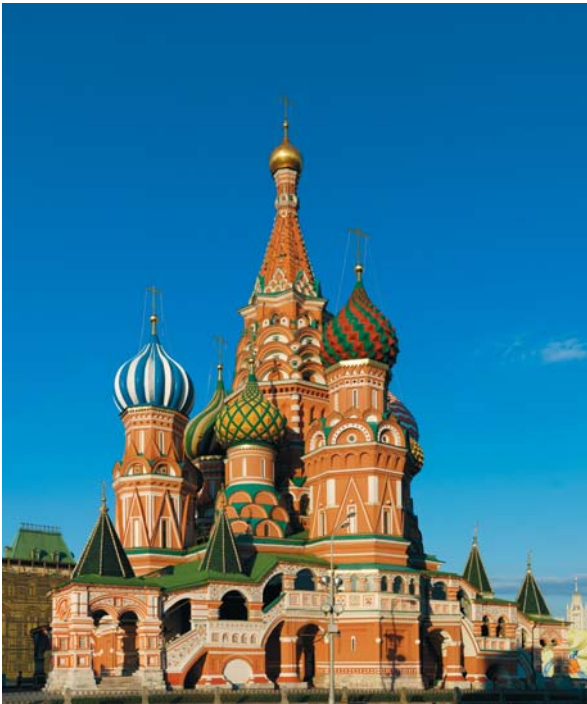

22. О каком событии рассказывается в приведенном отрывке из «Записок» графа Андрея Артамоновича Матвеева. Что вы знаете об этих событиях, когда они произошли?

*Князь Михаил Юрьевич Долгорукий, вышедши, унижал их жестокими словами. За то стрельцы, ухватя его, с крыльца сбросили на копыя. Также боярина Матвеева бросили с крыльца и все его тело рассклели. И склоня копыя перед собой, побежали в царские палаты искать якобы еще других изменников...*

23. В честь какого события, когда и кем был построен этот храм, какое его официальное название?

### Задания для 8 класса

1. О ком говорится в этом историческом тексте?

«...имел наружность довольно привлекательную: белый, румяный, с красивою окладистою бородою, хотя с низким лбом, крепкого телосложения и с кротким выражением глаз. От природы он отличался самыми достохвальными личными свойствами, был добродушен, хотя по вспыльчивости нрава позволял себе грубые выходки с придворными, сообразно веку и своему воспитанию, и однажды собственноручно оттащил за бороду своего тестя Милославского. Будучи от природы веселого нрава, давал своим приближенным

разные клички и в виде развлечения купал стольников в пруду в селе Коломенском. Он был чрезвычайно благочестив, любил читать священные книги, ссылаться на них и руководиться ими; никто не мог превзойти его в соблюдении постов: в великую четырехдесятницу этот государь стоял каждый день часов по пяти в церкви и клал тысячами поклоны, а по понедельникам, средам и пятницам ел один ржаной хлеб. Даже в прочие дни года, когда церковный устав разрешал мясо или рыбу, царь отличался трезвостью и умеренностью, хотя к столу его и подавалось до семидесяти блюд, которые он приказывал рассылать в виде царской подачи другим. Каждый день посещал он богослужение, хотя в этом случае и не был вовсе чужд ханжества, которое неизбежно проявится при сильной преданности букве благочестия; так, считая большим грехом пропустить обедню, царь, однако, во время богослужения разговаривал о мирских делах со своими боярами».

2. Кому посвящены эти строки? Что вы знаете о герое стихотворения?

Под рокот свирепого моря,  
В своей деревеньке глухой  
Немало сурового горя  
Ты видел, поэт дорогой.

Средь северной дикой природы,  
Богатой обильем снегов,  
Текли твои юные годы,  
И жил ты среди рыбаков.

Но рвался ты юной душою  
В далекие страны, туда,  
Где яркою точкой одною  
Горела науки звезда.

Забросив рыбацкие сети,  
И бодро направил свой путь  
Ты в страны далекие эти  
С надеждой: дойду как-нибудь.

Ни бури, ни вьюги, метели  
Тебя удержать не могли:  
И шел ты к намеченной цели,  
Куда тебя думы влекли.

За годы страданий и муки  
Себе ты награду нашел,  
И в храм благодатной науки  
Ты смело и бодро вошел.

И быстро промчалось время  
И северный серый мужик,  
Узнавши тяжелое бремя,  
Ты стал знаменит и велик.

(М. Леонов)

3. Соотнесите учреждения и их основателей.

Приказы	Петр I
Министерства	Николай I
Коллегии	Иван Грозный
Уложенная комиссия	Александр I
Третье отделение С.Е.И.В.К.	Екатерина Великая

4. С чем было связано решение построить в Санкт-Петербурге собор Воскресения Христова (Спаса-на-Крови)?

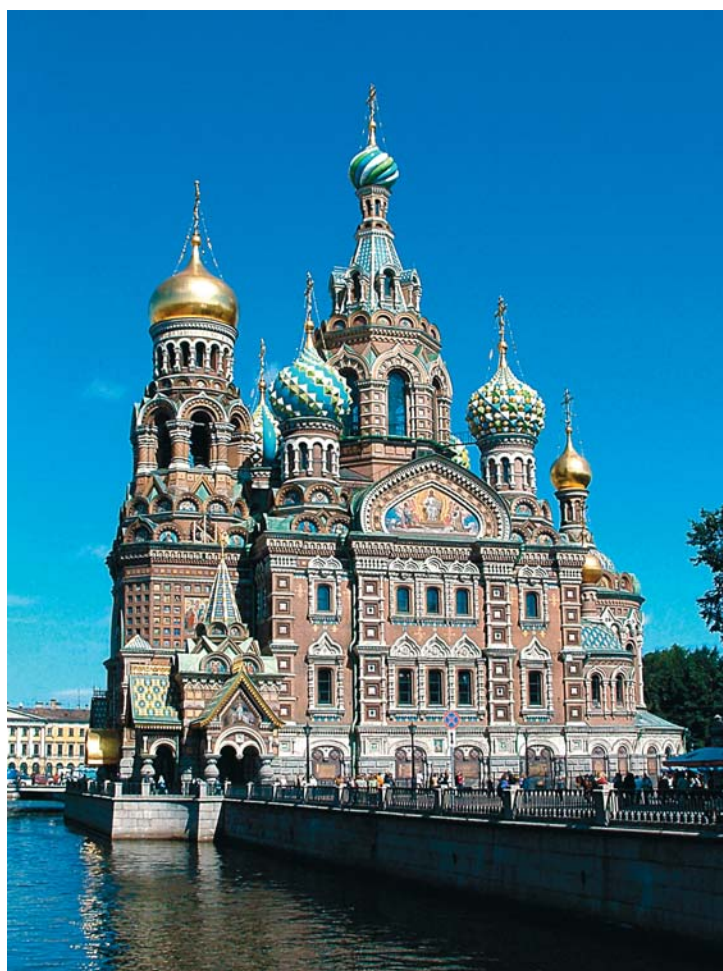

5. Какие мероприятия были предприняты в царствование Александра I по крестьянскому вопросу? Как вы думаете, почему Александр I не отменил крепостное право?

6. Что такое Кунсткамера? Почему Петр I приказал выдавать в ней бесплатные обеды?

7. Что объединяет таких государственных деятелей, как К.В. Нессельроде, А.М. Горчаков, П.Н. Милюков, В.М. Молотов?

8. Действия какого великого князя описывает Н.П. Кончаловский:

Государь просчитал и, спокоен и строг,  
Повернулся к Ахметовым людям,  
Бросил наземь ярлык под сафьянный сапог  
И сказал: «Дань платить мы не будем!..

9. О каком событии рассказывается в «Записках» графа Андрея Артамоновича Матвеева? Что вы знаете об этих событиях, когда они произошли?

*Князь Михаил Юрьевич Долгорукий, вышедши, унижал их жестокими словами. За то стрельцы, ухватя его, с крыльца сбросили на копьё. Также боярина Матвеева бросили с крыльца и все его тело рассекли. И склоня копьё пред себя, побежали в царские палаты искать якобы еще других изменников...*

10. В истории России нередко появлялись самозванцы. Под какими именами они известны и чьими именами они себя называли?

11. Установите соответствия.

Патриарх Иов	Николай I
Архиепископ Арсений Мациевич	Иван Грозный
Патриарх Никон	Смутное время
Филарет, митрополит Московский	Федор Иоаннович
Патриарх Филарет	Екатерина II
Святитель Митрофан Воронежский	Михаил Феодорович
Патриарх Гермоген	Алексей Михайлович
Протопоп Сильвестр	Петр I

12. Прочитайте отрывок из стихотворения А.С. Пушкина «Полководец». Кого описывает здесь поэт? Расскажите о нем.

О вождь несчастливый! Суров был жребий твой:  
Всё в жертву ты принес земле тебе чужой.  
Непроницаемый для взгляда черни дикой,  
В молчанье шел один ты с мыслию великой,  
И, в имени твоём звук чуждый невзлюбя,  
Своими криками преследуя тебя,  
Народ, таинственно спасаемый тобою,  
Ругался над твоей священной сединою.  
И тот, чей острый ум тебя и постигал,  
В угоду им тебя лукаво порицал...

И долго, укреплен могущим убежденьем,  
Ты был неколебим пред общим заблужденьем;  
И на полупути был должен наконец  
Безмолвно уступить и лавровый венец,  
И власть, и замысел, обдуманый глубоко, —  
И в полковых рядах сокрыться одиноко.

13. Каких православных святых XVIII–XIX вв. вы знаете?

14. Кто сказал приведенные ниже слова? Чем они были вызваны? Кто был сын этого человека?

«Умирая, он сказал сыну: “Мне хотелось, приняв на себя все трудное, все тяжкое, оставить тебе царство мирное, устроенное и счастливое. Провидение судило иначе... Оставляю тебе команду не в порядке”».

15. Кому, где и когда поставила памятник «Благодарная Россия»?

16. Почему центром объединения становится Москва, хотя ни географическое, ни культурное положение ее среди других городов не было более выгодным?

17. Чей это портрет, что вы знаете об этом человеке?



18. Источником идей просвещенного абсолютизма Екатерины II *не были* труды: а) Д. Дидро; б) А. Радищева; в) Ж.-Ж. Руссо; г) Вольтера.

19. Установите соответствия.

Емельян Пугачев	Василий Шуйский
Степан Разин	Екатерина II
Иван Болотников	Алексей Михайлович

20. Что это за храм, когда он построен и где?

21. К внутренней политике Петра I *нельзя отнести*:  
а) учреждение Вольного экономического общества;  
б) созыв Уложенной комиссии;  
в) учреждение Сената;  
г) губернскую реформу.

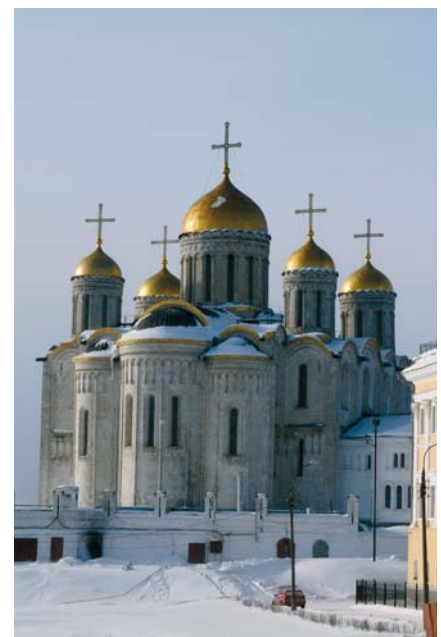

22. На одном из пиров княгиня Софья Витовтовна сорвала с Василия Косого золотой пояс и обвинила его в краже. У кого был похищен пояс? Когда происходили и чем закончились эти события?

### Задания для 9 класса

1. Каких святых русских князей вы знаете?
2. Назовите имя этого человека. Что вы знаете о нем?
3. О ком эта краткая биографическая справка?

В первую мировую войну добровольцем вступил в Каргопольский драгунский полк. Уже через несколько дней службы за солдатскую смекалку и мужество ему перед строем вручили Георгиевский крест 4-й степени. За три года службы был удостоен трех Георгиевских медалей. В 1937 г. по ложному обвинению в связях с польской и японской разведками репрессирован. Три года провел в знаменитой петербургской тюрьме Кресты. Освобожден был в 1940 г. В том же году с введением генеральских званий в РККА ему присваивается звание «генерал-майор». Из кавалерии он переходит в механизированные войска. После нападения Германии на СССР командовал 9-м механизированным корпусом. Несмотря на некомплект танков и транспорта, войска 9-го механизированного корпуса в течение июня-июля 1941 года активной обороной изматывали противника, отступая только по приказу. 30 сентября 1942 г. генерал-лейтенант был назначен командующим Сталинградским фронтом. При его участии был разработан план операции «Уран» по уничтожению и окружению вражеской группировки, наступавшей на Сталинград. Силами нескольких фронтов 19 ноября 1942 г. началось проведение операции, 23 ноября кольцо вокруг 6-й армии генерала Ф. Паулюса было замкнуто. В феврале 1943 г. был назначен командующим Центральным фронтом, которому предназначалась решающая роль в летней кампании 1943 г. у Курска. 29 июня 1944 г. генералу армии была вручена бриллиантовая звезда Маршала Советского Союза, а 30 июля – первая Звезда Героя Советского Союза. В 1949 г. польский президент Болеслав Берут обратился к И.В. Сталину с просьбой направить его в Польшу для прохождения службы на посту министра национальной обороны.



4. Сопоставьте имена и фамилии.

Семен Михайлович	Жуков
Георгий Константинович	Андропов
Иосиф Виссарионович	Молотов
Сергей Сергеевич	Маленков
Вячеслав Михайлович	Буденный
Константин Устинович	Каменев
Георгий Максимилианович	Черненко
Юрий Владимирович	Ворошилов
Климент Ефремович	Джугашвили

5. Каких полководцев Великой Отечественной войны вы знаете? В каких военных операциях они принимали участие?

6. Кто лишний в этом списке? Почему вы так считаете, объясните.

Принц Антон Ульрих  
Граф А.В. Суворов  
Граф. М.И. Кутузов  
И.В. Сталин

7. Кто сказал эти слова, когда и где? Что вы знаете о них?

«Вам нужны великие потрясения, нам нужна великая Россия».  
«Пока русский царь удит рыбу, Европа может подождать».

8. Как вы считаете, было ли оправдано создание Государственной думы в Российской Империи?

9. Что объединяет этих государственных деятелей? Что вы о них знаете?

А.В. Луначарский; А.В. Головнин; С.С. Уваров; Д.А. Толстой.

10. О ком писал С.Ф. Платонов:

«По восьмому году он остался круглым сиротой и с младшим братом Юрием попал на попечение бояр, которые питали их “яко иностранных или яко убожайшую чадь”, так что... по его словам, пострадал “во одеянии и во алкании”. Внешние лишения сопровождалось моральными обидами. <...> ...с негодованием вспоминал, как Шуйские вели себя: “Нам бо во юности детства играюще, а князь Иван Васильевич (*Шуйский*) сидит на лавке, локтем опершися, отца нашего о постелю ногу положив, к нам же не преклоняся”».

11. Установите соответствия.

Закон о вольных хлебопашцах	Иван III
Указ о трехдневной барщине	Александр I
Юрьев день	Павел I
Отмена крепостного права	Николай II
Отмена выкупных платежей	Николай I
Соборное уложение	Александр II
Закон об обязанных крестьянах	Алексей Михайлович

12. Какой иерарх Русской Православной Церкви был непосредственно связан с проведением крестьянской реформы? Какова его роль? Что еще вы можете о нем сказать?



13. Восстановите все записи в таблице.

1904–1905 гг.	
	Начало первой русской революции
1914–1918 гг.	
	Отречение Николая II
25 октября 1917 г.	
	Гражданская война
22 декабря 1922 г.	
	Решение о переходе к НЭПу
23 августа 1939 г.	
30 сентября 1941 г. – 20 апреля 1942 г.	

14. По каким основным вопросам противостояли друг другу преподобные Нил Сорский и Иосиф Волоцкий? Почему Иван III сначала склонялся на сторону нестяжателей, а затем решительно поддержал иосифлян?

15. Кто был архитектором этого храма? Что вы знаете об истории его строительства?

16. Последним князем, которому удалось добиться относительного единства Руси, был:

а) Ярослав Мудрый; б) Владимир Мономах; в) Мстислав Владимирович; г) Олег Святославич.

17. Когда и благодаря чьим трудам Россия приобрела территории Крыма?

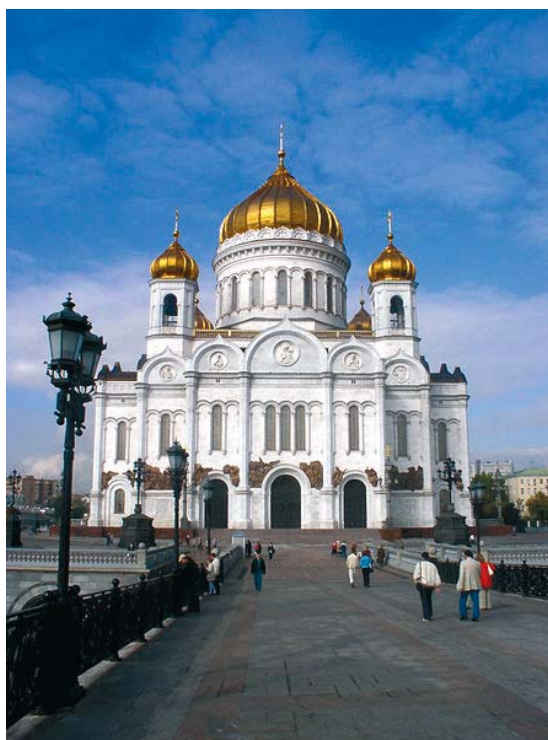

18. Соотнесите высказывания и их авторов.

Как конь под царем без узды, так царство без грозы.	Иван IV
Ныне везде распри, ныне живут от хищений.	Андрей Курбский
А жаловати есмя своих холопов больно, а и казнити вольны же есмя.	Иван Пересветов
Царь... должен искать доброго и полезного совета не токмо у советников, но и всенародных человек.	Федор Карпов

Задания для 10 класса



1. Назовите имя этого человека. Что вы знаете о нем?

2. О каком событии рассказывает летописец?

«И собралось великое войско. И пришла к ним весть о том, что царевич Арапша на Волчьей Воде. Они же повели себя беспечно, не помышляя об опасности: одни — доспехи свои на телеги сложили, а другие держали их во вьюках, у иных сулицы оставались не насаженными на древко, а щиты и копья не приготовлены к бою были. А ездили все, расстегнув застежки и одежды с плеч спустив, разопрев от жары, ибо стояло знойное время. А если находили по зажитьям мед или пиво, то пили без меры, и напивались допьяна, и ездили пьяными. А старейшины, и князья их, и бояре старшие, и вельможи, и воеводы, те все разъехались, чтобы поохотиться, утеху себе устроили, словно они дома у себя были. А в это самое время поганые князья мордовские подвели тайно рать татарскую из мамаевой Орды на князей наших. А князья ничего не знали, и не было им никакой вести об этом. И когда дошли наши до Шипары, то поганые, быстро разделившись на пять полков, стремительно и неожиданно ударили в тыл нашим и стали безжалостно рубить, колоть и сечь. Наши же не успели приготовиться к бою и, не в силах ничего сделать, побежали к реке, а татары преследовали их и избивали».



*Монгольские войны. Иранская миниатюра XIV в.*

3. Соотнесите имена и фамилии.

Яков Иванович	Столыпин
Николай Алексеевич	Сперанский
Сергей Юльевич	Милюков
Петр Аркадьевич	Ростовцев
Михаил Михайлович	Плеве
Павел Николаевич	Толстой
Александр Федорович	Победоносцев
Вячеслав Константинович	Витте
Константин Петрович	Милютин
Дмитрий Андреевич	Керенский

4. Кто из великих князей дома Романовых был генерал-губернатором Москвы? Что вы о нем знаете?

5. Перечислите прославленных святостью современников императора Николая Александровича. Какие деяния они совершили?

6. Расскажите о деятельности правительства в вопросе крестьянства и отмене крепостного права в XIX веке.

7. О ком писал В.О. Ключевский:

«Правда, в уме не отказывали ей даже ее недруги, кроме ее мужа, который, впрочем, и не считался компетентным экспертом в таком деле. Однако это не была самая яркая черта характера... она не поражала ни глубиной, ни блеском своего ума. <...> ...была просто умна и ничего более, если только это малость. У нее был ум не особенно тонкий и глубокий, зато гибкий и осторожный, сообразительный, умный ум, который знал свое место и время и не колол глаз другим. У нее вообще не было никакой выдающейся способности, одного господствующего таланта, который давил бы все остальные силы, нарушая равновесие духа. Но у нее был один счастливый дар, производивший наиболее сильное впечатление: память, наблюдательность, догадливость, чутье положения, умение быстро схватить и обобщить все наличные данные, чтобы вовремя принять решение, выбрать тон, в случае надобности благоразумная мораль и умеренно согретое чувство — все эти мелкие пружины, из деятельности которых слагается ежедневная житейская работа ума».

8. Где, когда и кем был построен этот храм? Что вы знаете о его строителях, кому он был посвящен?



9. Где и когда была построена самая протяженная в мире железная дорога?

10. Кто из князей строил деревянный и каменный кремль в Москве? Какие архитектурные строения в Московском Кремле вы знаете, когда они были возведены?

11. Какому событию посвящено стихотворение В.Г. Рубана:

Нерукотворная здесь русская гора,  
Вняв гласу Божию из уст Екатерины,  
Пришла во град Петров чрез Невские пучины  
И пала под стопы Великого Петра.

12. Что такое секуляризация земель? Когда она произошла?

13. Каких патриархов XX века вы знаете? Что вам о них известно?

14. Установите соответствия.

А.В. Суворов	Таврический
П.А. Румянцев	Чесменский
Г.А. Потемкин	Эриванский
И.Ф. Паскевич	Задунайский
И.И. Дибич	Рымнинский
А.Г. Орлов	Забалканский

15. Заполните пропущенное обозначение.

Василий Темный

Иван Грозный

Алексей \_\_\_\_\_

16. О ком писал С.Ф. Платонов, что вы знаете об этом человеке:

«По восьмому году он остался круглым сиротой и с младшим братом Юрием попал на попечение бояр, которые питали их “яко иностранных или яко убожайшую чадь”, так что... по его словам, пострадал “во одеянии и во алкании”. Внешние лишения сопровождалось моральными обидами. <...> ...с негодованием вспоминал, как Шуйские вели себя: “Нам бо во юности детства играюще, а князь Иван Васильевич (*Шуйский*) сидит на лавке, локтем опершись, отца нашего о постелю ногу положив, к нам же не преклоняся”».

17. О ком написал В.О. Ключевский эти строки:

«...не мог стать во главе нового движения и дать ему определенное направление, отыскать нужных для того людей, указать им пути и приемы действия. Он был не прочь срывать цветки иноземной культуры, но не хотел марать рук в черной работе ее посева на русской почве. Несмотря, однако, на свой пассивный характер, на свое добродушно-нерешительное отношение к вопросам времени... много помог успеху преобразовательного движения. Своими часто беспорядочными и непоследовательными порывами к новому и своим умением все сглаживать и улаживать он приручил пугливую русскую мысль к влияниям, шедшим с чужой стороны. Он не дал руководящих идей для реформы, но помог выступить первым реформаторам с их идеями, дал им возможность почувствовать себя свободно, проявить свои силы и открыл им довольно просторную дорогу для деятельности: не дал ни плана, ни направления преобразованиям, но создал преобразовательное настроение».

18. Соотнесите имена и учреждения.

Верховный Тайный совет	Александр I Павлович
Конференция при Высочайшем Дворе	Александр II Николаевич
Редакционные комиссии	Екатерина I Алексеевна
Непременный совет	Елизавета Петровна

19. Установите соответствия.

Князь Александр Невский	Снятие осады с Троице-Сергиевой Лавры
Князь Дмитрий Донской	Взятие Измаила
Князь Дмитрий Пожарский	Битва под Москвой
Царь Петр Великий	Средиземноморский поход
Адмирал Ушаков	«Мать полтавской виктории»
Князь Александр Суворов	Ледовое побоище
Князь Петр Багратион	Оборона Севастополя
Князь Михаил Кутузов	Семеновские флешы
Князь Александр Меншиков	Куликовская битва
Вице-адмирал Владимир Корнилов	Полтавская битва
Князь Михаил Скопин-Шуйский	Бородинское сражение
Маршал Георгий Жуков	Освобождение Москвы от поляков

Задания для 11 класса

1. Соотнесите события и даты.

Битва на Калке	1223
Жалованная грамота городам	1380
Куликовская битва	1551
Манифест о вольности дворянской	1649
Начало Крымской войны	1881
Подписание Сан-Стефанского мирного договора	1863
Соборное Уложение	1762
Стоглавый Собор	1785
Убийство Александра II	1853
Университетская реформа	1878

2. Соотнесите имена и учреждения.

Верховный Тайный совет	Александр I
Конференция при Высочайшем дворе	Александр II
Редакционные комиссии	Екатерина I
Непременный совет	Елизавета Петровна



3. По какому принципу образован этот логический ряд? Что вы знаете об этих людях?

С. Ильюшин; С. Лавочкин; Н. Поликарпов;  
А. Туполев; А. Яковлев.

4. Кто из великих князей дома Романовых был адмиралом Русского флота?

5. Кто изображен на этом портрете художника Валентина Серова?

6. Дайте сравнительную характеристику кругу высшей бюрократии времен Николая I и Александра III.

7. «Православие, самодержавие, народность». Кто был автором этой триады? Что вы знаете об этом человеке?

8. Как вы оцениваете результаты первой русской революции? Когда она произошла?

9. Кто из представителей династии Романовых родился в эти дни:

12 декабря 1777 г. —

30 мая 1672 г. —

6 мая 1868 г. —

12 августа 1740 г. —

25 июня 1796 г. —

10. Какая Государственная дума дореволюционной России проработала полный свой срок? Что вы знаете о ее деятельности?

11. Сопоставьте партии и их лидеров.

П. Н. Миллюков	октябристы
В.И. Ленин	Союз русского народа
А. И. Гучков	Партия народной свободы
А.И. Дубровин	РСДРП(б)
В.М. Чернов	эсеры



12. Что такое Сугубое министерство, когда оно существовало, кто его возглавлял?

13. Что объединяет этих государственных деятелей? Что вы о них знаете?

А.П. Ахматов; А.П. Толстой; А.В. Карташев; К.П. Победоносцев.

14. Этот человек служил при трех российских императорах. Назовите имя этого исторического лица. Что вы еще знаете о нем?

15. О ком повествует этот отрывок? Что вы знаете о тех событиях?

«Таче бысть вечеръ и поводе пети вечернюю, а самъ вълезъ въ шатъръ свои начать молитву творити вечернюю съ слъзами горькими и частымъ въздыханиемъ, и стонаниемъ многымъ. По сихъ леже съпати, и бяше сънь его въ мнозе мысли и въ печали крепъце и тяжъце и страшне: како предатися на страсть, како пострадати и течение съконъчати и веру съблюсти, яко да и щадимыи венъць прииметь от руки въседържителевы. И видевъ, възбънувъ рано, яко годъ есть утрънии. Бе же въ святую неделю. Рече къ прозвутеру своему: «Въставъ, начъни заутрънюю». Самъ же, обувъ нозе свои и умывъ лице свое, начать молитися къ господу богу».

16. Что означают эти слова:

- ✓ рядович –
- ✓ стилига –
- ✓ шоковая терапия –
- ✓ тамиздат –
- ✓ ассамблея –
- ✓ пожилое –
- ✓ белая слобода –
- ✓ черная сотня –
- ✓ погост –

17. Что представляет собой теория «Москва – Третий Рим»?

18. Кто такие народники и кто такие народовольцы?

19. О ком идет речь:

«Знаменитый государственный деятель, сын священника, ставший графом. Несколько лет находился в ссылке. Был генерал-губернатором. Потом работал во втором отделении Собственной Его Императорского Величества Канцелярии».

20. По какому принципу образованы ряды имен:

- ✓ В.И. Истомин, В.А. Корнилов, Э.И. Тотлебен;
- ✓ П.П. Ляпунов, Д.Т. Трубецкой, И.М. Заруцкий;
- ✓ Андрей Курбский, Алексей Адашев, Сильвестр;
- ✓ Н.А. Бердяев, С.Н. Булгаков, М.О. Гершензон, А.С. Изгоев, Б.А. Кистяковский, П.Б. Струве, С.Л. Франк;
- ✓ К.К. Рокоссовский, А.М. Василевский, И.В. Конев;
- ✓ С.В. Герасимов, А.А. Дейнека, Ф.П. Решетников.

21. Установите соответствие между именами историков и названиями произведений.

Л.Н. Гумилев	«Очерки по истории Смуты в Московском государстве»
Н.М. Карамзин	«Древняя Русь и Великая Степь»
П.Н. Милюков	«История государства Российского»
С.Ф. Платонов	«Публичные чтения о Петре Великом»
С.М. Соловьев	«Курс Русской истории»
В.О. Ключевский	«Очерки по истории русской культуры»

22. По какому принципу образованы эти ряды имен? Чем знамениты были эти люди?

- ✓ Е. Замятин, М. Булгаков, М. Зощенко;
- ✓ В. Стасов, К. Тон, П. Трезини;
- ✓ И. Бунин, В. Набоков, М. Алданов.

## Предлагаемые темы работ заочного тура по истории России

### 8–11 классы

1. Подвиг в Великой Отечественной войне.
2. Русские промышленники и промышленность.
3. Служение сестер милосердия.
4. Георгиевский крест – подвиг и награда.
5. Исторические сюжеты в произведениях русских и советских писателей.
6. 200 лет Царскосельского лицея.

Как подтему можно выбрать или конкретный период (например: Русская промышленность в начале XX века; Сестры милосердия в Первой мировой войне), или одну историческую личность: героя войны, георгиевского кавалера, промышленника или сестру милосердия, через историю которых можно раскрыть выбранную тему. То же самое в отношении темы № 5 – можно выбрать творчество одного писателя или попытаться посмотреть, как об одном и том же событии или исторической эпохе пишут различные писатели. В конце работы необходимо указать список использованной литературы и источников. Объем работы должен быть не более 10–15 страниц (шрифт – 12, 2 интервала, или шрифт – 14, 1,5 интервала).



*Соборное уложение 1649 года царя Алексея Михайловича*

## История искусств. Живопись (Факультет церковных художеств)



*Иконостас и росписи храма Живоначальной Троицы в Москве.  
Художественные мастерские ПСТГУ*

**Введение.** Олимпиада Аксиос по профилю «История искусств» проводится как в очной, так и в заочной формах; по профилю «Живопись (рисунки)» — только в очной форме.

К участию в олимпиаде приглашаются как те учащиеся, которые занимаются изобразительным искусством и в будущем желают стать художниками, так и те, кто имеет теоретический интерес к изучению истории искусств. В соответствии с этим на выбор предлагаются две различные программы заданий: 1) для будущих художников; 2) для будущих историков искусства и искусствоведов.

### 1. Творческая работа для художников.

Будущие художники должны выполнить в течение трех часов творческую работу. Сначала участникам предлагается написать краткий тест (минут на 20), посвященный основам православного церковного искусства. Эта вводная, теоретическая, часть задания представляет собой упрощенный вариант теста для искусствоведов. *По результатам теста для художников назначаются отдельные призовые места!* После окончания теста участники приступают к выполнению главного задания.

Творческая работа представляет собой рисунок на заданную тему, объявляемую непосредственно перед началом олимпиады. Работа может быть выполнена акварелью или гуашью, а также в любой другой привычной для участников технике. Бумагу, кисти и краски участники должны принести с собой.

Предложенной темой для творческой работы может быть православный праздник или иной важный момент церковного календаря, обычаи, традиции и самые разнообразные стороны церковной христианской жизни и культуры. Заданная тема предоставит участникам олимпиады определенную свободу выбора. Автор работы должен сам придумать сюжет и содержание своего рисунка, найти, каким образом можно выразить разрабатываемую тему. Рисунок может быть как изображением библейского сюжета, так и сценой из современной жизни христиан, происходящей в храме или вне храма. Для раскрытия темы может быть использован даже натюрморт или пейзаж. В работе приветствуется оригинальность творческого замысла, неожиданное и интересное раскрытие темы задания.

Перед участниками не стоит задача успешного копирования или повторения подходящих к теме работ – икон или картин. Конечно, это не исключает возможности изображения традиционных христианских сюжетов. Однако, желая изобразить Христа, Богоматерь или других святых персонажей, участник должен помнить, что это накладывает на художника большую ответственность, и решить, справится ли он с такой задачей. Следует избегать слишком сложных и перегруженных деталями изображений. Лучше чтобы рисунок был закончен и выразителен. Не следует забывать и о красоте как таковой. Участник должен показать свое владение кистью и карандашом.

Важно при работе над рисунком не забывать, чему именно он посвящен. Содержание рисунка не должно быть слишком общим, мало связанным с заданной темой. Зритель, который видит законченную работу, должен понять, что именно намеревался выразить через свою работу автор.

### 2. Тест и «Угадайка» по истории искусств.

Задание предназначено для тех, кто хочет продемонстрировать хорошее знание как основ церковного православного искусства и иконописи, так и знание общей истории искусств. Оно включает в себя длинный тест, на выполнение которого отводится примерно 2–3 часа, и «Угадайку» картинок (около 30 минут). Результаты «Угадайки» суммируются с результатами теста, и призовые места назначаются по общему числу набранных участниками баллов.

Задания теста прежде всего включают в себя вопросы по основам церковной иконографии, распространенным сюжетам икон, устройству высокого многоярусного иконостаса и т. п. Требуется знание основных технологических особенностей иконописи. Предлагается дать объяснение различным символам, существующим в христианском искусстве. Кроме того, проверяется знание участниками значения и происхождения тех или иных связанных

с искусством понятий и терминов. Некоторые из вопросов требуют развернутого письменного ответа и хорошего знакомства с общей историей искусств. Некоторые из заданий требуют от участников точных, конкретных знаний, другие же могут быть решены благодаря внимательности и сообразительности учащегося.

Необходимо знание основных имен и названий всеобщей истории искусств, включая православных иконописцев, русских художников и архитекторов XVIII–XIX вв., западно-европейских мастеров Ренессанса и Нового времени, произведений искусства Древнего Востока и Античности. В некоторых случаях также необходимо знание важных исторических событий, связанных с произведениями отечественного искусства.

«Угадайка» состоит из 30–40 картинок и проверяет знакомство участников с самими произведениями искусства, а также с основными стилями истории искусств. В основной части «Угадайки» требуется указать названия произведений искусства, имена их авторов, время создания (век или, если возможно, точную дату), а также, для отличников, – места их современного хранения (музеи, галереи – для икон и картин). Акцент делается на всеобщую историю искусства с древнейших времен до XX столетия. Проверяется общая эрудиция участников, их знание шедевров искусства и основных произведений тех или иных эпох и стран. Во второй части «Угадайки» требуется указать стиль, в котором выполнено то или иное произведение искусства – здание, статуя, картина.

**3. Выполнение заданий для искусствоведов** требует от участников как узкоспециальных знаний, связанных с традициями православной иконописи, так и разносторонних познаний в области общей истории искусства.

*При подведении итогов олимпиады* учитывается возраст ее участников. Призовые места назначаются отдельно для учащихся 5–8 и 9–11 классов. В предлагаемом в конце раздела списке литературы указаны лишь некоторые из современных изданий. Для изучения и подготовки могут быть использованы и другие многочисленные книги и альбомы, посвященные истории искусств.

## Задания. Живопись

### Блок 1

1. Вычеркните лишнее в каждом ряду. Напишите, что объединяет оставшиеся понятия.
  - 1.1. Алтарь, притвор, минарет, клирос;
  - 1.2. Икона, фреска, мозаика, клирос;
  - 1.3. Акафист, левкас, паволока, олифа;
  - 1.4. Энкаустика, апсида, темпера, масло;
  - 1.5. Колонна, кантата, консоль, антаблемент;
  - 1.6. Кантата, икона, фреска, мозаика;
  - 1.7. Местный, праздничный, деисусный, алтарный;
  - 1.8. Государственная Третьяковская галерея, Музей-квартира Ф.М. Достоевского в Москве, Государственный музей изобразительных искусств им. А.С. Пушкина, Центральный музей древнерусской культуры и искусства им. Андрея Рублева.

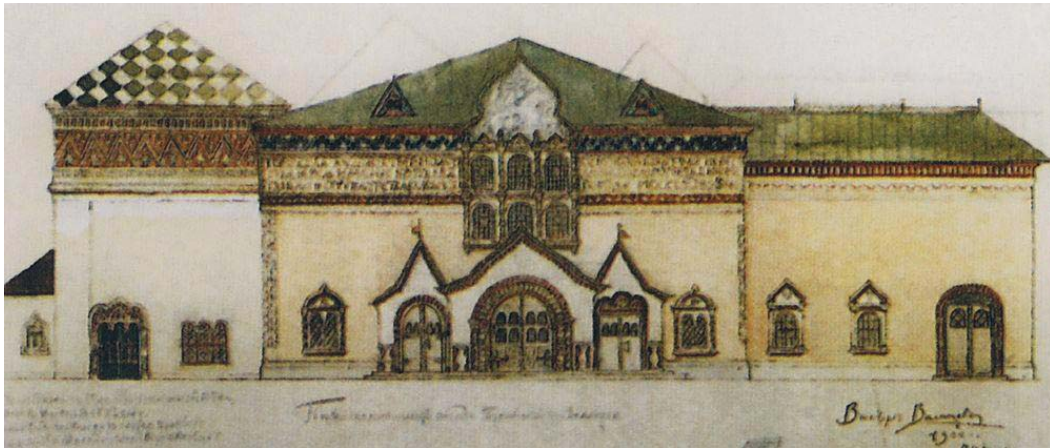

Проект фасада Третьяковской галереи. Рис. В. Васнецова. 1900 г.

2. Какие имена и понятия не вписываются в эти ряды? Вычеркните их. Напишите, что объединяет оставшиеся имена и понятия.

2.1. Андрей Рублев, Дионисий, Левитан, Феофан Грек;

2.2. Виктор Васнецов, Ярослав Мудрый, прп. Андрей Рублев, евангелист Лука;

2.3. Успенский собор, Архангельский собор, Софийский собор, Благовещенский собор; Софийский собор в Киеве, церковь Покрова-на-Нерли, Успенский собор во Владимире, Исаакиевский собор в Санкт-Петербурге;

2.4. В.И. Баженов, Аристотель Фиораванти, И.Н. Крамской, Бартоломео Растрелли;

2.5. Классицизм, барокко, баптистерий, готика.



Деисус. Иконописец – Ягодина М., руководитель – Глебова М.О.  
Художественные мастерские ПСТГУ

## Блок 2

1. Заполните правую колонку таблицы.

№	Обвинения иконоборцев	Ответ иконопочитателей
1	Икона – это идол.	
2	Бог – это Дух, Он не изобразим.	
3	В Ветхом Завете есть прямые запреты на изображения.	
4	Иконописец может изобразить только человеческую природу Иисуса Христа, но не божественную.	

2. Расположите в нужной последовательности слои иконы, написанной согласно традиционной византийской и древнерусской технике. Найдите правильное определение для каждого из представленных терминов.

Паволока	Левкас	Доска	Олифа	Красочный слой

- 1) Пленкообразующее вещество на основе растительных масел, подвергнутых термической обработке. Внешний, защитный слой иконы.
- 2) Ткань, наклеиваемая на иконную доску. Служит для лучшего сцепления доски со следующим слоем.
- 3) Грунт (подкладка под красочный слой), представляющий собой меловой или гипсовый (алебастровый) порошок, размешанный на животном или рыбьем клее. Наносится несколькими слоями на специально подготовленную доску.

## Блок 3

1. Все иконы Богоматери можно разделить на три основных типа. Найдите соответствия между данными ниже типами и их характеристиками.

Богоматерь с Младенцем Христом на руках соприкасаются щеками.	Умиление (Елеуса);
Богоматерь изображается с прямо сидящим на Ее руках Младенцем.	Одигитрия;
Богоматерь изображается с Младенцем на лоне или без Него. Руки Богоматери воздеты в молении.	Оранта.

2. Укажите правильные соответствия.

Державная –	Эта икона Богородицы была привезена на Русь в 1131 г. из Византии. В 1155 г. князь Андрей Боголюбский перенес ее в свое княжество, а в 1395 г. она была перенесена в Москву. Ныне эта икона находится в храме во имя святителя Николая в Толмачах (при Государственной Третьяковской галерее).
Владимирская –	Эта икона Богородицы была явлена в 1579 г., при царе Иване IV Грозном, в городе, присоединенном в его правление к Российскому государству. Особую роль эта икона сыграла в начале XVII в., во время Смутного времени.
Казанская –	Эта икона Богородицы была явлена 2 марта 1917 г. (по старому стилю) в день отречения от престола царя-страстотерпца Николая II.



*Богородица на троне. Мозаика. Автор – Васютина С.В.,  
руководитель – Максимов Е.Н. Художественные мастерские ПСТГУ*

3. В раннехристианском искусстве первых веков использовались символы для выражения главных идей христианского учения. Один символ мог иметь несколько значений. Укажите соответствие между символами и вариантами их истолкования.

Евхаристия, Кровь Христова, Иисус Христос	рыба
Евхаристия, Тело Христово	хлеб
Иисус Христос Божий Сын Спаситель	агнец
Иисус Христос	виноградная лоза



*Раннехристианская мозаика*

**Блок 4**

Найдите соответствия между произведением искусства и его автором.

1)

Феофан Грек	Фрески собора Рождества Богоматери в Ферапонтовом монастыре.
Андрей Рублев	Фрески Успенского собора во Владимире.
Дионисий	Фрески церкви Спасо-Преображения на Ильине улице в Новгороде.

2)

Александр Иванов	«Христос и грешница»
Василий Суриков	«Явление Христа народу»
Иван Крамской	«Видение отроку Варфоломею»
Василий Поленов	«Христос в пустыне»
Михаил Нестеров	«Боярыня Морозова»

3)

Алексей Саврасов	«Над вечным покоем»
Иван Айвазовский	«Девятый вал»
Иван Шишкин	«Грачи прилетели»
Исаак Левитан	«Рожь»



4)

Рафаэль  
Микеланджело  
Леонардо да Винчи  
Донателло  
Филиппо Брунеллески

Статуя святого Георгия  
«Джоконда»  
«Сикстинская Мадонна»  
Статуя «Давид»  
Купол Флорентийского собора

5)

Рембрандт ван Рейн  
Веласкес  
Жак Луи Давид  
Питер Брейгель Старший  
Клод Моне

«Возвращение блудного сына»  
«Смерть Марата»  
«Слепые»  
«Кувшинки»  
«Менины»

6)

Аристотель Фиораванти  
Андрей Воронихин  
Константин Тон  
Огюст Монферран

Успенский собор Московского Кремля  
Храм Христа Спасителя в Москве  
Исаакиевский собор в Санкт-Петербурге  
Казанский собор в Санкт-Петербурге

## Блок 5

1. Ниже приведен фрагмент известного произведения русской литературы. Укажите автора и название этого произведения. О какой скульптуре говорится в отрывке, кто ее автор?

И прямо в темной вышине  
Над огражденною скалою  
Кумир с простертою рукою  
Сидел на бронзовом коне.  
..... Он узнал...  
..... того,  
Кто неподвижно возвышался  
Во мраке медною главою,  
Того, чьей волей роковой  
Под морем город основался...

Ужасен он в окрестной мгле!  
Какая дума на челе!  
Какая сила в нем сокрыта!  
А в сем коне какой огонь!  
Куда ты скачешь, гордый конь,  
И где опустишь ты копыта?  
О мощный властелин судьбы!  
Не так ли ты над самой бездной  
На высоте, уздой железной  
Россию поднял на дыбы?

2. Античный архитектор Витрувий рассказывает такую историю:

Молодая коринфская девушка, будучи невестой, внезапно тяжело заболела и умерла. После похорон ее кормилица собрала и сложила в корзину различные драгоценности и безделушки, которые так любила ее воспитанница. Она отнесла их к могиле и положила сверху. А чтобы эти вещицы как можно долее сохранились, она прикрыла корзинку крышечкой. Случайно оказалось, что корзинка была поставлена на корни аканфа (аканф — южное растение с широкими резными листьями). К весне аканф пустил ростки и пробился через скважины плетеного дна, но так как по бокам корзины его придавливала тяжесть крышки,

растения изгибались по сторонам, образуя завитки. Однажды мимо некрополя проходил скульптор Каллимах, прозванный афинянами за изящество и тонкость своих работ «искуснейшим мастером». Он заметил эту корзину, обрамленную нежными молодыми листьями. Восхищенный красотой формы, он сделал по этому образцу капители колонн в Коринфе. Так появился еще один древнегреческий ордер.

Объясните что такое ордер? Как вы думаете, о каком ордере идет речь в легенде? Какие два ордера еще существовали в Древней Греции? Что такое колонна и капитель?

## История христианского искусства

### Заочный тур. 9–11 классы

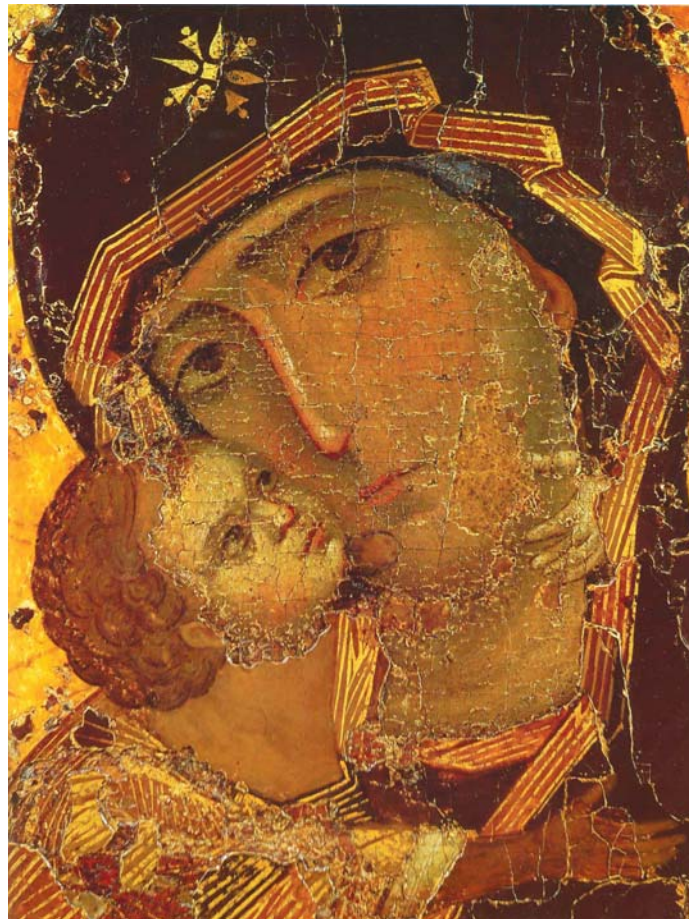

1. Изложите кратко историю Владимирской иконы Божией Матери. Какие знаменитые списки (повторения) именно этой иконы вам известны? Где они находятся?

2. В домовый церкви русских царей – Благовещенском соборе Московского Кремля – на фресках галереи и на воротах (золочением) изображены великие поэты античности (Гомер, Вергилий, Зенон, Фукидид, Плутарх, Менандр, Еврипид), которых называли «еллинскими

мудрецами». Изображения этих великих поэтов и античных сивилл встречаются во многих православных храмах Болгарии, Сербии, Румынии, Руси. С чем связано появление изображений языческих поэтов-мудрецов в христианском храме? (Для направления своих размышлений прочтите Акафист Пресвятой Богородице.)

3. Самыми ранними памятниками христианского искусства, кроме символов, нарисованных или вырезанных в рельефе на камне, были фрески катакомб. Какие сюжеты, сцены встречаются в катакомбах? Какие из них были наиболее любимы (и часто встречаются)?

4. Раннее христианское искусство первых веков использовало символы для выражения главных идей христианского учения. Среди них – виноградная лоза, изображения греческих букв Альфы и Омеги, изображение рыбы, изображение Агнца, нескольких агнцев, оливковой или пальмовой ветки, голубя, голубей у чаш с водой, оленей у вод. Что означает каждый из этих символов?

5. Древняя Русь, крестившись от Византии, получила с крещением все ее церковное и культурное наследие. Среди них – традиции иконописания, декорации храмов с фресками и мозаиками. На протяжении нескольких веков на Руси работало много греческих, сербских и др. мастеров. Перечислите памятники византийского искусства на Руси (фрески, мозаики, несколько икон) с указанием времени их создания и, если известно, именами создававших их мастеров.

6. Победа иконопочитания над иконоборчеством в Византийской империи означала великое Торжество Православия. Приведите основные доводы иконопочитателей.

7. В каких городах России вам известны храмы св. Софии (Премудрости Божией)? Составьте список.

8. Перечислите города, в которых находятся храмы – памятники архитектуры домонгольского периода русской истории. Перечислите храмы (с указанием времени их создания).



9. Назовите трех самых известных иконописцев. Где находятся их работы, сохранившиеся до наших дней? К какому времени они относятся?

10. Где находится икона «Собор новомучеников и исповедников Российских»?

- ✓ Где, когда и кем она была написана?
- ✓ Что изображено на клеймах иконы? (Опишите по возможности подробнее.)
- ✓ Назовите как можно больше имен святых, изображенных на этой иконе.
- ✓ Какой храм изображен на этой иконе? Что вы о нем знаете?
- ✓ Почему иконописцы выбрали именно этот храм?

**Рекомендуемая литература**

- Алексеев С.* Энциклопедия православной иконы: Основы богословия иконы. СПб., Сатисъ, 2001.
- Корнеева Н.И.* Азы древнерусской иконописи. Ч. 1–9. М.: Юный художник, 2000–2006.
- Дмитриева Н.* Краткая история искусств. М.: АСТ-Пресс; Галарт, 2008.
- Голованова А.Е.* Самые знаменитые шедевры мировой живописи. М.: Белый город, 2009.
- Адамчик М.В.* Русское искусство и архитектура. М.: Харвест, 2009.
- Новицкий А.П.* История русского искусства. М.: Эксмо, 2007.

**Для старших классов**

- Успенский Л.А.* Богословие иконы Православной Церкви. М.: Даръ, 2007.
- Памятники мирового искусства. М.: Искусство, 1967–1988. Т. 1–8.
- Воротников А., Горшковоз О., Еркина О.* История искусств: Учебное пособие для учащихся художественных школ и училищ. М.: Литература, 1997.
- Гнедич П.П.* Всеобщая история искусств. М.: Эксмо, 2012.
- История искусства. Т. 1. М.: Белый город, 2012.

**Учебники (на выбор)**

- Рябцев Ю.С., Козленко С.И.* История русской культуры X–XVII вв.: 7 кл. М.: Владос, 2001.
- Козленко С.И., Рябцев Ю.С.* История русской культуры XVIII–XIX вв.: 8 кл. М.: Владос, 2008.
- Рябцев Ю.С., Козленко С.И.* История русской культуры XX в.: 9 кл. М.: Владос, 2008.
- Вачьянц А.М.* Введение в мировую художественную культуру. М.: Айрис-Пресс, 2008.
- Солодовников Ю.А.* Мировая художественная культура: Учебники для 6–9 кл. М.: Просвещение, 2007, 2008, 2010. (4 учебника.)
- Данилова Г.И.* Мировая художественная культура: 7–9 кл. М.: Дрофа, 2011.
- Сергеева Г.П., Кашекова И.Э., Критская Е.Д.* Искусство: 8–9 кл. М.: Просвещение, 2009.
- Рапацкая Л.А.* Мировая художественная культура: Учебник для 10 кл. М.: Владос, 2010.
- Емохонова Л.Г.* Мировая художественная культура: Учебник для 10 кл. (базовый уровень). М.: Академия, 2008.
- Емохонова Л.Г.* Мировая художественная культура: Учебное пособие для студентов средних педагогических учебных заведений. М.: Академия, 2001.
- Емохонова Л.Г.* Мировая художественная культура: Образовательно-издательский центр «Академия», 2007. CD-диск. Иллюстрации и дополнительные материалы.

## Музыка (Факультет церковного пения)



*Хор ПСТГУ на Патриаршей службе в Бутове  
в день памяти новомучеников и исповедников Российских*

Олимпиада проводится в *очной* и *заочной* форме. В олимпиаде могут принимать участие как учащиеся музыкальных школ, так и школьники, интересующиеся музыкой и церковным пением, или поющие на клиросе. Задания включают в себя вопросы по классической, народной музыке и церковному пению. Вопросы представлены различными типами заданий: тесты, «угадайка», кроссворды, ребусы, вопросы по нотным фрагментам.

**Очный тур.** Работа для участников очного тура состоит из нескольких больших разделов.  
Зарубежная музыка

- ✓ Задания включают в себя как духовную хоровую, так и инструментальную музыку

### **Русская музыка**

- ✓ Народные песни
- ✓ Произведения русских композиторов и композиторов советского периода

### **Элементарная теория музыки**

- ✓ Сольфеджио
- ✓ Музыкальные инструменты

### **Церковное пение**

- ✓ Вопросы на аудирование
- ✓ Работа с нотными фрагментами песнопений
- ✓ Чинопоследование служб, вопросы по песнопениям

### **Практическая часть**

- ✓ Сочинение музыки
- ✓ Пение.

**Заочный тур.** При выполнении заданий приветствуется неформальный подход к их выполнению, что особенно касается творческих разделов. Целью теоретических заданий заочного тура является развитие кругозора учащихся, более глубокое изучение известных разделов истории музыки, возможно, пробуждение интереса к сочинению музыки или исполнительству. При выполнении творческих заданий от участников требуется выразить свои собственные идеи, мысли, чувства, отразить их в своем музыкальном сочинении или в иллюстрации к прослушанному произведению.

Хотелось бы пожелать будущим участникам заочного тура не брать в основу своей работы принцип копирования текстов. Если в задании требуется привести какой либо фактический материал, то оценивается не объем приведенного текста, а его содержание, смысл и выраженное собственное отношение к вопросу.

Работы участников очного и заочного туров оцениваются в баллах. Помимо правильного ответа, дополнительные баллы можно получить за красивое оформление, неформальный подход, интересно выраженные мысли и идеи, проявленное ассоциативное мышление. Максимально высоко оцениваются творческие задания. При оценивании заданий по пению особое внимание придается выразительности исполнения, чистоте интонирования (особенно в ансамбле), навыку произношения церковнославянского текста, владению певческим аппаратом.

#### **Рекомендуемая литература**

- Рыцарева М.Г.* Духовный концерт в России второй половины XVIII века. СПб., 2006.
- Калинина Г.Ф.* Игры на уроках музыкальной литературы. Вып. I. Вводный курс. 2004.
- Панова Н.В.* Конспекты по элементарной теории музыки: Учебное пособие для учащихся музыкальных школ. 2009.
- Критская Е.Д., Сергеева Г.П., Шмагина Т.С.* Музыка: 1–4 классы: Линия учебно-методических комплектов. М., 2012.
- Мир музыки. Полный курс теоретических дисциплин.
- Панова Н.В.* Музыкальная литература зарубежных стран: Рабочая тетрадь для 5 класса. 2009.
- Шорникова М.* Музыкальная литература: 2-й год обучения: Развитие западноевропейской музыки. + CD, Феникс, 2012.
- Шорникова М.* Музыкальная литература: 4-й год обучения: Русская музыка XX века. + CD, Феникс, 2011.
- Первозванская Т.Е.* Композитор. СПб., 2009.
- Православный богослужебный сборник: В помощь молящимся в храме. Даниловский благовестник, 2010.
- Исабаева Е.В.* Рабочая тетрадь по музыкальной литературе. Западноевропейская музыка. Феникс, 2011.
- Сорокотягин Д.* Рабочая тетрадь по музыкальной литературе. Музыка: ее формы и жанры. Феникс, 2011.
- Панова Н.В.* Русская музыкальная литература: Рабочая тетрадь для 6–7 классов. 2005.
- Козлова Н.П.* Русская музыкальная литература: Третий год обучения. 2011.
- Песнопения Божественной литургии: Сборник / Под ред. Е.М. Куракиной. 1998.
- Трубин Н.Г.* Духовная музыка. Смоленск, 2004.
- Способин И.В.* Элементарная теория музыки. 2010.

**Задания очного тура для 6–7 классов****I. Аудирование**

1. Прослушайте четыре фрагмента сочинений русских и зарубежных композиторов. Назовите композитора и название произведения.
2. Прослушайте два церковных хоровых сочинения. Назовите сходства и различия.
3. Прослушайте два фрагмента духовных сочинений западных композиторов. Определите название произведения и укажите церковно-славянский эквивалент.

**II. Светская музыка**

1. По какому принципу построены ряды?

Фарлаф – Ратмир – Руслан – Черномор;

Шехерезада – Золотой петушок – Сказка о царе Салтане;

Людмила – Антонида – Снегурочка – Ярославна.

2. Вычеркните названия музыкальных инструментов.

а	ы	л	и	т	а	в	р	ы	у	о	о	е	у	а	р	ф	а	к	т
б	н	а	т	и	в	у	а	к	т	м	р	т	р	в	а	п	р	т	р
л	б	а	л	а	л	а	й	к	а	н	г	ь	о	ф	ы	к	с	и	е
в	к	о	б	г	а	т	т	ь	б	ю	а	б	ж	л	а	б	о	к	у
о	у	ф	к	д	у	у	в	с	и	ц	н	ц	о	ь	л	е	т	ы	г
л	ь	б	л	в	т	р	у	б	а	й	ч	р	к	л	ь	б	р	ю	о
ы	ф	у	а	б	ц	в	к	с	и	л	о	ф	о	н	т	и	е	к	л
н	о	б	р	с	у	к	е	н	ф	л	е	й	т	а	р	о	щ	е	ь
к	р	м	н	о	и	т	л	щ	г	н	к	о	ч	а	б	а	е	к	н
а	т	к	е	ф	в	а	л	т	о	р	н	а	а	с	р	с	т	п	и
д	е	н	т	г	ш	и	о	б	т	а	в	у	к	е	н	а	к	у	к
ы	п	с	у	г	е	н	о	г	т	а	с	к	р	и	п	к	а	ы	д
в	и	л	о	у	с	к	е	р	т	и	с	к	л	в	у	в	о	с	а
е	а	м	е	с	а	к	о	н	т	р	а	б	а	с	б	а	н	в	е
у	н	с	у	л	т	л	о	р	г	е	н	к	а	у	с	л	а	и	к
г	о	с	ч	и	к	д	д	о	м	р	а	е	г	р	г	т	л	р	т
у	л	ю	я	д	в	н	б	е	к	г	а	о	о	и	н	о	н	е	т
ж	э	т	т	е	б	а	р	а	б	а	н	р	б	т	о	р	е	л	у
т	а	м	т	а	м	б	ц	л	у	о	г	т	о	е	е	н	к	ь	б
о	д	п	в	и	о	л	о	н	ч	е	л	ь	й	к	п	а	у	а	а

3. Назовите инструменты и музыкантов, которые на них играют.



4. Подпишите картинки. Кто может использовать эти предметы, с какой целью и в каких ситуациях?



5. Решите кроссворд.

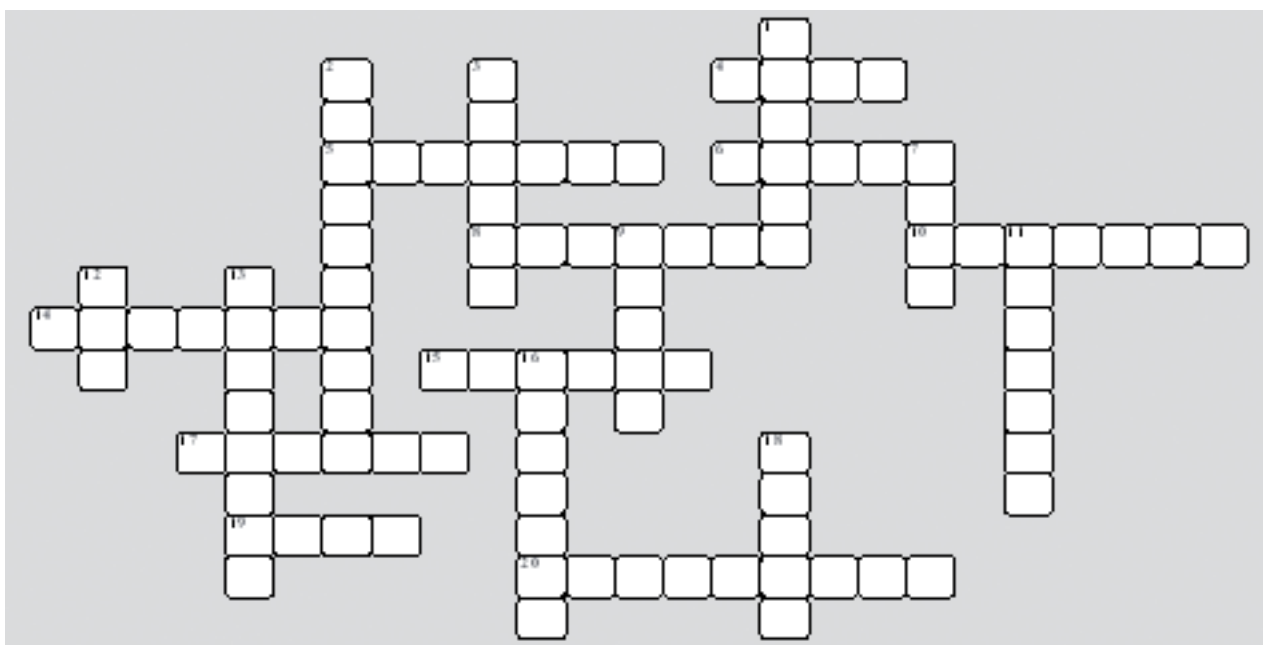



### III. Церковное пение

1. О каком церковном празднике идет речь в стихотворении Ивана Бунина? Вставьте пропущенные слова: *свеч, хор, березовых, амвон, молитву, травой, храме, алтарь, молитве.*

Гудящий благовест к \_\_\_ призывает,  
На солнечных лучах над нивами звенит;  
Даль заливных лугов в лазури утопает,  
И речка на лугах сверкает и горит.

А на селе с утра идет обедня в \_\_\_ ;  
Зеленою \_\_\_ усыпан весь \_\_\_\_\_,  
\_\_\_\_\_, сияющий и убранный цветами,  
Янтарным блеском \_\_\_\_\_ и солнца озарен.  
И звонко поет, веселый и нестройный,  
И в окна ветерок приносит аромат –  
Твой нынче день настал, усталый, кроткий брат,  
Весенний праздник твой, и светлый, и спокойный!

Ты нынче с трудовых засеянных полей  
Принес сюда простые приношенья:  
Гирлянды молодых \_\_\_\_\_ ветвей,  
Печали тихий вздох, \_\_\_ и смиренье.

2. О каком церковном празднике идет речь? Напишите тропарь этого праздника, укажите глас.

В этот праздник вспоминаем,  
Как святыню обрели,  
Как Елена, мать святая,  
Очищала от земли,

Чтобы виден был он всеми,  
Даже с самых дальних мест,  
Поднимали иереи  
Высоко священный Крест.

3. Как вы думаете, в связи с чем колокола получили эти названия? В какие дни они используются?

*Праздничный колокол; Воскресный; Полиелейный; Простодневный, или Будничный; Постный; Часовой.*

4. Что такое осмогласие?

- ✓ Хоровой ансамбль, состоящий из 8 человек.
- ✓ Система восьми гласов, применяющаяся при музыкальном оформлении православного богослужения.
- ✓ Национальные распевы Османской империи.
- ✓ Восьмиголосное сочинение для хора.

5. Что такое «песнопение»?

- ✓ Религиозная песнь.
- ✓ Хоровое исполнение духовных произведений.
- ✓ Ритмическое чередование и гармоническое сочетание звуков человеческого голоса.
- ✓ Чтение различных текстов на распев.

6. Что является лишним в ряду? (*Лишнее слово подчеркните и кратко объясните свой выбор.*)

- ✓ Великая ектения; сугубая ектения; просительная ектения; малая ектения.
- ✓ Третий антифон «Во царствии Твоем»; Херувимская песнь; Символ веры; ирмосы канона.
- ✓ Епископ, дьякон, регент, священник.
- ✓ Кондак, молебен, величание, тропарь.

7. Что в традиции Русской Православной Церкви *не разделяется* на 8 гласов?

*Тропари; Стихиры; Псалмы; Кондаки.*

8. Какой Библейский царь известен своим талантом игры на музыкальном инструменте?

*Ирод; Давид; Нерон; Соломон.*

9. Определите название и напев песнопения по нотным фрагментам.

Фрагмент 1

Ис - пол - ня - ю - ща - го во бла - гнх же - ла - ни - е тво - е,

об - но - вит - ся, я - ко ор - ля, ю - ность тво - я. Щедр и ми - лостив Гос - подь,

Фрагмент 2

от - ло - жим,  
от - ло - жим

по - пе - че - ни - е.  
а - мнь.

Detailed description: The first system shows a vocal line in treble clef and a piano accompaniment in bass clef. The vocal line has two phrases: "от - ло - жим," followed by a comma, and then "от - ло - жим". The piano accompaniment consists of chords and moving lines. The second system continues the vocal line with "по - пе - че - ни - е." and "а - мнь." The piano accompaniment continues with sustained chords and moving lines.

Фрагмент 3

исполнь Не - бо и зем - ля сла - вы Тво - е - я: о - сан - на в вышних,  
бла - го - словен Грядый во И - мя Гос - под - не,

Detailed description: The first system shows a vocal line in treble clef and a piano accompaniment in bass clef. The vocal line has two phrases: "исполнь Не - бо и зем - ля сла - вы Тво - е - я:" followed by a colon, and then "о - сан - на в вышних,". The piano accompaniment consists of chords and moving lines. The second system continues the vocal line with "бла - го - словен Грядый во И - мя Гос - под - не,". The piano accompaniment continues with sustained chords and moving lines.

#### IV. Творческое задание

Сочините мелодию к одному из стихотворений Агнии Барто.

##### СЛОН

Спать пора! Уснул бычок,  
Лег в коробку на бочок,  
Сонный мишка лег в кровать,  
Только слон не хочет спать.  
Головой качает сон,  
Он слонище шлет поклон.

##### КОРАБЛИК

Матросская шапка,  
Веревка в руке,  
Шляну я кораблик  
По быстрой реке,  
И скачут лягушки  
За мной по пятам  
И просят меня:  
– Прокати, капитан!

##### МЯЧИК

Наша Таня громко плачет:  
Уронила в речку мячик,  
– Тише, Танечка, не плачь:  
Не утонет в речке мяч.

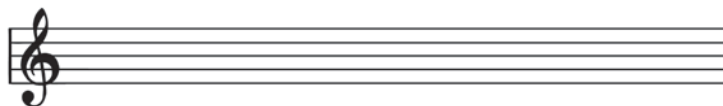

#### V. Практическое задание

На практическом задании вам будет предложено вытянуть билет и спеть:

- ✓ Один из восьми воскресных тропарей; тропарь и величание своему святому; тропарь одному из особо почитаемых святых Православной Церкви.
- ✓ Русскую народную песню; военную песню; детскую песню.
- ✓ Произведение по вашему выбору.

#### Задания заочного тура для 6–7 классов

1. Какие из перечисленных музыкальных инструментов Библии можно отнести к струнным, а какие – к ударным или духовым: кимвалы, тимпаны, псалтирь, гусли, рог, свирель.

В настоящее время у многих библейских инструментов есть современные эквиваленты, нарисуйте, как вы себе представляете исполнителей и сами музыкальные инструменты в библейские времена.

*Примечание.* Задание предполагает выявление навыка распределения музыкальных инструментов по оркестровым группам, а также соединение знаний об игре современных музыкантов с представлением о древней музыке и исполнителях в формате рисунков.

2. Представьте себе, что вам, как композитору, поручили написать крупное музыкальное произведение на тему «Выбор Православной веры. Крещение Руси». Выберите:

- ✓ название,
- ✓ сюжет (либретто),
- ✓ музыкальную форму,

- ✓ состав исполнителей (хор, оркестр, ансамбль, солисты),
- ✓ главных действующих лиц,
- ✓ основные музыкальные номера (кому поручено исполнение, тема).

*Примечание.* Задание предполагает наличие опыта изучения крупных музыкальных жанров, в частности оперы, балета, оратории (в рамках, предусмотренных государственным образовательным стандартом по музыкальной литературе в музыкальной или общеобразовательной школе; позволяет выявить способности к сочинению, опираясь на классические музыкальные примеры!

3. Приведите стихотворения русских поэтов, в которых описывается или упоминается церковное пение.

4. Какие композиторы использовали в своих произведениях имитацию колокольного звона? Перечислите названия произведений.

Как выглядит оркестровый инструмент «Колокола»?

5. Перечислите песнопения Божественной литургии на двенадесятый праздник.

6. Перечислите различные названия напевов «Херувимской песни», которые вы знаете.

7. Сочините походную песню-марш или лирическую песню на текст по вашему выбору.

8. Гармонизируйте одноголосный распев или сочините свой напев Великой (Мирной) ектеньи для трехголосного или четырехголосного хора.

### Задания очного тура для 8–11 классов

#### I. Аудирование

1. Прослушайте четыре фрагмента сочинений русских и зарубежных композиторов. Назовите композитора и название произведения.

2. Прослушайте два церковных хоровых сочинения. Назовите сходства и различия.

3. Прослушайте два фрагмента духовных сочинений западных композиторов. Определите название произведения и укажите церковнославянский эквивалент.

#### II. Светская музыка

1. По какому принципу построены ряды:

- ✓ Борис Годунов – Фарлаф – Варяжский гость;
- ✓ Жаворонок – Камаринская – Иван Сусанин;
- ✓ Евгений Онегин – Князь Игорь – Руслан.

2. Назовите инструменты и музыкантов, которые на них играют.



3. Подпишите картинки. Кто может использовать эти предметы, с какой целью и в каких ситуациях?



4. Определите названия произведений по нотному фрагменту.

Фрагмент 1



Фрагмент 2







*Когда Она в церковь впервые внесла  
Дитя, находившись внутри из числа  
Людей, находившихся там постоянно,  
Святой Симеон и пророчица Анна.  
И старец воспринял Младенца из рук  
Марии; и три человека вокруг  
Младенца стояли, как зыбкая рама,  
в то утро, затеряны в сумраке храма.*

(И. Бродский)

4. Что объединяет эти богослужебные тексты? К каким праздникам они относятся?

Дева днесь Пресущественнаго раждает,  
и земля вертеп Неприступному приносит,  
ангели с пастырьми славословят,  
волсви же со звездою путешествуют:  
нас бо ради родися Отроча Младо, Превечный Бог.



Аще и во гроб снизшел еси, Бессмертне,  
но адову разрушил еси силу,  
и воскресл еси яко победитель, Христе Боже,  
женам мирносицам вещавый: радуйтесь,  
и Твоим апостолом мир даруяй,  
падшим подаяй воскресение.



Взбранной Воеводе победительная, яко избавльшися от злых,  
благодарственная восписуем Ти раби Твои, Богородице,  
но яко имущая державу непобедимую, от всяких нас бед свободи,  
да зовем Ти: радуйся, Невесто Неневестная.



Явился еси днесь вселенней,  
и свет Твой, Господи, знаменая на нас,  
в разуме поющих Тя:  
пришел еси, и явился еси, свет неприступный.

5. Установите соответствие между видом колокольного звона и его описанием.

Благовест	несколько одновременно звонящих колоколов;
Трезвон	одиночные удары в большой колокол;
Перезвон	по одному удару в каждый колокол от малого к большому;
Перебор	поочередные удары (от одного до семи в каждый колокол) от большого к малым.

6. Что такое «кимвалы доброгласные» из 150 псалма: «Хвалите Его в кимвалах доброгласных, хвалите Его в кимвалах восклицания»?

Специальные песнопения

Ударные музыкальные инструменты.

Помещения с хорошей акустикой

Люди с красивыми голосами.

7. Как вам кажется, каким способом извлекался звук из музыкальных инструментов, упоминаемых в Библии? Установите соответствие между этими инструментами и современной классификацией инструментов по группам.

Бараний рог, труба

Ударные

Арфа, псалтирь и лира

Духовые

Кимвал, бубен, тимпан

Струнные

8. Определите название и напев песнопения по нотному фрагменту.

Фрагмент 1

До - сто - ин е - си во вся вре - ме - на пет бы - ти гла - сы пре - по - доб - ны - ми;

Фрагмент 2

я - ко Спа - са ро - ди - ла е - си душ на - - ших.

Фрагмент 3

и сла - ву лю - дей Тво - их Из - ра - и - ля.

#### IV. Творческое задание

Сочините мелодию к одному из стихотворений.

##### *Первый снег*

Месяц с Солнцем стал считаться,  
Кому раньше подыматься,  
Раз-два-три-четыре-пять,  
Вышел ветер полетать,  
Напустил он птиц крылатых,  
Облак серых и лохматых.  
Запушило небосвод,  
Днем и ночью снег идет,  
А меж облак, под оконцем,  
Плачут горько Месяц с Солнцем:  
Раз-два-три-четыре-пять.  
Кому тучи разгонять?

(С. Городецкий)



Чудная картина,  
Как ты мне родна:  
Белая равнина,  
Полная луна,  
Свет небес высоких,  
И блестящий снег,  
И саней далеких  
Одинокий бег.

(А. Фет)

Снег искрится, снег кружится,  
Вдруг мне это только снится.  
Что же стало вдруг со мной?  
Я, как будто бы герой,  
Крепость снежную свою  
Защищаю в злом бою!  
Все удары отражаю.  
Всех снежками закидаю!  
Ну, а кто вползет в дыру,  
Снегом быстренько натру!

(Н. Некрасов)

#### V. Практическое задание

Вам будет предложено вытянуть билет и спеть:

- ✓ Один из 8 воскресных тропарей; тропарь и величание своему святому; тропарь одному из особо почитаемых святых Православной Церкви.
- ✓ Русскую народную песню; военную песню; детскую песню.
- ✓ Произведение по вашему выбору.

**Задания заочного тура для 8–11 классов**

1. Определите, из какого песнопения взят этот фрагмент? Определите название напева, или распева. Укажите место песнопения в Божественной литургии, или Всеношном бдении.

Бла-женни изгнани прав-ды ра-ди, я-ко тех есть Цар-ство Не-бес-но-е.

2. Сравните два напева одного песнопения. Укажите сходства и различия.

**ТРИСВЯТОЕ**

*„Ярославское“*

Свя-тый Бо-же, Свя-тый Креп-кий, Свя-тый Без-смерт-ный, по-ми-луй нас.

**ТРИСВЯТОЕ**

*Болгарского распева*

Свя-тый Бо-же, Свя-тый Креп-кий, Свя-тый Без-смерт-ный, по-ми-луй, по-ми-луй нас.

3. Перечислите различные названия напевов «Трисвятого», которые вы знаете.
4. Прослушайте два фортепианных цикла, посвященных детям: М. Равель «Моя матушка-гусыня»; К. Дебюсси «Детский уголок».
  - ✓ Вкратце расскажите об этих циклах.
  - ✓ Сравните их между собой.
  - ✓ Выберите одно произведение из любого цикла, понравившееся вам. Расскажите о нем: почему оно вам понравилось, нарисуйте иллюстрацию к нему.
  - ✓ Вы решили сочинить цикл произведений для детей. Придумайте: название цикла и отдельных произведений, общий сюжет или идею, исполнительский состав.
5. Какой русский композитор сочинил романс «Жаворонок» и фантазию на две русские темы «Камаринская»? Укажите годы жизни, основные произведения композитора. Перечислите его современников среди европейских композиторов.
6. Назовите названия инструментов на рисунке.



7. Назовите имя этого композитора, укажите годы его жизни и основные произведения.



*Художник Илья Репин. Портрет композитора...*



## Педагогика (Педагогический факультет)



*Николай Богданов-Бельский. Ученицы*

Вопросы и задания Многопрофильной олимпиады «Аксиос» по педагогике построены по принципу соединения традиций отечественного образования и православного богословия. Олимпиада не только проверяет знания, но и способствует развитию интереса к педагогической деятельности у школьников. Олимпиада проводится в очной и заочной форме.

Примерные задания для 9–11 классов



А.Г. Венецианов.  
Крестьянка с кринкой молока

**Блок I**

1. 19 октября 1811 г. — день основания Царскосельского (Пушкинского) лицея, который занял особое место в системе высшего образования императорской России. Знаменит лицей, главным образом, благодаря великому русскому поэту и писателю Александру Сергеевичу Пушкину, ставшему одним из первых его выпускников. В одном из лучших своих лирических стихотворений — «19 октября» (1825 г.), обращаясь к друзьям, он скажет:

*Друзья мои, прекрасен наш союз!  
Он, как душа, неразделим и вечен —  
Неколебим, свободен и беспечен,  
Срастался он под сенью дружных муз.  
Куда бы нас ни бросила судьбина,  
И счастье куда б ни повело,  
Все те же мы: нам целый мир кужбина;  
Отечество нам Царское Село.*

- 1) Назовите основные особенности воспитания и обучения в Царскосельском лицее.
  - ✓ Возможно ли возрождение традиций Лицея?
  - ✓ Каким вы себе представляете Лицей в наши дни?
  - ✓ Девиз Пушкинского лицея звучал так: «Для общей пользы!» Как звучал бы девиз Царскосельского лицея сегодня?
  
- 2) Какими нравственными качествами должен обладать учитель?

2. Придумайте небольшую развивающую игру для ребенка 3–4 лет с использованием любых подручных материалов (бумага, шишки, листья, палочки, крупы и др.). Укажите цель игры.

3. Ситуация на уроке в школе: ученица напоминает учительнице: «Ольга Петровна, на прошлом уроке вы обещали, что расскажете нам...» – Учительница забыла об этом обещании и выполнить его не готова. Как быть?

4. Прочитайте предложенный фрагмент из сочинения святителя Иоанна Златоуста. Дайте ответы на приведенные ниже вопросы.

Поэтому сразу же установи закон: ни над кем не надмеваться, никого не оскорблять, не клясться, не быть драчливым. И если видишь, что нарушается закон, накази: когда суровым взглядом, когда язвющим словом, когда и упреком, порой же хвали его и обещаешь награду. Ударами же не злоупотребляй, чтобы не привык он к этому способу воспитания – ибо если приучится к тому, что его постоянно этим воспитывают, приучится и пренебрегать этим, и когда приучится он презирать это, тогда все потеряно. < ... > Но пусть он думает, что будет наказан, и не наказывается, дабы не погас страх, пусть остается он (страх) как растущее и все шипы сожигающее пламя, как широкая и острая мотыга, проникающая в самую глубину. Когда видишь, что страх пошел на пользу, отложи его, ибо природа наша нуждается в успокоении.

*(Из «Слова о воспитании детей»)*

- 1) Согласны ли вы с приведенным подходом к воспитанию? Свой ответ аргументируйте.
- 2) Актуален ли вышеизложенный метод воспитания в наши дни?

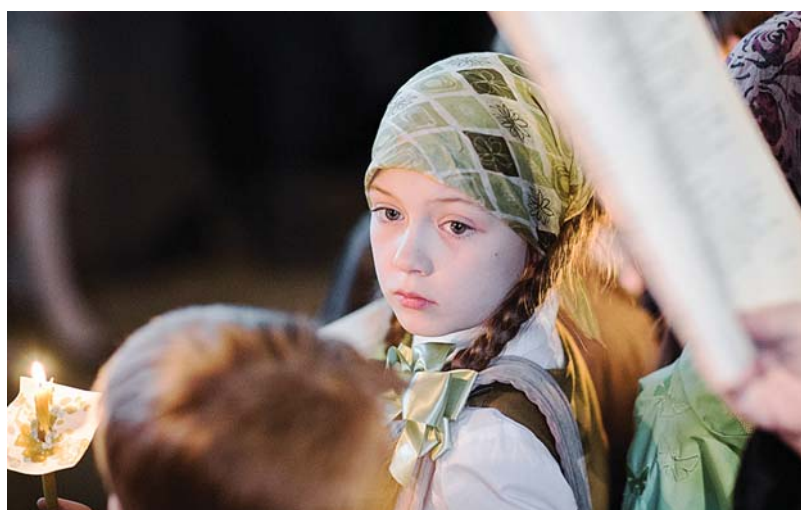

Блок II



*Зинаида Серебрякова. За завтраком*

1. Вспомните и напишите известные вам детские считалки и кричалки.
2. Внимательно прочитайте стихотворение. О ребенке какого возраста идет речь? Обсудите свой ответ.

*А теперь совсем большая,  
Раньше маленькой была.  
Если встану на носочки –  
Достаю я до стола.*

*А просила шоколадку,  
Мишку, куклу, куклин дом.  
А теперь прошу тетрадку.  
А сейчас прошу альбом.*

*Раньше просто так, без дела,  
Разревется я могла.  
Ложкой есть я не умела,  
Вилку в руки не брала.*

*А теперь весь день рисую.  
А рисую, что хочу.  
Вас, хотите, нарисую?  
Правда-правда, не шучу!*

*(С. Капутикян)*

3. Вас пригласили в семью, где есть дети 3, 7 и 12 лет. Какие игрушки вы бы принесли в подарок каждому ребенку и почему?

4. Объясните, как вы понимаете слова Климента Александрийского:

Иное образование получает философ, иное ритор, иное атлет: подобным образом и благородный образ жизни, плод христианского воспитания, собой обуславливает красоту желаний и стремлений. И что в деятельности воспитано, то отличную внешность имеет и в походке, и при сидении во время принятия пищи, во время сна, спокойствия, в порядках жизни, во всем, что относится и к воспитанности.

Согласны ли вы с этим утверждением?

5. Объясните, как вы понимаете слова свт. Иоанна Златоуста: «...кого не наказывают родители, того наказывают внешние законы».

6. Назовите имена известных вам русских и зарубежных педагогов, внесших свой вклад в развитие педагогической науки.

### Блок III



*Валентин Серов. Дети*

1. Назовите известные вам подвижные игры для детей 5–7 лет.

2. Назовите известные вам развивающие игры для детей 8–10 лет.
3. Напишите, какие помните, детские считалочки и скороговорки.
4. Как вы считаете, для чего некоторые дети занимаются коллекционированием? Какие виды коллекционирования вам известны?
5. Известно, что в развитии ребенка большую роль играет пример родителей, которым дети подражают. Почему у трудолюбивых родителей иногда вырастают ленивые дети? Назовите возможные причины.
6. Как вы понимаете слова священника и педагога Александра Ельчанинова: «*Детскость утрачивается в жизни и восстанавливается в святости*»? (Из книги «Записи».)
7. Прочитайте фрагмент одного из писем святителя Феофана Затворника. Охарактеризуйте представленный в советах святителя подход к воспитанию.

*Очень жалею, что сиротка правна... но пророгитъ жуда от сего рано. Может быть, вдруг переменится... Упорство обещае твердость воли, а эта герта не жудая. Ужитрится так действовать на нее, чтобы она не замечала, что ей приказывают, а делала то, что хотите, будто от себя. Господь да умудрит вас. Загелм такой крест? Чтобы смирить вас и прогонять возносливые мысли. У еще загелм, чтобы вы при сем погаше поминали, как мы упорны пред Господом, когда вместо воли Его, покорствуем своим хотениям, и как это Богу неприятно.*

(Из «Наставления в духовной жизни».)

8. Прочитайте фрагмент из сочинения святителя Иоанна Златоуста. Поразмышляйте о предложенной системе воспитания. Как вы думаете, об отношении к ребенку какого возраста идет речь?

Итак, сначала удали его от того, чтобы слышать и видеть непристойности... Если же будет стремиться к удовольствиям, которые там скрыты, то покажем ему ровесников, удерживающихся от этого (если найдем таких), с тем, чтобы удерживало его стремление к подражанию им. Ведь ничто не исправляет так дурные наклонности, как стремление к соревнованию. И так будем действовать во всех случаях, ибо он в высшей степени склонен к соревнованию: оно сильнее, чем страх, обещания и все остальное. Затем придумаем для него иные, безвредные удовольствия. Отведем его к святым мужам. Дадим отдохнуть. Одарим его многими подарками, чтобы удержать душу от бесславия. И вместо тех зрелищ предложи ему занимательные рассказы, луга, замечательные здания. После этого низвергни в его глазах те зрелища, сказав ему: «Дитя, не для свободных эти представления... говорящих непристойности. Обещай не слышать и не говорить ничего непристойного и можешь туда отправиться, но ведь не можешь не слышать там ничего позорного. Недостойно твоих глаз происходящее там». Вместе с тем и поцелуем его, сказав это, и обнимем руками, и прижмем к себе, чтобы показать ему нашу любовь. Всем этим успокоим его.

(Из сочинения «О тщеславии и о том, как должно родителям воспитывать детей».)

Блок IV



Василий Тропинин. Портрет сына художника Арсения

1. Когда вы были маленькими детьми, родители пели вам колыбельные песни? Постарайтесь вспомнить хотя бы их начальные строки.

2. Подумайте и напишите, с какими науками, на ваш взгляд, тесно связана педагогика. Объясните свое мнение.

3. Объясните, как вы понимаете слова святителя Филарета (Дроздова), митрополита Московского:

*Свет одного научного образования без света Христовой истины – все равно, что свет луны без солнца, свет холодный и безжизненный, свет гуждый и заимствованный; он будет только скользить по поверхности души, как скользит свет луны по скале, не проникая внутрь ея, – никогда не в состоянии будет согреть, оживить и возбудить сердце наше к трудам и подвигам, скорбям и лишениям.*

Согласны ли вы с этим утверждением?

4. Объясните, как вы понимаете слова святителя Иоанна Златоуста: «Нет никакого высшего искусства, как искусство воспитания...» Попробуйте продолжить мысль святителя.

Блок V



*Константин Маковский.  
Портрет детей художника*

1. Вспомните вашего любимого литературного героя и опишите его.
2. Объясните разницу между терминами «обучение» и «воспитание»?
3. Объясните, как вы понимаете слова святителя Иоанна Златоуста: *«Никогда не бойся наказания, но бойся греха, порождающего наказание»*. Согласны ли вы с этим утверждением?
4. Укажите, какие из видов воздействия на ребенка можно или нельзя считать педагогическими, обоснуйте свой выбор:  
наказание ремнем; личный пример; просмотр телепередачи; лишение сладкого; денежное вознаграждение; похвала; беседа «по душам»; игра; молитва за ребенка; правило «доносчику первый кнут».
5. Назовите 10 качеств, которыми должен обладать настоящий учитель.
6. Назовите пять качеств, которых не должно быть у хорошего учителя.
7. Чьим учителем или воспитателем был поэт В.А. Жуковский?

**Блок VI**

1. Внимательно прочитайте стихотворение. О ребенке какого возраста идет речь? Обоснуйте свой ответ.

Себя понять я не могу:  
Мне показалось в понедельник,  
Что перед всеми я в долгу,  
Что я притворщик и бездельник.

Я не пошел в кино во вторник —  
Остался дома, как затворник.  
Мне показалось утром в среду —  
Меня не ценят!.. Я уеду!

В четверг я понял: я умен.  
У шахматистов я в почете.  
Среди известнейших имен  
Мое когда-нибудь прочтете.

Я понял в пятницу с утра:  
Я эгоист! Капризный барин!  
Спросил я маму: — Будь добра,  
Скажи мне прямо: я бездарен?

Она в ответ: — Болезни роста.  
Для взрослых все, конечно, просто.  
(А. Барто)

2. Объясните, как вы понимаете слова святителя Иоанна Златоуста: «Нет никакого высшего искусства, как искусство воспитания...» Попробуйте продолжить мысль святителя.

3. Перед вами фамилии известных педагогов. Вспомните и допишите их имена и отчества.

Фамилия	Имя	Отчество
Ломоносов		
Ушинский		
Макаренко		
Сухомлинский		
Рачинский		
Зеньковский		

## Социология (Факультет социальных наук)



### Задания для 10–11 классов

Напишите эссе на тему: «*Общество и общение. Объединяют ли социальные сети современных людей?*»

Эссе – это самостоятельное размышление-анализ по теме на основе изучения соответствующих социологических исследований и существующих социальных практик. В эссе должна быть поставлена проблема, предложены пути ее решения, сделаны заключительные выводы и намечены стратегии дальнейшего исследования.

#### *Рекомендуемая литература*

*Аверьянов Л.Я.* Социология: искусство задавать вопросы. Изд. 2-е, перераб. и доп. М., 1998.

*Бауман З.* Мыслить социологически: Учеб. пособие / Пер. с англ. М., 1996.

*Бергер П.* Приглашение в социологию. Серия: Гуманистическая перспектива. М., 1996.

*Волков Ю.Г., Добренъков В.И., Нечипуренко В.Н., Попов А.В.* Социология: Учебник. М., 2000.

*Гараджа В.И.* Социология религии. М., 2007.

*Гидденс Э.* Социология: Учебник. М., 2004.

*Гофман А.Б.* Семь лекций по истории социологии: Учеб. пособие для вузов. М., 2001.

*Добренъков В.И., Кравченко А.И.* Социология: Учебник. М., 2003.

*Кравченко А.И.* История социологии: Учеб. пособие. М., 2006.

- Монсон П.* Лодка на аллеях парка: Введение в социологию / Пер. со швед. М., 1995.
- Обществознание: 10 класс: Учебник для общеобразоват. учреждений: базовый уровень / Под ред. Л.Н. Боголюбова; РАН, РАО. М.: Просвещение, 2009. (Академический школьный учебник.)
- Обществознание. 11 класс.: Учебник для общеобразоват. учреждений: базовый уровень / Под ред. Л.Н. Боголюбова и др.; М.: Просвещение, 2009. (Академический школьный учебник.)
- Смелзер Н.* Социология / Пер. с англ. М., 1994.
- Социология. Основы общей теории: Учебник для вузов / Отв. ред. Г.В. Осипов, Л.Н. Москвичев. М.: Норма, 2009.
- Тощенко Ж.Т.* Социология: Общий курс. М., 2005.
- Штомпка П.* Социология. Анализ современного общества. М., 2005.
- Ядов В.А.* Стратегия социологического исследования. Описание, объяснение, понимание социальной реальности. М., 2007. Изд. 3-е, испр.



## Обществознание (Исторический факультет)



### Задания для 9–11 классов заочного тура

#### Уровень I

*Задание 1.* Выберите правильный ответ и внесите в таблицу его порядковый номер.

1.1. Человек, в отличие от животного, способен...

- |                            |  |
|----------------------------|--|
| 1) проявлять эмоции;       | 3) предварительно обдумывать свое поведение; |
| 2) заботиться о потомстве; | 4) совершать привычные действия.             |

1.2. Культура в широком смысле слова – это...

- 1) все, что создано человечеством в сфере искусства;
- 2) набор знаний, верований и поведений человека;
- 3) уровень воспитанности определенного человека;
- 4) вся преобразовательная деятельность человека и ее результаты.

1.3. Семью от других социальных групп отличает...

- |                                 |                                 |
|---------------------------------|---------------------------------|
| 1) повседневное взаимодействие; | 3) кровнородственные отношения; |
| 2) устойчивые связи;            | 4) общие традиции.              |

1.4. В субъектах Российской Федерации денежной единицей...

- |                                    |                               |
|------------------------------------|-------------------------------|
| 1) может быть иностранная валюта;  | 3) является рубль;            |
| 2) может быть региональная валюта; | 4) является золотой червонец. |

1.5. Какие нормы предписывают уступать в транспорте место пожилым людям?

- 1) этические; 3) политические;  
2) правовые; 4) эстетические.

1.6. В Российской Федерации высшую юридическую силу в системе нормативных актов имеет...

- 1) Указ Президента РФ; 3) Уголовный кодекс РФ;  
2) Конституция РФ; 4) постановление Правительства РФ.

1.7. Социальные нормы...

- 1) носят исключительно рекомендательный характер;  
2) являются неписанными нормами поведения  
3) регулируют поведение людей;  
4) зафиксированы в соответствующих законах.

1.1	1.2	1.3	1.4	1.5	1.6	1.7

*Задание 2.* Выполните тест. Ответ занесите в таблицу.

2.1. К тоталитарному режиму можно отнести следующую основу взаимоотношения власти с обществом:

- 1) гражданам запрещено все, что фактически не разрешено властью;  
2) гражданам запрещено все, что не разрешено законом;  
3) гражданам разрешено все, что не запрещается законом;  
4) органам власти разрешено только то, что предусмотрено законом.

2.2. К невербальному общению относятся:

- 1) беседа по телефону; 3) общение посредством смс;  
2) подбадривающая улыбка; 4) диалог драматических персонажей;

2.3. К произведениям массовой культуры относится:

- 1) рекламный ролик; 3) древнерусская былина;  
2) самодеятельная песня; 4) оперная партитура.

2.4. Какую из перечисленных ниже функций не должно выполнять государство в рыночной экономике:

- 1) обеспечение правовой основы экономической деятельности;  
2) поддержка незащищенных слоев населения;  
3) установления максимально допустимых объемов производства для частных фирм и контроль за выполнением этих требований;  
4) выпуск в обращение денежных знаков.

2.1	2.2	2.3	2.4

*Задание 3.* Перед вами перечень различных социальных общностей. Их можно разделить на три группы. Одна из этих групп обозначена в таблице. Определите две другие группы общностей и запишите их в колонках первой строчки таблицы. Проставьте порядковые номера всех социальных общностей в соответствующие колонки таблицы.

1. Дворяне. 2. Брахманы. 3. Квалифицированные специалисты. 4. Крестьяне. 5. Вайшьи.  
6. Государственные управленцы. 7. Казаки 8. Кшатрии. 9. Мещане.

<b>Страты</b>		

*Задание 4.* В предлагаемом ниже перечне утверждений изложены некоторые черты стадийного и цивилизационного подходов к анализу истории, названы их представители. Впишите в одну колонку таблицы номера характеристик и представителей стадийного, в другую – номера черт и представителей цивилизационного подходов.

- 1) История рассматривается как всемирная история, целостная и единая для всех регионов.
- 2) Историческое развитие имеет поступательный характер, история общества делится на определенные закономерные этапы.
- 3) В истории человечества не существует сходных во всем социальных организмов.
- 4) Выделяются прогрессивные и отсталые народы, удел последних – следование по прогрессивному пути, проторенному передовыми народами.
- 5) Выделяются общие для всех обществ законы развития.
- 6) Нет общего для всех «русла развития», поэтому народы не делятся на прогрессивные и отстающие.
- 7) Те или иные народы или регионы полагаются ведущими, определяющими лицо истории, облик данного ее этапа и направление исторического прогресса.
- 8) Каждое общество отличается индивидуальностью и неповторимостью своего развития, имеет собственную судьбу.
- 9) Нет общих для всех обществ законов развития.
- 10) Д. Белл, О. Тоффлер, У. Ростоу, Д. Гелбрейт.
- 11) А. Тойнби, Н. Данилевский, О. Шпенглер, С. Хантингтон.

<b>Стадии</b>	<b>Цивилизации</b>

**Уровень II**

*Задание 1.* Что или кто является лишним в ряду? Лишнее слово подчеркните и объясните, почему вы так решили.

- 1) Высший класс, средний класс, феодальный класс.
- 2) Правящая партия, оппозиционная партия, коммунистическая партия.

*Задание 2.* Установите соответствие между авторами и названиями их произведений. Обратите внимание: имен авторов больше, чем названий произведений. Запишите буквенные обозначения авторов в соответствующие колонки второй строчки таблицы.

Произведения	Имена мыслителей, ученых
1) «Былое и думы»	а) А. Хомяков
2) «Манифест Коммунистической партии»	б) П. Чаадаев
3) «Философические письма»	в) А. Герцен
4) «Россия и Европа»	г) Н. Данилевский
5) «Записки по всемирной истории»	д) К. Маркс
	е) П. Сорокин
	ж) Г. Гегель

1	2	3	4	5

*Задание 3.* Из следующих слов и словосочетаний соберите и напишите социологическое понятие (грамматические формы слов можно менять):

- 1) формы, совместная, люди, исторически сложившиеся, для удовлетворения, устойчивые, деятельность, созданные, важнейшие, нормы, свод, их, потребности, и регулируемые, социальные.
- 2) отношения, их, отдельная, правило, между, поведение, люди, регулирующее, совместная, в процессе, выработанное, жизнь и деятельность, группа, или общество в целом.
- 3) усыновление, первичная, кровное, группа, на, родство, социальная, или, основанная.

*Задание 4.* Во время дискуссии о роли государства в жизни общества гражданин Л. высказался следующим образом: «Государство не должно вмешиваться в развитие социально-экономической сферы общества, предоставив гражданам предпринимательскую свободу. Основной ценностью является свобода личности». Его оппонент, соглашаясь с необходимостью существования частной собственности и свободы предпринимательства, утверждал, что интересы государства, общества ценятся выше интересов индивида, необходима сильная государственная власть. Сторонниками каких политических идеологий являются Л. и его оппонент?

*Задание 5.* Определите следующие методы научного познания, вписав их на свободные места.

- 1) Расчленение предмета, явления на составные элементы и их изучение —
- 2) Логический путь от частного к общему и наоборот —
- 3) Выделение наиболее существенных сторон явления, игнорирование второстепенных и случайных —
- 4) Соединение элементов в единое целое, раскрытие внутренней связи между ними, возникновение на основе этого нового образования —
- 5) Изучение происхождения явления, этапов и тенденций его развития —
- 6) Рассмотрение объекта как определенным образом упорядоченное множество взаимосвязанных между собой элементов —
- 7) Процесс установления общих свойств и признаков предмета, явления —

*Задание 6.* Из предложенных слов образуйте понятия, наименования и составьте из них схему, отражающую конституционное устройство России. При составлении терминов и наименований одно и то же слово может быть использовано несколько раз. Слова также могут изменяться по родам, падежам и числам.

Власть, верховный, правительство, суд, высший, конституционный, законодательная, арбитражный, органы, собрание, совет, государственный, исполнительная, федерация, РФ, судебная, дума, федеральное.

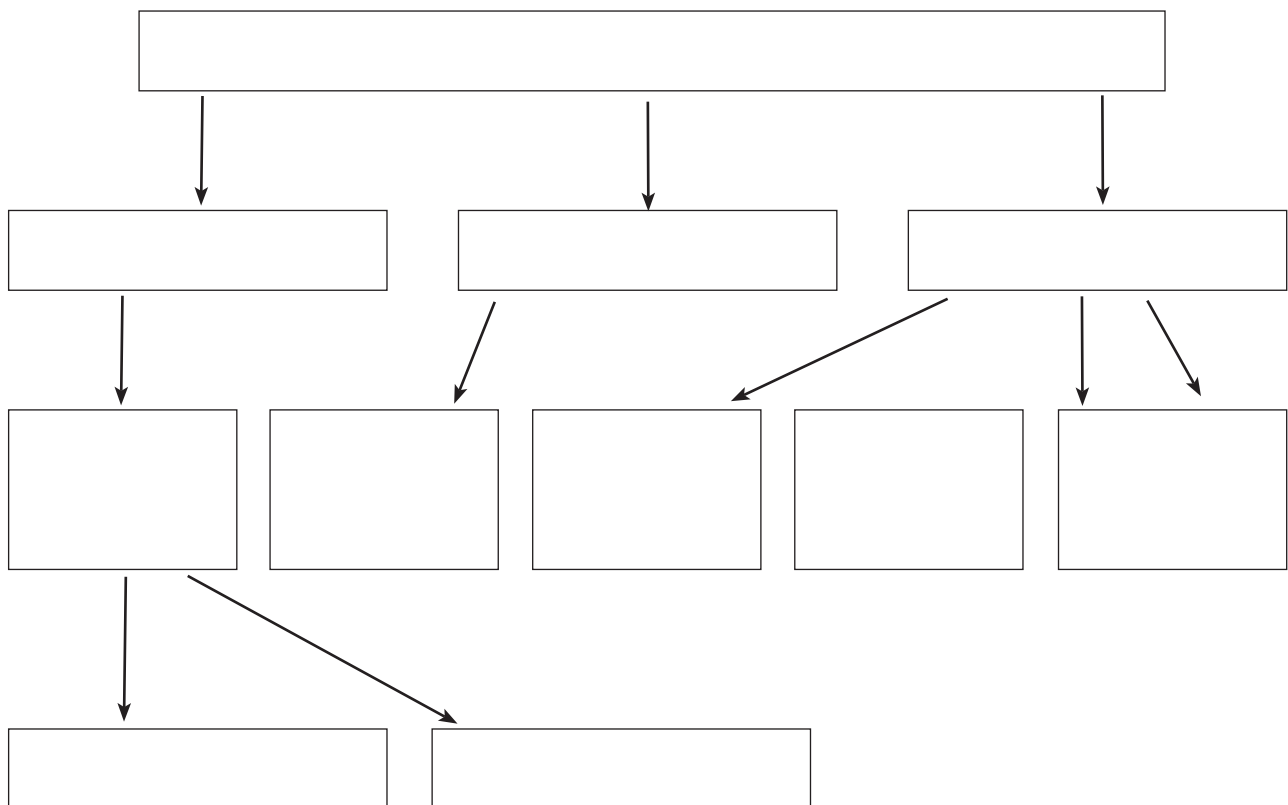

*Задание 7.* Соотнесите функции социальных институтов и их названия, заполнив таблицу внесением туда соответствующих буквенных и цифровых обозначений.

*Функции социальных институтов:*

А) Обеспечивают всю совокупность производства и распределения общественного богатства.

Б) Обеспечивают воспроизводство и устойчивое сохранение общества.

В) Ставят целью освоение и последующее воспроизводство культурных и социальных ценностей, социализацию индивидов через усвоение устойчивых социокультурных стандартов поведения.

Г) Придают поведению и мотивации нравственную аргументацию.

Д) Осуществляют общественно-социальную регуляцию поведения на основе норм, правил и предписаний, закрепленных в юридических и административных актах.

Е) Регулируют повседневные контакты, разнообразные акты группового и межгруппового поведения. Определяют порядок и способ взаимного поведения.

*Социальные институты:*

1) Социокультурные и воспитательные.

2) Нормативно-санкционирующие.

3) Экономическо-социальные.

4) Церемониально-символические.

5) Нормативно-ориентирующие.

6) Политические.

А	Б	В	Г	Д	Е



Уровень III

Решите обществоведческий кроссворд.

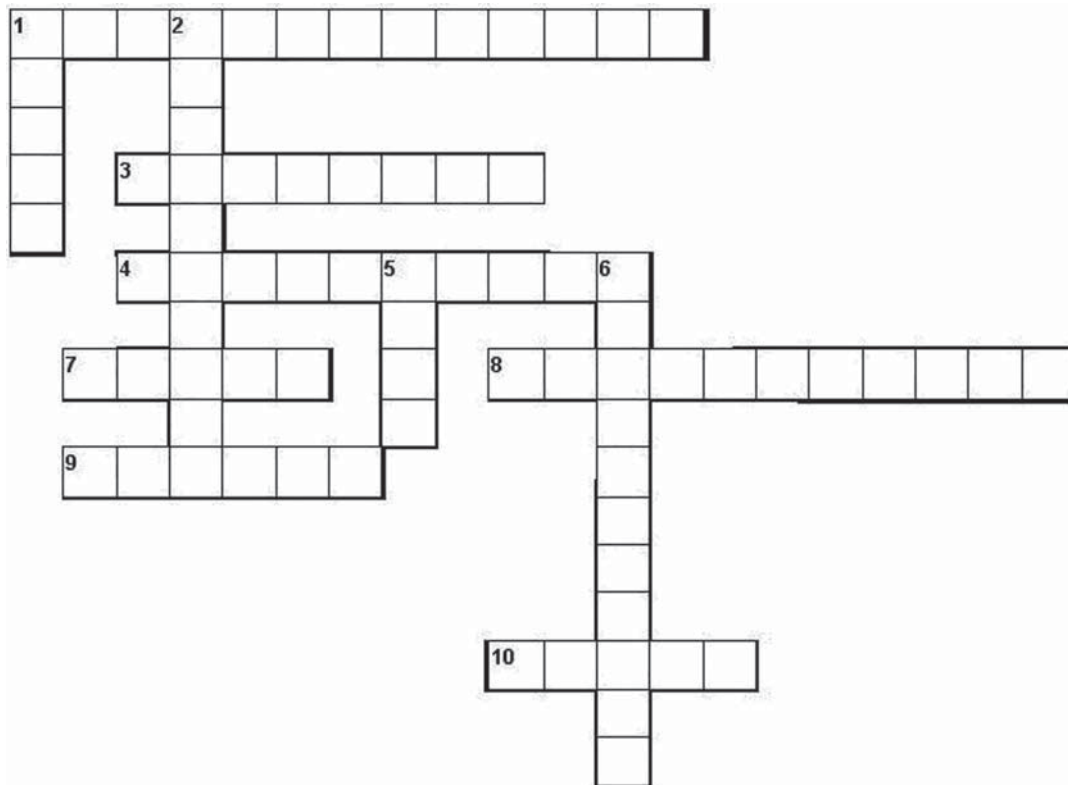

**По горизонтали.** 1. Термин, применяемый для обозначения условий, при которых социальные группы имеют неравный доступ к таким социальным благам, как деньги, власть, престиж, образование, информация. 3. Человек, находящийся на границе различных социальных групп и испытывающий влияние противоречащих друг другу норм, ценностей. 4. Податливость личности реальному или воображаемому давлению группы. 7. Группа или совокупность групп, выделяющихся из остального общества влиянием, привилегированным положением и престижем. 8. Процесс, выражением которого является тот факт, что в начале XIX в. в городах проживало 3% населения Земли, в начале XX в. 13,6%, а в середине XX в. 28,8% населения Земли. 9. Человек, полностью выпавший из социальной жизни, отчужденный от всякой собственности, утративший моральные ценности. 10. Социальная группа, чертами которой являются: заключение браков исключительно между ее членами, наследственное членство, запрещение разделять трапезу с представителями других групп, ограничения на избрание профессии.

**По вертикали.** 1. Социальный институт, имеющий хозяйственно-экономическую, репродуктивную, воспитательную и досуговую функции. 2. Одна из форм противоречий, характеризующаяся острой непримиримой борьбой враждебных сил, тенденций. 5. Нормативно одобренный, относительно устойчивый образец поведения (включая действия, мысли и чувства), воспроизводимый индивидом в зависимости от социального статуса или позиции в обществе. 6. Явление, выражающее степень динамичности социальной структуры того или иного общества.

**Уровень IV**

Напишите сочинение-эссе на одну из предложенных ниже тем по вашему выбору. Помните, что вы можете согласиться с высказыванием, ставшим темой вашей работы, но можете не согласиться с ним или согласиться частично. Главное – аргументируйте вашу точку зрения. Жюри при проверке будет руководствоваться оценкой работы по следующим критериям:

1. Обоснованность выбора темы. (Объясните, почему вы выбрали данную тему: ее значимость для развития одной из базовых наук, отраженных в курсе обществознания; значение для социальной практики; причины вашего личного интереса к данной теме и т. д.)
2. Раскрытие понимания того, о чем говорит автор высказывания, в чем состоит его позиция.
3. Представление вашей собственной точки зрения при раскрытии темы. (Будет оцениваться суть и умение ее сформулировать.)
4. Определение задач, которые вы ставите перед собой в работе.
5. Внутреннее смысловое единство, согласованность ключевых тезисов и утверждений, непротиворечивость личностных суждений. (Оценивается качество аргументов, данных в пользу вашей точки зрения.)
6. Раскрытие проблемы на теоретическом уровне (опора на научные теории, владение понятиями курса.)
7. Аргументация своей точки зрения с опорой на факты общественной жизни и личный социальный опыт.
8. Соответствие между высказываемыми теоретическими положениями и приводимым фактическим материалом (т. е. насколько органично и сообразно соединены п. 6 и 7, названные выше.)
9. Четкость выводов, их соответствие задачам, которые авторы поставили перед собой (см. п. 4).

**Темы для выбора**

1. «Мораль есть учение не о том, как мы должны сделать себя счастливыми, а о том, как мы должны стать достойными счастья». (*И. Кант*)
2. «Истинный показатель цивилизации – не уровень богатства и образования, не величина городов, не обилие урожая, а облик человека, воспитываемого страной». (*Р.У. Эмерсон*)
3. «Образование ведет за собой свободу, а не свобода творит образование». (*Е.Р. Дашкова*)
4. Человек овладевает природой, еще не научившись владеть собой. (*А. Швейцер*)
5. Наиболее эффективное средство для достижения и обеспечения благосостояния – конкуренция. (*Л. Эрхард*)

## Математика

(Факультет информатики и прикладной математики)



*Рафаэль Санти. Афинская школа*

Цель проведения олимпиады «Аксиос» по математике – пробудить у школьников интерес к этому предмету, способствовать развитию у них логического мышления, эвристических способностей, умения самостоятельно мыслить и анализировать проблемы в нестандартной ситуации, доказательно излагать свои мысли. Важность этих целей никем не оспаривается, как и то, что перечисленные качества необходимы всякому образованному человеку независимо от его будущей профессиональной деятельности. Но, к сожалению, в рамках основной школьной программы обычно не удастся уделить им должное внимание. В результате для многих вполне успевающих школьников занятия математикой ассоциируются с выполнением рутинных вычислений и преобразований по известным правилам или решением типовых задач, которые могут быть названы «задачами» лишь условно, поскольку их решение в принципе уже известно. Среди причин этого явления можно назвать следующие.

Во-первых, курс математики средней школы, даже базовый уровень, ориентирован на последовательное и фундаментальное освоение основных разделов элементарной математики. Само по себе наличие такого курса в российской школе надо отнести к ее самым сильным сторонам. Но этот курс ставит учителю очень жесткие рамки: в нем ничем нельзя пожертвовать, все основные приемы надо основательно проработать, выполняя много заданий базового уровня. Эта задача для успевающих учеников в большинстве школ

решается: дети получают добротную математическую грамотность (по крайней мере, так было до недавнего времени). Значение этого трудно переоценить. Однако есть и издержки: потратив время на задания базового и основного уровней, учитель не находит его на задачи повышенной трудности, которые как раз и призваны формировать способность самостоятельного поиска решения в нестандартной ситуации.

Во-вторых, в большинстве школ в классах собраны очень разные по уровню обучаемости и интересам дети. В таких условиях задачи повышенной трудности становятся чем-то сугубо факультативным.

В-третьих, почти в каждом классе есть ученики фатально неуспевающие. Некоторые из них могут обладать хорошим интеллектом, но в силу специфики предмета, упустив по каким-то причинам что-то в своем обучении математике в 5–6 классах, оказываются потом в последующих классах твердыми двоечниками. Есть и так называемые «гуманитарии», кому всякие выкладки и точные вычисления внушают просто непреодолимую скуку. Эти категории учащихся также отнимают у учителя много сил и времени.

Все эти проблемы успешно решаются в математических школах и классах, получивших в нашей стране большое распространение и наработавших за 60 лет колоссальный опыт. К сожалению, этот опыт не был перенят возникшими уже более 20 лет назад православными школами. Большинство их носит принципиально «гуманитарный» характер, что несколько не отменяет актуальности для них названных выше задач. Более того, учитывая указанные особенности предмета и реалий его преподавания, именно для нематематических школ особое значение приобретают различные формы внеклассной работы: кружки, олимпиады. Здесь можно дать нестандартные задачи и создать творческую обстановку. Это особенно важно для способных ребят, так как дает им возможность для дальнейшего развития и творчества. Занятия в кружках и участие в олимпиадах бывают очень полезны также для средних и даже отстающих школьников, ибо специфика многих кружковских и олимпиадных задач такова, что принципиально не требует большого багажа знаний, зато требует смекалки и умения размышлять. Такого рода умения не связаны напрямую со знаниями и навыками и могут неожиданно проявиться у этой категории школьников, что, в свою очередь, поможет им поверить в свои силы и активизироваться в учебе.

Олимпиада по математике проводится в *очной и заочной* формах. Варианты *очного* тура формируются по классам (для 6–11 классов). Варианты *заочного* тура делятся на две возрастные группы: для 5–7 классов и для 8–11 классов. Все задания сдаются в письменной форме.

*При формировании вариантов соблюдаются следующие правила.* В каждом варианте должны быть задачи разного уровня: как совсем простые, так и достаточно сложные. Задачи, решение которых опирается на материал основной школьной программы, могут быть включены в варианты только тех классов, в которых этот материал уже пройден. В варианты 7–9 классов обязательно включаются 1–2 задачи по геометрии. Обязательно включаются задачи так называемого «олимпиадного» типа, т. е. не опирающиеся напрямую на школьную программу. К таковым относятся: логические задачи, задачи на геометрическое и прочее конструирование, на составление алгоритмов и некоторых других типов. Ни в формулировках, ни в решении этих задач может ни разу не встретиться ни одного числа или иного математического термина! При этом их принято относить к математическим задачам, так как их решение требует в первую очередь математического склада ума: комбинаторных и аналитических способностей и привычки к строгости рассуждений и формули-

ровок. Такие задачи могут быть одинаково интересны школьникам разного возраста (хотя и не одинаково трудны для них), поэтому не удивляйтесь, если какая-нибудь задача вошла, например, в варианты как 7, так и 9 классов.

*Говоря о задачах «олимпиадного» типа, следует сделать несколько оговорок. Существует целый ряд приемов и методов, изучение которых не входит в школьную программу, но которые стандартно применяются при решении этих задач. К таковым относятся: идея «четности» или чередования, построение графов и логических таблиц, принцип Дирихле, понятие выигрышной позиции (в задачах на игры), принцип симметрии и некоторые другие. Теоретические основы этих методов достаточно просты, и поэтому считается, что способный школьник может решить основанную на них задачу, не зная их заранее, а сам изобретая соответствующие приемы. Но школьник, занимавшийся в кружках или проработавший соответствующее пособие, имеет безусловное преимущество. Особое место занимают задачи на теорию чисел: делимость и остатки. Этот большой раздел элементарной математики, очень мало затронутый школьной программой, содержит множество красивых и нетривиальных теорем, доказательство которых может быть вполне понятно даже шести-классникам. Многие из них применимы при решении самых разнообразных на вид задач, которые, казалось бы, никак не связаны с делимостью. Мы включаем лишь простейшие задачи из этого раздела, требующие только понимания механизма деления с остатком и других основных свойств делимости. Самые трудные из олимпиадных задач требуют применения комбинированных методов: как различных собственно «олимпиадных» приемов из перечисленных выше, так и развитого теоретического аппарата основной программы. Такие экземпляры попадаются в наших вариантах редко.*

*В заключение несколько советов участнику олимпиады. Прочитайте сразу все задачи и найдите самые простые для вас (имейте в виду, что у составителей олимпиад есть неписаное правило помещать самые простые задачи в начале варианта). Начните решать именно с них. Решив задачу, сразу запишите ее решение. Многие спрашивают, как записывать решения. Записывать надо обычным русским языком, вставляя, где нужно, математические выкладки, но ни в коем случае не ограничиваясь только ими. Иными словами, записав какое-нибудь математическое выражение или вычисление, снабдите его обязательно комментарием: что вы этим действием находите и с какой целью. В конце решения запишите ответ, если требовалось что-то найти, но помните, что один ответ без обоснования его верности не может быть засчитан как решенная задача. Если требовалось обосновать некоторое утверждение, помните, что приведение примера, и даже нескольких, не заменяет общего доказательства. Посмотрите внимательно на свою запись: понятно ли это будет человеку, не знающему, как надо решать такие задачи?*

Если вы догадались до ключевой идеи в решении задачи, но затрудняетесь изложить свои мысли на бумаге, не расстраивайтесь: умение объяснять и записывать решения задач столь же важно, как умение их решать. Ведь никаким иным способом нельзя явить миру ваше решение! Стоит потрудиться для такой достойной цели. Если вы будете тренироваться решать и записывать задачи, просматривать чужие решения в пособиях и задачниках, вы обязательно научитесь! Здесь мы предлагаем образцы вариантов с решениями. Надеемся, что они смогут послужить для вас образцом краткой и понятной записи. Здесь же приводим очень небольшой список литературы, знакомство с которой может вам помочь при подготовке к олимпиадам. Такой литературы — целое море, поэтому привести сколько-нибудь полный список нет возможности.

Один известный математик сказал, что всякий участник олимпиады уже победитель! Действительно, живой интерес к серьезной умственной работе – вернейший залог будущего успеха. Не беда, если сам успех придет не сразу.

### Примеры заданий очного тура олимпиады для 6 класса

**№ 1.** Как отмерить семь минут при помощи песочных часов на 5 минут и на 3 минуты?

*Решение.* В момент, начиная с которого надо отмерять время, запускаем одновременно часы на 5 мин. и на 3 мин. Когда пройдет 3 мин. (просыплется весь песок в соответствующих часах), переворачиваем часы на 3 мин., запуская их этим повторно. Когда закончится песок в часах на 5 мин., переворачиваем часы на 3 мин. еще раз. В них к этому моменту песок сыпался (после первого переворачивания) 2 минуты, и значит, столько же времени понадобится ему, чтобы высыпаться обратно. Момент, когда он весь просыплется, и будет концом седьмой минуты (т. к.  $5 + 2 = 7$ ).

**№ 2.** Можно ли из таких фигурок, как представленная на рисунке, составить прямоугольник  $155 \times 122$ ?

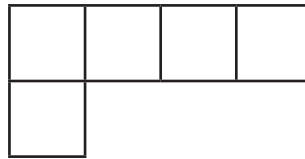

*Решение.* Очевидно, что из двух таких фигурок можно составить прямоугольник  $2 \times 5$ , а из таких прямоугольников легко составляется прямоугольник  $122 \times 155$ .

*Ответ:* Можно.

**№ 3.** Ученики принесли на урок биологии более 11 насекомых: жуков, пауков, гусениц и бабочек. Жуков, пауков и бабочек оказалось поровну. Гусениц принесли больше, чем всех остальных вместе взятых. Гусениц и бабочек вместе было меньше 10. Сколько было бабочек и сколько гусениц?

*Решение.* Обозначим количество бабочек буквой  $x$ , а количество гусениц – буквой  $y$ . Тогда количество жуков, пауков и бабочек вместе равно  $3x$ . Выполняются неравенства:

- 1)  $3x + y > 11$  (т. к. всех насекомых больше 11),
- 2)  $y > 3x$  (т. к. гусениц больше, чем всех остальных),
- 3)  $x + y < 10$  (т. к. бабочек и гусениц вместе меньше 10).

Из последних двух неравенств следует, что учетверенное количество бабочек ( $4x$ ) меньше 10, и значит бабочек не больше 2 (одна или две). Рассмотрим оба случая. Пусть  $x = 1$ , тогда из первого неравенства имеем  $3 + y > 11$ , значит,  $y > 8$ , но из третьего неравенства получаем  $y + 1 < 10$ , значит,  $y < 9$ . Но  $y$  – целое число и  $8 < y < 9$  – противоречие! Значит, число бабочек не может равняться 1. Тогда берем  $x = 2$ . Из неравенства 2 имеем  $y > 6$ , а из неравенства 3 получаем  $2 + y < 10$ , следовательно,  $y < 8$ . Получаем  $y = 7$  (т. к. нет другого целого числа большего 6 и меньшего 8). Эти числа ( $x = 2, y = 7$ ) удовлетворяют всем трем неравенствам, а тем самым и всем условиям задачи.

*Ответ:* бабочек – 2, гусениц – 7.

№ 4. Трех мудрецов – Абдурахмана, Валтасара и Синнахериба – усадили в ряд «в затылок» друг другу так, что Абдурахман не видит никого, Валтасар видит только Абдурахмана, Синнахериб видит Абдурахмана и Валтасара, и показали им 5 колпаков: 3 красных и 2 белых. Мудрецам завязали глаза, надели на головы по колпаку, о чем и предупредили, а оставшиеся колпаки унесли. Потом сняли повязки и предложили каждому отгадать цвет своего колпака. После того, как Синнахериб и Валтасар, спрошенные по очереди (именно в таком порядке!), ответили, что не могут определить цвета своих колпаков, Абдурахман определил цвет своего. Какого цвета был колпак Абдурахмана, и как Абдурахман рассуждал, определяя его?

*Решение.* Абдурахман понял из ответа Синнахериба, что на ком-то из них с Валтасаром есть красный колпак, ведь если бы на них обоих были белые колпаки, то Синнахериб знал бы цвет своего колпака. Понял он и то, что это же должен подумать и Валтасар. Если бы на Абдурахмане был белый колпак (а Валтасар уже знает, что на одном из них есть красный), то Валтасар назвал бы цвет своего колпака. Но Валтасар его не смог назвать, значит (заключает Абдурахман), на Абдурахмане красный колпак.

№ 5. Винни-Пух и Пятачок вышли в 8 утра из дома Кристофера Робина и отправились к Тигру. Через час после их ухода прибежал Иа-иа, побежал к Тигру вслед за Пятачком и Пухом и догнал их на середине пути. Иа-иа посадил уставшего Пятачка к себе на спину и побежал далее с прежней скоростью, а Винни-Пух продолжил путь пешком. Через час после ухода Иа-иа Робин сел на велосипед и догнал Пуха через час после того, как тот расстался с Пятачком. Робин посадил Пуха на багажник и еще через час езды с прежней скоростью прибыл к Тигру. Найдите:

- а) во сколько Пух и Робин прибыли к Тигру,
- б) во сколько прибыли к Тигру Иа-иа и Пятачок.

*Решение.* Обозначим через  $t$  время (в часах) потраченное Винни-Пухом на половину пути. Тогда Иа-Иа затратил на половину пути  $t-1$  час, а на весь путь – вдвое больше, т. е.  $2(t-1)$ . Кристофер Робин ехал до встречи с Пухом  $t-1$  час, а весь путь –  $t$  часов. Но Пух проделал за  $t$  часов лишь пол пути, значит, скорость Кристофера Робина в 2 раза больше скорости Пуха. Пусть скорость Пуха равна  $v$  км/час. Тогда путь, пройденный Пухом до встречи с Робинем, равен  $v(t+1)$ , так как он шел  $t$  часов до середины и еще 1 час. Но этот же путь проделал Кристофер Робин за  $t-1$  час со скоростью  $2v$ , значит, этот путь равен  $2v(t-1)$ . Составляем уравнение  $v(t+1) = 2v(t-1)$ . Поделим обе части равенства на  $v$ , получим  $t+1 = 2(t-1)$ , откуда  $t = 3$ . Итак, Робин был в пути 3 часа, а выехал в 10 часов, поэтому прибыл к Тигру в 13 часов. Иа-Иа был в пути  $2(3-1) = 4$  часа, а вышел в 9 часов, следовательно, прибыл также в 13 часов.

*Ответ:* а) в 13.00; б) в 13.00.

**Примеры заданий очного тура олимпиады для 8 класса**

№ 1. См. задачу № 5 для 5 класса.

№ 2. Нарисован прямоугольник, отмечена точка  $M$  – середина одной из его сторон. Разделите диагональ этого прямоугольника на 3 равные части, пользуясь только линейкой без делений (с помощью которой можно только проводить прямые).

*Решение.* Пусть  $ABCD$  – данный прямоугольник,  $M$  – середина  $AB$ . Разделим на 3 равные части диагональ  $AC$ . Построение. Проведем диагонали  $AC$  и  $BD$ , пусть  $O$  – точка их пересечения. Прямая  $OM$  пересекает сторону  $CD$  в точке  $N$ . Отрезки  $DM$  и  $BN$  пересекают  $AC$  в точках  $K$  и  $L$  соответственно. Отрезки  $AK$ ,  $KL$ ,  $LC$  – искомые. Доказательство. Диагонали прямоугольника в точке пересечения делятся пополам, поэтому  $AO$  равно  $OC$ . Прямые  $AB$  и  $CD$  параллельны, следовательно, углы  $CDB$  и  $ABD$  равны. Тогда треугольники  $ODN$  и  $OVM$  равны по стороне и двум прилежащим к ней углам. Следовательно,  $N$  – середина  $CD$ . Тогда  $AK = KL$  и  $KL = LC$  по теореме Фалеса.

№ 3. При каком значении параметра  $m$  сумма квадратов корней уравнения  $x^2 - (m-2)x - (m+3) = 0$  будет наименьшей?

*Решение.* Дискриминант данного квадратного трехчлена положителен при всяком  $m$ , поэтому корни существуют, их сумма по теореме Виета равна  $m-2$ , а произведение равно  $-(m-3)$ . Тогда сумма их квадратов равна  $(m-2)^2 + 2(m-3) = m^2 - 2m + 2 = (m-1)^2 - 3$ . Это выражение принимает наименьшее значение при  $m-1 = 0$ .

*Ответ:*  $m = 1$ .

№ 4. На Новый год в гости к Чуку и Геку приходили дядюшки, тетушки и приятели со двора. Каждая тетушка принесла в подарок 5 конфет, каждый дядюшка – 4 хлопушки, каждый приятель – одну баночку с живностью: букашками, таракашками или головастиками. После новогодних праздников мама с ужасом подсчитала, что баночек с живностью набралось 39. Братья разделили подарки между собой поровну по количеству предметов. При этом Чуку досталась только треть всех конфет и лишь пятая часть всех хлопушек, зато все баночки с живностью достались ему! Сколько дядюшек и сколько тетушек приходили к ним в гости?

*Решение.* Обозначим  $a$  – число тетушек,  $b$  – число дядюшек. Тогда конфет было принесено  $5a$ , а хлопушек –  $4b$ . Но количество конфет кратно 3 (раз Чуку досталась треть), а количество хлопушек кратно 5. Числа 5 и 3, а также 4 и 5, не имеют общих делителей, следовательно, из кратности трем числа  $5a$  вытекает кратность трем числа  $a$ . Аналогично, из кратности пяти числа  $4b$  вытекает кратность пяти самого числа  $b$ . Положим тогда  $a = 3n$ ,  $b = 5k$ , где  $n, k$  – целые положительные числа. Всего конфет  $15n$ , всего хлопушек  $20k$ . Чуку из этого досталось  $5n$  конфет и  $4k$  хлопушек. Зная, что по количеству предметов подарки разделены поровну, составляем уравнение:  $5n + 4k + 39 = 10n + 16k$ , отсюда имеем  $5n + 12k = 39$ . По смыслу задачи  $n$  и  $k$  – целые положительные числа, причем  $k < 4$  (иначе  $12k$  уже больше 39). Находим их перебором. Для удобства перебора составим таблицу.

Значение k (перебор возможных)	Значение 39–12k, обозначающее число конфет у Чука	Значение n полученное из уравнения, т. е. (39–12k):5	Вывод
1	27	27:5 – не целое!	Не подходит
2	15	15:5 = 3 – целое!	Подходит!
3	3	3:5 – не целое и меньше 1	Не подходит
4 – уже много	Меньше 0		Не подходит

Получилось, что условиям задачи удовлетворяет только одно значение k. Отсюда имеем  $b = 5 \times 2 = 10$ ,  $a = 3 \times 3 = 9$ .

*Ответ:* тетушек – 9, дядюшек – 10.

### Примеры заданий очного тура олимпиады для 11 класса

**№ 1.** См. задачу № 4 для 6 класса.

**№ 2.** Решите систему уравнений

$$\begin{cases} x^3 - x^2 + x = \sqrt[3]{xyz} \\ y^3 - y^2 + y = \sqrt[3]{xyz} \\ z^3 - z^2 + z = \sqrt[3]{xyz} \end{cases}$$

*Решение.* Из первых двух уравнений следует, что  $x^3 - x^2 + x = y^3 - y^2 + y$ , откуда имеем, что  $(x^3 - y^3) - (x^2 - y^2) + (x - y) = 0$ . Разложив выражения в скобках на множители и вынося общий множитель  $(x - y)$ , получаем равенство  $(x - y)((x^2 + xy + y^2) - (x + y) + 1) = 0$ . Отсюда следует равенство  $(x - y)((x + y)^2 : 2 + (x - 1)^2 : 2 + (y - 1)^2 : 2) = 0$ . Так как вторая скобка представляет собой сумму квадратов, которые могут быть одновременно равны нулю только при  $x = y = 1$ , то имеем, что  $x = y$ . Аналогично  $y = z$ . Тогда подставляем в первое уравнение и получаем  $x^3 - x^2 + x = x$ , откуда  $x^2(x - 1) = 0$ , поэтому получаем, что  $x = 0$  или  $x = 1$ . Таковы же значения  $y$  и  $z$ .

*Ответ:* Система имеет два решения (0; 0; 0) и (1; 1; 1).

**№ 3.** Расположите на плоскости 13 одинаковых квадратов так, чтобы они не накладывались друг на друга и при всяком способе раскрашивания квадратов в три цвета обязательно нашлись бы два квадрата, имеющие общий отрезок границы (не точку!) и раскрашенные в один цвет.

*Примечания:* а) подразумевается, что каждый квадрат раскрашен только одним цветом, б) совсем не обязательно располагать квадраты по клеткам клетчатой бумаги, лишь бы они были одинаковы, в) требуется не только нарисовать эти квадраты, но и обосновать, почему при *любой* раскраске найдутся два соседних, окрашенных одинаково.

**№ 4.** Докажите, что для всяких различных и отличных от нуля  $a$ ,  $b$  и  $c$  верно неравенство

$$\left(\frac{a}{b}\right)^2 + \left(\frac{b}{c}\right)^2 + \left(\frac{c}{a}\right)^2 > \frac{b}{a} + \frac{c}{b} + \frac{a}{c}$$

*Решение.* Воспользуемся известным неравенством  $x^2 + y^2 > 2xy$ , которое верно для всяких различных  $x$  и  $y$ . Сложив это неравенство с двумя аналогичными  $x^2 + z^2 > 2xz$  и  $z^2 + y^2 > 2zy$ , получим, что  $x^2 + y^2 + z^2 > xy + yz + zx$  для всяких  $x, y, z$ , среди которых есть различные

(для  $x = y = z$  будет выполнено равенство). Подставим теперь  $x = \frac{a}{b}$ ,  $y = \frac{b}{c}$ ,  $z = \frac{c}{a}$

и получим доказываемое неравенство, которое верно для всяких различных  $a, b$  и  $c$ , так как при различных  $a, b$  и  $c$  среди полученных из них  $x, y, z$  найдутся различные.

**№ 5.** Пусть  $a$  – натуральное число, записанное одними единицами. Докажите, что если  $a$  делится на 7, то оно делится также на 11 и на 13.

*Решение.* Проверим, что числа 1, 11, 111, 1111, 11111 (записанные менее чем шестью единицами) не делятся на 7. Число  $A = 11111 = 1001 + 1001 \times 10 + 1001 \times 100$  делится на 7, 11 и 13, так как число 1001 кратно 7, 11 и 13. Докажем, что число, записанное  $6n$  единицами, будет также кратно 7, 11 и 13. Действительно, такое число можно представить в виде суммы

$A \times 10^{6(n-1)} + A \times 10^{6(n-2)} + \dots + A \times 10^6$ , где каждое слагаемое кратно  $A$  и, следовательно, кратно 7, 11 и 13. Пусть теперь число записано  $6n + r$  единицами, где  $0 < r < 6$ . Тогда его можно представить в виде  $A \times (10^{6(n-1)} + A \times 10^{6(n-2)} + \dots + A \times 10^6) \times 10^r + B$ , где  $B$  записано  $r$  единицами. Тогда первое слагаемое кратно 7, 11 и 13, а второе не кратно 7, следовательно, сумма не кратна 7. Итак доказано, что если число записанное одними единицами кратно 7, то число единиц кратно 6, следовательно, число кратно 11 и 13.

### **Рекомендуемая литература**

Генкин С.А., Итенберг И.В., Фомин Д.В. Ленинградские математические кружки: пособие для внеклассной работы. Киров, 1994.

*Комментарий к книге.* Очень добротное и подробное пособие с множеством методических указаний, разобраны различные темы и приемы решения задач. Пособие предназначено для руководителя кружка, но может быть использовано и как самоучитель. Книга старая, но есть в интернете <http://www.twirpx.com/file/263491/>

Козлова Е.Г. Сказки и подсказки (задачи для математического кружка). М., 2011. Изд. 6-е, стереотип.

*Комментарий к книге.* Задачник с подробными решениями и указаниями. Можно найти задачи на любой вкус и уровень.

Спивак А.В. Математический праздник. М., 2004.

*Комментарий к книге.* Задачник содержит множество разнообразных задач, обкатанных на реальных занятиях в кружках.

## Английский язык (Филологический факультет)



Английский язык – это язык международного общения, на нем разговаривают люди во всем мире, его используют в общении деятели науки, бизнеса, культуры. Это язык дипломатии, международной авиации, судоходства и спорта. Высокопрофессиональным специалистам во всех областях требуется хорошее знание английского языка, молодым специалистам он помогает в трудоустройстве. Поэтому основными задачами проведения школьной олимпиады «Аксиос» по английскому языку является расширение знаний учащихся в области английского языка, формирование устойчивого интереса к его изучению, выявление и поощрение талантливых школьников.

Цели олимпиады – подтверждение высокого уровня готовности участников к ГИА и ЕГЭ и предоставление приоритетного права победителям при поступлении на кафедру германской филологии филологического факультета Православного Свято-Тихоновского гуманитарного университета (ПСТГУ).

Олимпиада проводится среди учащихся 6–11 классов. Структура заданий для разных классов не варьируется. Разница заданий заключается в возрастающей от класса к классу степени сложности. Все участники делятся на возрастные группы: 6–7 классы, 8–9 классы и 10–11 классы. В каждой возрастной группе определяются три призовых места. Победители олимпиад, как было сказано выше, приобретают приоритетное право при поступлении на кафедру германской филологии филологического факультета ПСТГУ.

В олимпиаду входят задания следующих видов:

- понимание письменного текста;
- грамматический тест;
- лексический тест;
- задание по православной тематике;
- культурологическое задание, задание на определение кругозора учащегося;
- продуцирование письменной речи.

Ответы на все задания проверяются университетскими преподавателями с помощью разработанной системы баллов (1 балл за каждый правильный ответ, 2 и более – за верно выполненные творческие задания и задания повышенной сложности).

**Рекомендуемая литература**

**6–7 классы**

Голицынский Ю.Б. *Грамматика: Сборник упражнений*. СПб., 2006. Изд. 5-е, испр. и доп.  
 English Vocabulary in Use, Elementary. *Cambridge University Press*, 2008.  
 Книги для чтения издательства Айрис пресс «Английский клуб», Pre-Intermediate.

**8–9 классы**

Raymond Murphy. *Essential Grammar in Use*. *Cambridge University Press*, 2008.  
 English Vocabulary in Use. Intermediate. *Cambridge University Press*, 2008.  
 Книги для чтения издательства Айрис пресс «Английский клуб», Intermediate.

**10–11 классы**

Raymond Murphy. *English Grammar in Use*. *Cambridge University Press*, 2005.  
 English Vocabulary in Use. Intermediate. *Cambridge University Press*, 2008.  
 Книги для чтения издательства Айрис пресс «Английский клуб», Upper- Intermediate.

**Задания для 6–7 классов**

**1. Read the article about Sean Murphy and do the tasks below.**

**Sean Murphy**

Sean Murphy reads the late news on British television at 11 o'clock each evening.

'This is a good time for a news programme because we can report the early news from America and the late news from Europe. I still arrive home before midnight because the journey from the Television Centre to my home in north London only takes six minutes. My family are all asleep when I get in, but I usually make a drink of hot milk and read a book for about an hour.

'I always get up to have breakfast with my three children before they catch the school bus. Then I take the newspapers and go back to bed for a short time. Later on, I go for a swim – newsreaders spend too much time sitting down! I sometimes go running. I've done the London Marathon twice. That's a race of over 40 kilometres. I finished each time, but I wasn't among the first!

'I start work after lunch at two o'clock, when I go to my office. The rest of the day is spent planning the programme, but I always try to go home for an hour to see my children before they go to bed.'

***Are sentences 1–7 'Right' (A) or 'Wrong' (B)?***

1. Sean Murphy lives in London.  
 A Right B Wrong C Doesn't say
2. Sean's wife gives him a hot drink when he arrives home after work.  
 A Right B Wrong C Doesn't say
3. Sean takes his children to school in the morning.  
 A Right B Wrong C Doesn't say

4. Sean likes to go swimming with his colleagues from work.  
A Right B Wrong C Doesn't say
5. Sean has won the London Marathon.  
A Right B Wrong C Doesn't say
6. Sean's working day begins in the afternoon.  
A Right B Wrong C Doesn't say
7. Sean usually leaves the office for an hour during the evening.  
A Right B Wrong C Doesn't say

**2. Open the brackets and put the verbs into the proper tense form.**

Carolyn is my best friend. I remember very well the first time \_\_\_\_\_ (we/meet). It was our first day at secondary school, and \_\_\_\_\_ (we/sit) next to each other for the first lesson. \_\_\_\_\_ (we/not/know) any other students in our class, and so \_\_\_\_\_ (we/become) friends. We found that \_\_\_\_\_ (we/like) the same things, especially music and sport, and so \_\_\_\_\_ (we/spend) a lot of time together. \_\_\_\_\_ (we/leave) school five years ago, but \_\_\_\_\_ (we/meet) as often as we can. For the last six months Carolyn \_\_\_\_\_ (be) in Mexico – at the moment \_\_\_\_\_ (she/work) in a school as a teaching assistant. \_\_\_\_\_ (she/come) back to England next month, and when \_\_\_\_\_ (she/come) back, \_\_\_\_\_ (we/have) lots of things to talk about. \_\_\_\_\_ (it/be) really nice to see her again.

**3. Choose the right answer.**

1. What's the population of the UK?  
a) about 30 million people      b) about 10 million people      c) about 62 million people
2. Whose cross is on the national flag of England?  
a) Saint George's Cross      b) St. Andrew's Cross      c) St. Patrick's Cross
3. What river is London situated on?  
a) the Thames      b) the Avon      c) the Wye
4. What world-known British writer was called the swan of Avon?  
a) Charles Dickens      b) William Shakespeare      c) Lewis Carroll

**4. Read the sentences, choose the best word (A, B or C) for each space.**

1. Gloria thinks football is the most.....sport she plays.  
A favourite      B interesting      C nice
2. When Gloria plays, she.....about everything else and just thinks about football.  
A leaves      B forgets      C loses
3. After school, Gloria.....on her football boots and plays with her friends.  
A runs      B changes      C puts
4. When Gloria is older, she hopes that she can.....some money from playing football.  
A earn      B bring      C take
5. One day Gloria wants to play football for her.....in the World Cup.  
A country      B nationality      C group

**5. Read the descriptions of some places in a town. What is the word for each one? The first letter is already there. There is one space for each letter in the word.**

1. You can read books here and take them home too, if you have a special card.

l \_ \_ \_ \_ \_

2. In this building, you can look at interesting old things.

m \_ \_ \_ \_ \_

3. If you don't want to eat at home, you can buy a meal here.

r \_ \_ \_ \_ \_ \_ \_ \_

4. Students are taught in classrooms here.

c \_ \_ \_ \_ \_ \_

5. You buy a ticket to watch a play here.

t \_ \_ \_ \_ \_ \_

**6. Complete the five conversations.**

1. Which shirt do you prefer?	A They're both great. B Not so much. C It's too big.
2. David isn't very well.	A What's the matter with him? B How long does he take? C Why did he do it?
3. How do you know my sister?	A We'll meet outside the cinema. B We're in the same class. C She's got blue eyes.
4. I hope Andrew will get here soon.	A I hope he hasn't. B He usually gets it. C I'm sure he will.
5. Who phoned me?	A It's Anne speaking. B Sorry, I forgot to ask. C I don't know your name.

**7. Complete the chart below.**

Adjective	Noun
	life
Surprising	
	book
Noisy	
	news
Ill	
	behaviour
Frightening	
	house
Slow	

**8. Translate from Russian into English.**

1. Ты когда-нибудь был в Лондоне?
2. Когда папа вернулся с работы, я готовила ужин.
3. Вы идете? Концерт начнется в 7 часов.
4. Завтра мой дедушка будет в деревне.

**9. A child you know has a birthday. As a special present, write a story and explain the meaning of it.****10. Give Russian equivalents to:**

- |                      |                      |
|----------------------|----------------------|
| 1. Snow White        | 5. Thames            |
| 2. Loch Ness Monster | 6. Brussels          |
| 3. Rome              | 7. The Pacific Ocean |
| 4. Norway            | 8. English Channel   |

**11. Decipher the message.**

Holmes received a hand delivered note which he studied for a short time before passing to Watson.

“It’s some of sort of code!” exclaimed Watson.

“What does it mean and who is it from?” Holmes grabbed his hat and coat.

“It’s from Moriarty, Watson. Hurry, we must stop him!”

**The message read: J XJMM SPC UIF CBOL PGFOHMBOE UPOJHIU. NPSJBSUZ.**

Holmes had obviously deciphered the message. Can you?

**12. Translate this prayer into Russian.**

O Lord Jesus Christ, Son of God, have mercy on me, a sinner.

**Задания для 8–9 классов****I. Read the text and answer the questions:*****Scottish National Dress***

The kilt is a Scottish national dress. Strictly speaking? it should be worn only by men; it is made of wool and looks like a pleated skirt. The kilt is a relic of the time when the clan system existed in the Highlands. But its origin is very ancient. The Celtic tribes who fought Ceasar wore kilts. When the Celts moved north up through Cornwall, and Wales, and Ireland, and eventually to Scotland, they brought the kilt with them. A thousand years ago, there was nothing especially Scottish about it. Now it has become the Highland’s national dress and is worn in many parts of Scotland.

It is probably the best walking-dress yet invented by man: there is up to 5 metres of material in it; it is thickly pleated; it is warm, it is airy, leaves the legs free for climbing; it stands the rain for hours before it gets wet through; it hangs well above the mud and the wet grass; briefly it is warm for a cold day, and cool for a warm one. And, what is more, if a Highlander is caught in the mountains by the night, he has but to unfasten his kilt and wrap it around him – 5 metres of warm wool – he’ll sleep comfortably enough the night through.

1. What is the Scottish national dress?
2. What does it look like?
3. What is the origin of the kilt? Who were the first people to wear kilts?
4. Why can we say that the kilt is probably the best walking-dress yet invented by man? What are the advantages of the kilt when
  - a) it is cold?
  - b) in the hot weather?
  - c) in the rainy weather?
  - d) you have to go up and down the mountains?
  - e) at night?

**II. For questions 1–7, decide which answer A, B, C or D fits best each space.**

1. ... I would like to say how pleased I am to be here.  
*A – Earliest, B – First, C – Foremost, D – Primarily.*
2. The ... from last week's charity ball were far more than expected.  
*A – acquisitions, B – earnings, C – proceeds, D – winnings.*
3. I am never free on Sunday evenings as I have a ... arrangement to meet my school friends.  
*A – long-lasting, B – long-lived, C – long-range, D – long-standing.*
4. The organization is mainly staffed by ... workers.  
*A – free, B – unsolicited, C – voluntary, D – willing.*
5. He made a very ... excuse for not attending the meeting.  
*A – faint, B – feeble, C – fragile, D – frail.*
6. He has a wide circle of friends and so leads a fairly ... social life.  
*A – fast, B – furious, C – hectic, D – speedy*
7. ... of all of us, I would like to thank you for accepting our invitation.  
*A – In person, B – Instead, C – On account, D – On behalf.*

**III. Read the following passage. For Questions 1–7, choose the answer (A, B, C or D) which you think fits best according to the text.**

(Текст взят из: *Числов А.С.* Английский для гуманитариев. Ростов-на-Дону: РГУ, 1999.)

Napoleon Bonaparte's ambition to control all the area around the Mediterranean Sea led him and his French soldiers to Egypt. After losing a naval battle, they were forced to remain there for three years. In 1799, while constructing a fort, a soldier discovered a piece of stele (stone pillar bearing an inscription) known as the Rosetta stone. This famous stone, which would eventually lead to the deciphering of ancient Egyptian hieroglyphics dating to 3100 B.C., was written in three languages: hieroglyphics (picture writing), demotic (a shorthand version of hieroglyphics), and Greek. Scientists discovered that the characters, unlike those in English, could be written from right to left and in other directions as well.

Twenty-three years after discovery of the Rosetta stone, Jean Francois Champollion, a French philologist, fluent in several languages, was able to decipher the first word – Ptolemy – name of an Egyptian ruler. This name was written inside an oval called a "cartouche". Further investigation revealed that cartouches contained names of important people of that period. Champollion painstakingly continued his search and was able to increase his growing list of known phonetic signs.

He and an Englishman, Thomas Young, worked independently of each other to unravel the deeply hidden mysteries of this strange language. Young believed that sound values could be assigned to the symbols, while Champollion insisted that the pictures represented words.

- How many years elapsed between the date of the oldest hieroglyphics deciphered by means of the Rosetta stone and the stone's discovery?  
A. 1301            B. 1799            C. 3100            D. 4899
- Which of the following languages was NOT written on the Rosetta stone?  
A. French            B. demotic        C. Greek            D. hieroglyphics
- Which of the following statements is NOT true?  
A. Cartouches contained names of prominent people of the period.  
B. Champollion and Young worked together in an attempt to decipher the hieroglyphics.  
C. One of Napoleon's soldiers discovered the Rosetta stone.  
D. Thomas Young believed that sound values could be assigned to the symbols.
- When was the first word from the Rosetta stone deciphered?  
A. 3 100 B.C.        B. 1766            C. 1799            D. 1822
- What was the first word that was deciphered from the Rosetta stone?  
A. cartouche        B. Ptolemy        C. demotic            D. Champollion
- Why were Napoleon's soldiers in Egypt in 1799?  
A. They were celebrating a naval victory.  
B. They were looking for the Rosetta stone.  
C. They were waiting to continue their campaign.  
D. They were trying to decipher the hieroglyphics.
- Who was responsible for deciphering the first word?  
A. Champollion    B. Young            C. Ptolemy        D. Napoleon

**IV. Match the idiomatic expressions with their meaning in Britain:**

1	To take things easy	A	Active after an illness
2	Round-the-clock	B	Unable to think of anything to say
3	As brown as a berry	C	To manage with very little money
4	The apple of one's eyes	D	To use influence to achieve sth
5	The black sheep of the family	E	A person/company that is weak/a failure
6	To give sb a boot	F	To live on a smaller money
7	A lame duck	G	A person strongly disapproved by members of his/her family

8	To play with fire	H	Sth to think about
9	To live on a shoestring	I	Very suntanned
10	To tight one's belt	J	Very happy/suited to a situation
11	Food for thought	K	To be to one's taste
12	At a loss for words	L	Sb one is most fond of
13	Pull a few strings	M	All day and night
14	To be sb's cup of tea	N	To take dangerous risks
15	To be up and about	O	To fire sb from their job

V. For Questions 1–7, read the text and then write the correct form of the word in CAPITALS to complete the gaps.

Example: 0 *favourite*\_\_

**TALENT**

My ... (0) composer is Chopin and I am fortunate enough to have a friend who is also a very gifted ... (1).

As a ... (2) musician, she believes strongly that

... (3) ability is mostly something you learn, not a

... (4) that you are born with. She thinks that

... (5) students can improve their ability enormously.

I feel really ... (6) when I hear my friend perform and the ecstatic response that she gets from her audiences at the end of a ... (7).

**FAVOUR**  
**PIANO**  
**PROFESSION**  
**MUSIC**  
**CHARACTER**  
**INDUSTRY**  
**ENVY**  
**PERFORM**

**VI. Give Russian equivalents to:**

- |  |                            |
|--|----------------------------|
| 1. Little Red Riding Hood                    | 5. Dover                   |
| 2. The Hermitage ( <i>in St Petersburg</i> ) | 6. Brussels                |
| 3. Lisbon                                    | 7. The Arctic Ocean        |
| 4. Athens                                    | 8. The Strait of Gibraltar |

**VII. Complete the gaps in the prayer:**

Our Father, who art in ... (1), hallowed be thy Name, thy kingdom come, thy will be done, on earth as it is in heaven. Give us this day our daily ... (2). And forgive us our trespasses, as we ... (3) those who trespass against ... (4). And lead us not into temptation, but deliver us from evil. For thine is the kingdom, and the power, and the glory, for ever and ... (5). Amen.

**VIII. Think of one word for every line:**

- field, valley, forest, mountain, marsh
- forget, go, refuse, play, advise
- Gulliver, Cinderella, Robin Hood, Tom Sawyer, Oliver Twist
- circle, square, triangle, rectangle, oval
- winner, race, medal, champion, compete
- double-decker, the Tower, the British Museum, Trafalgar Square, Hyde Park

7. glass, paper, metal, cloth, wood
8. tale, novel, story, play, humorous story
9. “Stars and stripes”, state, eagle, Washington
10. house, church, sky-scraper, cottage, garage

Ex.: 1 *countryside / nature*

### IX. Guess the verbs

1. to arrive at the hotel and sign the register ...
2. to go up or towards the top of a mountain, wall, ladder...
3. to disappear below the horizon(about the sun) ...
4. to go on being, doing, etc....
5. to buy or reserve a ticket, seat, etc., for a play, train, etc. in advance ...
6. to guard or defend from danger, to keep safe ...
7. to want something to happen and have some reason
8. to believe that it will happen...
9. to put in a place where it cannot be seen or easily found ...
10. to travel through a place for the purpose of discovery ...
11. to divide, to put apart ...

### X. Comment on the following statement.

Religious education should be compulsory in Russian schools.

Use the following plan:

- ✓ make an introduction (state the problem)
- ✓ express your personal opinion and give reasons for it
- ✓ give arguments for the other point of view
- ✓ draw a conclusion

## Задания для 10–11 классов

**1. You are going to read an article by an actress called Josie Lawrence, in which she writes about her holidays. For Questions 1-8, choose the correct answer A, B, C or D**

### My Holidays

On New Year’s Eve a few years ago, I decided to go skiing for the first time, with two friends. They are the complete opposite of me in that they’re really brave and fearless – they’ve been skiing and diving all their lives, whereas I’m a bit of a coward. Surprisingly, however, I enjoyed **it** very much and the second time we went I felt much more confident and decided to move away from skiing on the nursery slopes. I was doing really well and skiing down quite a steep slope when I heard one of my friends say, ‘Wow, Josie, you’re moving fast!’ I thought ‘Yes, I am, aren’t I – but how do I stop?’ Suddenly all my confidence left me and I fell very badly. I didn’t break anything but I twisted my knee. The rest of the holiday was spent sitting on top of the mountain, looking after everybody’s bags and coats.

If I’m honest, I prefer going somewhere hot and sunny for a holiday. I love going to Thailand, for example, and staying in one of the beautiful resorts on the coast. The people are extremely friendly

and in one hotel we stayed at we got to know the chef quite well and he would take us round the market with him. And one of the waiters took us to visit his uncle who owns a coconut farm. It's only in ways like this that you begin **to get a feel for** the country and its people, as these kinds of opportunities are not available for the average tourist.

I'm not a rough-it kind of person: I did enough of that when I was younger. The trouble with me is that I have a genuine problem with mosquitoes – they absolutely adore me! If I get bitten, the bites turn into mini-balloons all over my body. Once when we were travelling by jeep during the monsoon season, the rain was so heavy that we stopped in a village. A young Thai boy noticed this huge bite on my arm, which was going a funny colour, and looked as if it might be infected. He picked some leaves off a tree and made a mixture of them using some salt and a little alcohol and then rubbed the mixture into my arm. You could see the infection disappear: it was amazing, it was like letting the air out of a balloon.

Generally, after I've finished a run of performances in a play, I feel exhausted. Pleasantly exhausted, but not too weary to escape! All I want to do is find a hotel with a fantastic view, a beach, a good book and a mosquito net. My needs are very simple, really, and I just want the opportunity to refresh myself. Sometimes I might consider a holiday in a completely different environment, like visiting a friend in a country cottage or staying in a small bed and breakfast place and walking in the surrounding hills. It's good for my soul.

1. How did Josie feel about going away with her friends for the first time?  
 A. very surprised                      B. rather afraid                      C. not bothered                      D. really terrified
2. What does 'it' in line 3 refer to?  
 A. New Year's Eve                      B. diving                      C. skiing                      D. being a coward
3. How was Josie's confidence destroyed?  
 A. She broke her leg.                      B. She started to think  
 C. Her friend embarrassed her                      D. Her friend criticised her.
4. What does 'to get a feel for' in line 13 mean?  
 A. to experience                      B. to develop                      C. to visit                      D. to understand
5. What personal problem does Josie mention?  
 A. She hates mosquitoes.                      B. She enjoys travelling by jeep.  
 C. She prefers living rough.                      D. She dislikes very bad weather.
6. What effect did the mixture have on Josie's arm?  
 A. It changed colour.                      B. It became better.  
 C. It became infectious.                      D. It turned into a balloon.
7. How does Josie feel when a play finishes?  
 A. completely worn out                      B. desperate to get away  
 C. pleased that she's free                      D. very tired but satisfied
8. What does Josie mainly want from a holiday?  
 A. the chance to her build up her energy                      B. the chance to visit somewhere fresh  
 C. the possibility of relaxing on a beach                      D. the opportunity to stay with friends

2. You are going to read an extract from a book which gives businesspeople advice about social customs in different parts of the world. For questions 1–11, choose from the countries (A–D). Some of the countries may be chosen more than once. There is an example at the beginning (0).

A. EGYPT

C. THAILAND

B. JAPAN

D. AUSTRALIA

*According to the writer, in which country*

did a politician receive an unexpected gift?	0	A
is the price of the gift unimportant?	1	
are you expected to give a gift as large as the one you've received?	2	
are most gifts specially made to celebrate a particular event?	3	
have the rules of gift-giving been established for generations?	4	
is it common not to open gifts in front of the giver?	5	
is it unwise to say you like someone else's possessions?	6	
are there rules about how different types of gifts must be presented?	7	
might people be unimpressed by a large gift?	8	
is it important not to damage the packaging of a gift?	9	
will you be forgiven if you get the details of gift-giving wrong?	10	
have the rules of gift-giving become less important in recent years?	11	

### The Art of Giving

**In many countries it is customary to give gifts to your guests and hosts, but different cultures have different customs. How does the foreign visitor know what to do where?**

When the US President Jimmy Carter visited **Egypt** in 1978, a camel trader was asked to show him round a camel market. The trader was so honoured that he not only gave the tour, but also presented the president with a six-year-old camel, a pink ribbon tied around its neck. The camel trader's action was typical of the hospitality and generosity shown in many parts of the Arab world, where good manners are an essential ingredient in a person's character, and generosity to guests is essential to a good reputation.

Because there are accepted rules of behaviour in gift-giving, the foreign businessperson must be careful. For example, admiring a painting or ornament in a client's home or office might oblige them to present you with it as a gift. What's more, your Egyptian colleague will probably begin a round of gift-giving and will expect you to reciprocate, if not immediately, then on the next possible occasion, and the gift should match theirs in size and cost, if possible.

And the Arab world is not the only place where gift-giving follows set rules. In **Japan** they are even stricter. As an American who volunteered to teach English to a Japanese woman reported: 'Before each lesson, and on each and every visit, the Japanese lady brought me a gift – a book, some paper sculpture or flowers.' Unknowingly, this American was experiencing a ritual rooted centuries deep in Japanese culture. According to *Business Tokyo* magazine, among the Japanese 'gift-giving is a necessity, not merely a nicety as it is in the West.'

In Japan the proper gift is thought to express the giver's true friendship, gratitude, and respect far better than words can. And specific gift-giving rules have prevailed in Japanese society for centuries.

They spell out the type of gift to give and how the various types of gifts should be wrapped. So if you plan to visit Japan, be prepared. But don't worry about getting the protocol wrong – foreigners are not expected to know all the rules!

Another country which takes gifts seriously is **Thailand**. When visiting a home in this country, take flowers or a box of chocolates from the local market. The value is not important; it is the thought and the act that count. It is the tradition in Thailand to wrap gifts beautifully with colourful ribbons, and the custom has long been to put the gift aside to be opened later, so don't be offended if the gift seems to go unappreciated. But this custom is not as rigid today as it was and you may be invited to open a gift in front of the giver. But in this case do avoid ripping open the beautiful wrapping, as this is considered rude.

And of course, there are countries where businesspeople rarely exchange gifts, and **Australia** is an example of this. Modest gifts, such as a business diary, a paperweight or a coffee mug might be presented as a memento of a visit or business meeting, and sales conferences and trade shows often give out T-shirts, ties or baseball caps as mementos. However, anything more than these types of gifts could cause embarrassment in a society known for its friendly informality, as people might regard them as pretentious.

**3. For questions 1–10 complete the second sentence so that it has a similar meaning to the first sentence, using the word given. Do not change the word given. You must use between two and five words, including the word given. There is an example at the beginning (0).**

0. Two years ago, Suzie started learning Spanish.

**for**

Suzie ..... two years.

*The gap can be filled with the words 'has been learning Spanish for', so you write:*

*Suzie has been learning Spanish for two years.*

1. In your position, I'd ask a pay rise.

**were**

If .....ask for a pay rise.

2. It is eight weeks until the first night of the play.

**in**

The first night of the play is .....time.

3. Martin started to sing professionally as a child.

**since**

Martin has ..... he was a child.

4. I think it is wrong if young children are allowed to become millionaires.

**should**

I don't think young children.....to become millionaires.

5. I think an early night would be good for you.

**idea**

I think .....if you had an early night.

6. This is the third book I've read this week.

**already**

I.....two other books this week.

7. For me, the film was spoilt by the silly ending.  
**in**  
 The silly ending ..... opinion.
8. The child has already made a number of TV appearances.  
**appeared**  
 The child ..... TV a number of times.
9. I want to learn English in the shortest time possible.  
**quickly**  
 I want to ..... possible.
10. I now live in London, my home since last January.  
**living**  
 I have ..... last January.

**4. Rewrite the sentences with very little, a little, very few, a few, fewer, or less. Change the underlined words.**

**Example** We had a party last night, but hardly anyone turned up.

**We had a party last night, but very few people turned up.**

1. I'm driving, so I'll just have half a glass of wine.
2. People don't have as much time for leisure as they used to.
3. We've been working for hours, but we've made hardly any progress.
4. Not many English people speak a second language.
5. Not as many people go to church nowadays.
6. We didn't have a very big wedding – we invited just four or five close friends.
7. There isn't much hope of improvement.
8. Here are some of my most recent designs.
9. We haven't had as many exams as last year.
10. A Would you like some cake?  
 B Just a small slice, please.

**5. For questions 1–10, read the text below. Use the word given in capitals at the end of each line to form a word that fits in the space in the same line. There is an example at the beginning (0).**

THE FUTURE OF TALL BUILDINGS

Architects responsible for the (0) construction of many skyscrapers believe that a tall building must always have a certain minimum (1) ..... but that there is no limit to its absolute (2) ..... This means that the skyscrapers of the future are likely to be even taller.	CONSTRUCT WIDE HIGH
Engineers agree with this, but there is (3)..... over the best shape for very tall, slim buildings. The effects of wind (4) ..... mean that cylindrical designs have enjoyed some (5) ..... in recent years, and these are quite pleasing to the eye. (6) ..... however, the ideal shape is an ugly square with heavily rounded corners.	AGREE PRESS POPULAR FORTUNATE
Would these tall buildings of the future offer more than a (7) ..... view? Some believe tall towers could contain all the (8) ..... for	WONDER REQUIRE

modern living. The (9) ..... of these vertical villages would travel up and down between their home and work zones and would (10) ..... need to journey to ground level. INHABIT  
RARE

**6. For Questions 1–15, read the text below and decide which answer A, B, C or D best fits each space.**

**SHADES OF MEANING**

When we decide to choose a colour for anything – whether it’s a T-shirt or a cover for a mobile phone – our brains have to work really hard. In order for us to (1).....a choice that feels right, the brain has to (2).....various bits of information. There are various (3).....which make each of us like or dislike certain colours. Firstly, our brains consider (4).....associations. These are completely (5).....and are a result of our individual experiences. Particular colours call to (6).....certain memories which may be connected to a place, a person or an experience. For example, we may associate red with the (7).....of a fire or a (8).....childhood sweater. Blue and green may (9).....us of holidays and peaceful weekends in the country.

Secondly, there is evidence to show that different colours (10).....our nervous system in different ways. Red can actually (11).....the level of adrenaline in our body. This is why energetic people are drawn to red and also why sports cars are (12).....this colour. On the other (13) blues and greens are passive colours which have a relaxing (14).....on the nervous system and (15)..... people who like to feel completely at ease.

- |     |   |               |   |           |   |             |   |              |
|-----|---|---------------|---|-----------|---|-------------|---|--------------|
| 1.  | A | keep          | B | do        | C | set         | D | make         |
| 2.  | A | produce       | B | process   | C | run         | D | manufacture  |
| 3.  | A | methods       | B | ways      | C | factors     | D | aspects      |
| 4.  | A | complete      | B | trusted   | C | past        | D | forgotten    |
| 5.  | A | personal      | B | hidden    | C | private     | D | secret       |
| 6.  | A | mind          | B | heart     | C | thought     | D | feeling      |
| 7.  | A | heater        | B | warmth    | C | burning     | D | temperature  |
| 8.  | A | favourite     | B | popular   | C | preferable  | D | likeable     |
| 9.  | A | refer         | B | remember  | C | recall      | D | remind       |
| 10. | A | cause         | B | create    | C | affect      | D | reflect      |
| 11. | A | rise          | B | lift      | C | raise       | D | hold         |
| 12. | A | traditionally | B | knowingly | C | fashionably | D | recognisably |
| 13. | A | side          | B | hand      | C | foot        | D | part         |
| 14. | A | result        | B | note      | C | message     | D | effect       |
| 15. | A | attract       | B | pull      | C | gather      | D | Favour       |



**9. Complete the sentences with an idiom from the box. Put the verbs in the correct form. Not all the idioms are used. There is an example at the beginning.**

go down the drain not be a patch on be over the moon  
hit the jackpot get cold feet bury your head in the sand  
ring a bell go up in the world be at a loose end

**Example** After a successful start, their business **went down the drain**.

1. When she gave birth to twins, the whole family \_\_\_\_\_ .
2. He had been looking forward to the balloon ride, but at the end he \_\_\_\_\_ and refused to go up.
3. I don't think I've met her but her name \_\_\_\_\_ .
4. Pop round to the house later this evening if you \_\_\_\_\_ .
5. You have to face the problem. Don't \_\_\_\_\_ any longer!

**10. Circle the correct alternative to complete the sentences.**

1. The story was so complicated that I couldn't remember all the \_\_\_\_\_, so I just gave a summary.  
a) *pros and cons*                      b) *odds and ends*                      c) *ins and outs*
2. We don't lead very adventurous lives, but \_\_\_\_\_ we're happy.  
a) *by and large*                      b) *more or less*                      c) *sooner or later*
3. We reported our neighbours' excessive noise and a visit from the police soon restored \_\_\_\_\_.  
a) *law and order*                      b) *peace and quiet*                      c) *safe and sound*
4. I want to watch the match on TV tonight, but I'm going out. Will you set the \_\_\_\_\_?  
a) *camcorder*                      b) *video recorder*                      c) *television*
5. I love giving dinner parties, but I hate clearing up afterwards. I couldn't live without my \_\_\_\_\_.  
a) *dishwasher*                      b) *food processor*                      c) *washing machine*
6. I need to keep in touch with people when I'm travelling, so my \_\_\_\_\_ is important to me.  
a) *mobile phone*                      b) *portable radio*                      c) *electric razor*
7. I haven't eaten all day. I'm absolutely \_\_\_\_\_.  
a) *hungry*                      b) *starving*                      c) *peckish*
8. I was a bit disappointed when they told me the painting wasn't very \_\_\_\_\_.  
a) *priceless*                      b) *worthless*                      c) *valuable*
9. The film wasn't the best I've ever seen, but it was quite \_\_\_\_\_.  
a) *fascinating*                      b) *good*                      c) *brilliant*
10. That's a very good point. I think you're \_\_\_\_\_ right in what you say.  
a) *very*                      b) *quite*                      c) *strongly*

**11. What do these abbreviations stand for:**

- |        |        |       |       |          |
|--------|--------|-------|-------|----------|
| 1. BBC | 3. WWW | 5. ID | 7. PC | 9. CD    |
| 2. EU  | 4. MP  | 6. PC | 8. CV | 10. asap |

**12. Choose the right answers.**

- Which countries were united first?  
A. England and Ireland      B. England and Scotland      C. England and Wales
- When was England united with Scotland?  
A. 1707      B. 1603
- The English Channel stands for.  
A. The Strait of Dover      B. Pas de Calais      C. La Manche
- The national bird of the United Kingdom is  
A. Sparrow      B. Robin Redbreast      C. Blackbird      D. Starling
- The word 'The Sovereign' means  
A. the symbol of power      B. reigning supreme      C. the symbol of democracy
- London is situated in  
A. Midlands      B. Northern England      C. South England
- The religious capital of England is  
A. York      B. London      C. Canterbury
- What is York famous for?  
A. It is the religious capital of England.      B. It was the capital of a Viking Kingdom.  
C. It was a capital of a Roman Empire in Great Britain.
- What is the nickname of Welshmen?  
A. Taffy      B. Welshy      C. Celts
- What group of language does Scottish belong to?  
A. Gaelic      B. Germanic      C. Celtic
- What is the British constitution based on?  
A. Acts of Queen      B. Acts of people      C. Acts of Parliament
- Who is the Head of the Church of England?  
A. The Queen      B. Prime Minister      C. The Archbishop of Canterbury
- Who is the Head of the Armed Forces in Great Britain?  
A. The Queen      B. Prime Minister      C. Commander-in-Chief
- Who can not participate in elections in Great Britain?  
A. Prisoners, lords and the mentally ill.      B. Prisoners and mentally ill.  
C. Lords and mentally ill.
- Who is the founder of London?  
A. Alfred the Great      B. Julius Caesar      C. William the Conqueror

## ❧ Содержание ❧

Общие сведения .....	5
Основы христианства ( <i>Богословский и Миссионерский факультеты</i> ) .....	6
Церковнославянский язык ( <i>Филологический факультет</i> ) .....	28
Русский язык ( <i>Филологический факультет</i> ) .....	31
Литература ( <i>Филологический факультет</i> ) .....	59
История России ( <i>Исторический факультет</i> ).....	97
История искусств. Живопись ( <i>Факультет церковных художеств</i> ) .....	122
Музыка ( <i>Факультет церковного пения</i> ).....	133
Педагогика ( <i>Педагогический факультет</i> ).....	151
Социология ( <i>Факультет социальных наук</i> ).....	160
Обществознание ( <i>Исторический факультет</i> ).....	162
Математика ( <i>Факультет информатики и прикладной математики</i> ) .....	170
Английский язык ( <i>Филологический факультет</i> ) .....	178



Рисунок Н.В. Крыловой

*Методическое издание*

**АКСИОС**

Многопрофильная олимпиада для учащихся 6–11 классов  
Сборник заданий

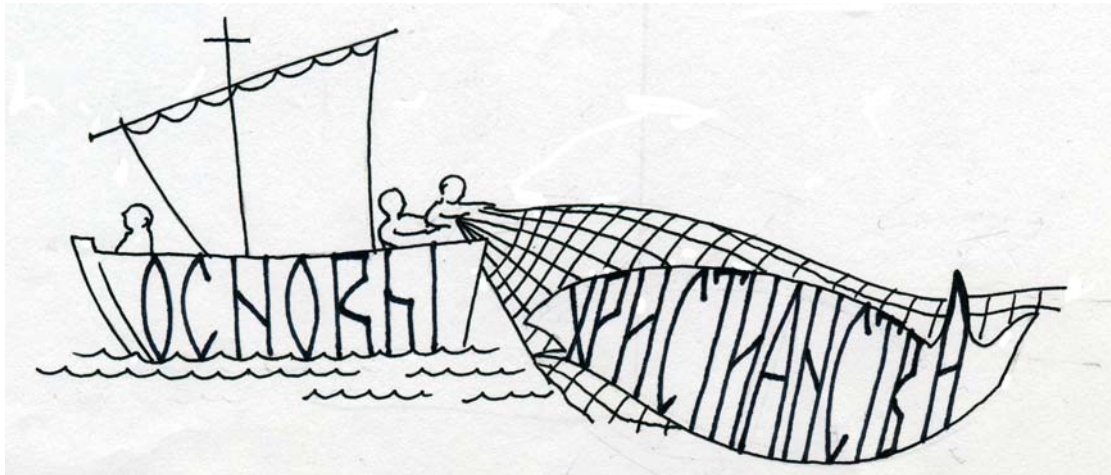
Составитель **Артамкина** Ирина Георгиевна

Подготовка издания и редакция:  
*В.М. Бычкова, И.В. Карасина*

Подбор иллюстративных материалов *В.М. Бычкова*

Художник *Н.Е. Ильенко*

Верстка *Ю.Б. Пашковой*

Организатор Олимпиады «Аксиос»  
Православный Свято-Тихоновский гуманитарный университет  
**www.pstgu.ru**

Официальный сайт Олимпиады **www.pravolimp.ru**  
Телефон горячей линии **8-800-100-77-18** (звонок по России бесплатный)

Подписано в печать 15.06.2013. Формат 60x90/8.  
Объем 24,5 п. л. Тираж 750 экз.

Издательство Православного Свято-Тихоновского  
гуманитарного университета  
115184, Москва, Новокузнецкая ул., д. 23, корп. 5а  
E-mail: izdat@pstgu.ru  
www.pstgu.ru